

MASTER®

Promiennikowa nagrzewnica powietrza

Instrukcja obsługi

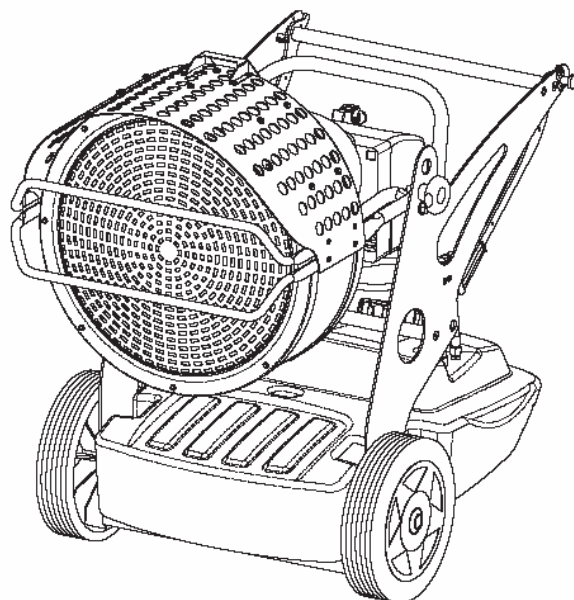

WAŻNE: Przed przystąpieniem do montażu, ustawiania i eksploatacji lub konserwacji promiennikowej nagrzewnicy powietrza należy przeczytać i zrozumieć informacje zamieszczone w niniejszej instrukcji obsługi. Niewłaściwe użytkowanie nagrzewnicy może skutkować poważnymi obrażeniami ciała. Instrukcję należy zachować do wykorzystania w przyszłości.

XL9 E

INFORMACJE DOTYCZĄCE BEZPIECZEŃSTWA OBSŁUGI

OSTRZEŻENIE

WAŻNE: Przed przystąpieniem do eksploatacji nagrzewnicy promiennikowej lub wykonywania jakich czynności związanych z jej obsługą konserwacyjną należy dokładnie przeczytać niniejszą instrukcję obsługi. Niewłaściwe użytkowanie nagrzewnicy promiennikowej może skutkować poważnymi lub śmiertelnymi obrażeniami ciała, spowodowanymi oparzeniami, wybuchem pożaru, eksplozją, porażeniem elektrycznym lub zatruciem tlenkiem węgla.

NIEBEZPIECZEŃSTWO: Zatrucie tlenkiem węgla może prowadzić do śmierci!

Zatrucie tlenkiem węgla – Pierwsze objawy zatrucia tlenkiem węgla są podobne do objawów grypy i charakteryzują się bólami głowy, zawrotami głowy i/lub mdłościami. Objawy te mogą zostać spowodowane wadliwym działaniem nagrzewnicy promiennikowej. **W przypadku zauważenia tego typu objawów należy natychmiast wyjść na świeże powietrze!** Nagrzewnicę należy oddać do naprawy. Ponowne uruchomienie nagrzewnicy może nastąpić dopiero po jej naprawieniu. W niektórych przypadkach tlenek węgla ma bardziej szkodliwe działanie; dotyczy to w szczególności kobiet w ciąży, osób cierpiących na choroby serca lub płuc oraz osób cierpiących na niedokrwistość, a także osób znajdujących się pod wpływem alkoholu bądź osób przebywających na dużych wysokościach n.p.m. Użytkownik nagrzewnicy powinien przeczytać i zrozumieć wszystkie ostrzeżenia. Niniejszą instrukcję należy przechowywać w bezpiecznym miejscu w celu późniejszego wykorzystania: użytkownik znajdzie w niej wskazówki dotyczące bezpiecznej i prawidłowej obsługi nagrzewnicy promiennikowej. Aby zmniejszyć niebezpieczeństwo pożaru lub eksplozji, do zasilania nagrzewnicy należy używać wyłącznie nafty lub oleju napędowego. W żadnym wypadku nie wolno stosować benzyny, benzyny ciężkiej, rozcieńczalników do farb, alkoholu ani żadnych innych substancji łatwopalnych.

• Napełnianie zbiornika.

- a) Personel zajmujący się napełnianiem zbiornika powinien mieć odpowiednie kwalifikacje oraz bardzo dobrze znać instrukcje fabryczne oraz obowiązujące przepisy prawa, dotyczące bezpiecznej eksploatacji nagrzewnic powietrza.
- b) Stosować wyłącznie paliwo wyraźnie określone na tabliczce identyfikacyjnej umieszczonej na nagrzewnicy.
- c) Przed przystąpieniem do napełniania zbiornika należy wygasić wszystkie płomienie, w tym również płomyk kontrolny, i pozostawić nagrzewnicę do ochłodzenia.
- d) Podczas napełniania zbiornika należy skontrolować wszystkie przewody paliwowe oraz ich złącza pod kątem szczelności. Wszelkie nieszczelności muszą zostać usunięte przed ponownym uruchomieniem nagrzewnicy.
- e) W żadnym wypadku nie wolno przechowywać w tym samym budynku lub w pobliżu nagrzewnicy paliwa w ilości większej niż niezbędna dla zapewnienia jednodniowego

działania nagrzewnicy. Zbiorniki do przechowywania paliwa powinny być umieszczone w odrębnym budynku.

f) Wszystkie zbiorniki paliwa powinny być umieszczone w odległości co najmniej 762 cm od nagrzewnicy, a także od palników do spawania gazowego, sprzętu spawalniczego i tym podobnych źródeł zapłonu (nie dotyczy to zbiorników paliwa zabudowanych w nagrzewnicy).

g) Paliwo należy przechowywać w pomieszczeniach, w których materiał podłogowy uniemożliwia wsiąkanie paliwa w przypadku jego rozlania lub wycieku z przewodu paliwowego, gdyż mogłoby to doprowadzić do wybuchu pożaru.

h) Wszystkie pomieszczenia oraz zbiorniki do przechowywania paliwa muszą spełniać wymagania aktualnie obowiązujących przepisów prawa.

- W żadnym wypadku nie wolno używać nagrzewnicy promiennikowej w pomieszczeniach, w których znajduje się benzyna, rozcieńczalnik do farb lub inne łatwopalne substancje.

- Podczas użytkowania nagrzewnicy należy przestrzegać wszystkich lokalnych rozporządzeń oraz aktualnie obowiązujących przepisów prawa.

- Nagrzewnice używane w pobliżu tkanin, zasłon lub tym podobnych materiałów o dużej powierzchni muszą być umieszczone w bezpiecznej odległości od tych obiektów. Minimalną bezpieczną odległość określają odpowiednie przepisy aktualnie obowiązujące w kraju użytkowania nagrzewnicy. Ponadto w charakterze osłon zaleca się stosowanie materiałów ognioodpornych. Tego typu materiały powinny być bezpiecznie zamocowane, aby nie dopuścić do ich zapalenia się w przypadku zetknięcia się z nagrzewnicą w wyniku działania przeciągu lub wiatru.

- Nagrzewnice należy użytkować wyłącznie w dobrze przewietrzanych pomieszczeniach. Niezbędne jest zapewnienie odpowiedniego otworu lub instalacji służącej do wymiany powietrza, spełniającej obowiązujące na danym obszarze wymagania przepisów prawa, aby umożliwić dopływ świeżego powietrza.

- Nagrzewnicę należy podłączyć do sieci zasilającej o napięciu i częstotliwości zgodnych z wartościami podanymi na tabliczce znamionowej.

- Stosować wyłącznie przedłużacze 3-żyłowe, prawidłowo podłączone do uziemionej wtyczki.

- Jako minimalną bezpieczną odległość należy przyjąć odległość wymaganą przez obowiązujące na danym terenie przepisy prawa.

- Nagrzewnicę należy umieścić w takim miejscu, aby po rozgrzaniu lub w trakcie pracy powierzchnia, na której ustawiona jest nagrzewnica, pozostawała stabilna i pozioma. Ma to na celu uniknięcie niebezpieczeństwa wzniesienia pożaru.

- Podczas przemieszczania lub magazynowania należy pamiętać o utrzymywaniu nagrzewnicy w położeniu poziomym, aby uniknąć rozlania paliwa.

- Nie wolno dopuszczać do zbliżania się do nagrzewnicy dzieci i zwierząt.

- Nieużywaną nagrzewnicę należy odłączyć od sieci zasilającej.

- Należy pamiętać, że nagrzewnica sterowana przez jakieś inne urządzenie (takie jak termostat lub regulator czasowy) może się włączyć w dowolnym momencie.

- Nagrzewnicy nie wolno w żadnym wypadku umieszczać w zamieszkałych pomieszczeniach.

- Nie wolno zasłaniać wlotowych lub wylotowych otworów powietrza.

- W żadnym wypadku nie wolno manipulować w obrębie rozgrzanej, podłączonej do sieci zasilającej lub pracującej nagrzewnicy, ani przemieszczać jej, uzupełniać paliwa w zbiorniku, czy też wykonywać jakichkolwiek czynności konserwacyjnych.
- Dym powstający podczas pierwszego włączenia nagrzewnicy spowodowany jest spalaniem odparowujących materiałów organicznych (ceramicznych) obecnych w komorze spalania, a także oleju antykorozyjnego, którym pokryta jest powierzchnia palnika. Po upływie kilku minut dymienie ustanie.
- Zakres roboczych temperatur otoczenia nagrzewnicy wynosi od -30°C do $+40^{\circ}\text{C}$.

IDENTYFIKACJA PRODUKTU

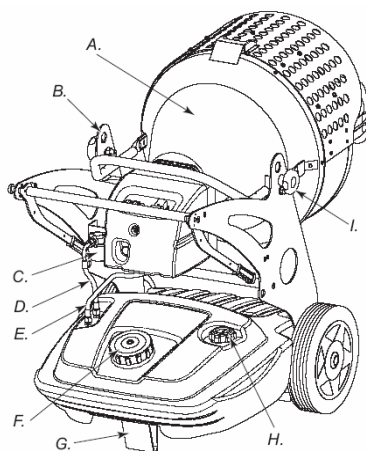

Rysunek 1 – Model XL9, widok z tyłu.

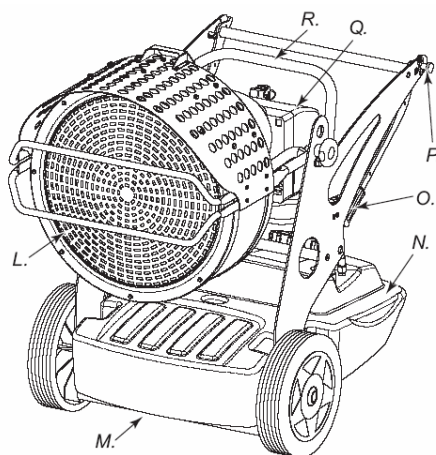

Rysunek 2 – Model XL9, widok z przodu.

A. komora spalania, **B.** zaczep transportowy, **C.** filtr paliwa lub wstępnie podgrzewany filtr paliwa (OPCJA), **D.** przewód doprowadzania paliwa, **E.** przewód powrotny paliwa, **F.** zakrętka wlewu paliwa, **G.** stopka lub kółko (OPCJA), **H.** wskaźnik poziomu paliwa, **I.** blokada zespołu komory spalania, **L.** przedni deflektor, **M.** korek spustu paliwa, **N.** zbiornik paliwa, **O.** uchwyt do przemieszczania nagrzewnicy, **P.** blokada zawiasu, **Q.** palnik, **R.** regulator kąta nachylenia.

IDENTYFIKACJA PODZESPOŁÓW PALNIKA

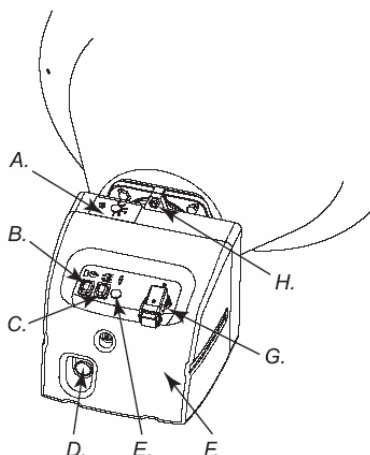

Rysunek 3 – Urządzenia sterujące pracą nagrzewnicy XL9.

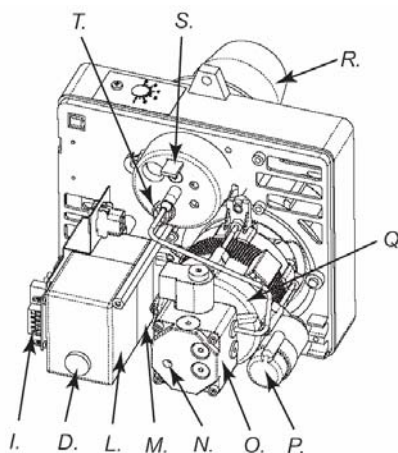

Rysunek 4 – Podzespoły palnika nagrzewnicy XL9.

A. regulator otworów powietrznych, **B.** podświetlany przycisk WŁ./WYŁ., **C.** włącznik podgrzewania paliwa (OPCJA), **D.** przycisk ponownego uruchamiania, **E.** wskaźnik zasilania, **F.** obudowa palnika, **G.** wtyk termostatu, **H.** wkręt, **I.** wentylacja następcza, **L.** regulator płomienia, **M.** transformator, **N.** regulator pompy, **O.** pompa, **P.** kondensator, **Q.** silnik, **R.** rura palnika, **S.** regulator głowicy spalania, **T.** rezystor fotoelektryczny.

ROZPAKOWYWANIE

- Usunąć podstawki użyte do zapakowania urządzenia (Rys. 5).
- Otworzyć górną część opakowania.
- Wyjąć umieszczoną na wierzchu tekturę.
- Usunąć zamocowania mocujące nagrzewnicę do palety (Rys. 6).
- Delikatnie zdjąć nagrzewnicę z palety.
- Materiały użyte do zapakowania nagrzewnicy należy utylizować zgodnie z obowiązującymi na danym terenie przepisami.
- Sprawdzić, czy urządzenie nie ma żadnych uszkodzeń, które mogły powstać podczas transportu. W przypadku stwierdzenia tego typu uszkodzeń należy bezzwłocznie powiadomić o tym sklep, w którym został dokonany zakup.

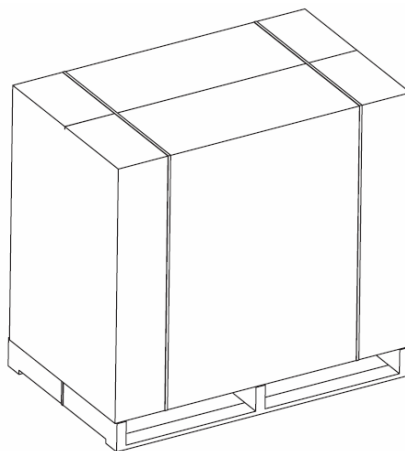

Rysunek 5 – Opakowanie nagrzewnicy XL9.

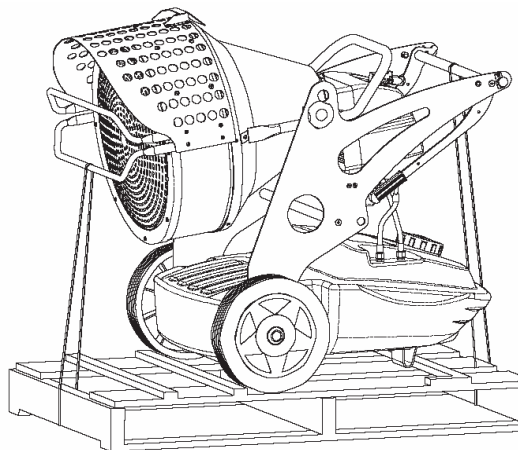

Rysunek 6 – Nagrzewnica XL9 na paletcie.

PALIWO

OSTRZEŻENIE: Nagrzewnica może być zasilana **WYŁĄCZNIE** naftą lub olejem napędowym.

Stosowanie zanieczyszczonych paliw może stać się przyczyną:

- zablokowania filtra i dyszy paliwa,
- tworzenia się osadów węglowych na elektrodach.

W niskich temperaturach otoczenia należy stosować nietoksyczny środek zapobiegający krzepnięciu paliwa.

INSTRUKCJA OBSŁUGI

OSTRZEŻENIE: Przed rozpoczęciem eksploatacji nagrzewnicy, a co za tym idzie przed jej podłączeniem do sieci elektrycznej, należy sprawdzić, czy parametry sieci zasilającej odpowiadają parametrom zamieszczonym na tabliczce znamionowej nagrzewnicy.

URUCHAMIANIE NAGRZEWNICY

1. Należy przestrzegać wszystkich wskazówek dotyczących zachowania bezpieczeństwa.
2. Napęlnić zbiornik olejem napędowym lub naftą.
3. Zamknąć pokrywkę zbiornika paliwa.
4. Podłączyć przewód zasilający do uziemionego gniazdka ściennego o napięciu zgodnym z napięciem podanym na tabliczce znamionowej nagrzewnicy.

URUCHAMIANIE NAGRZEWNICY BEZ TERMOSTATU

Ustawić przełącznik (4) w położeniu włączenia (I). Nagrzewnica zacznie pracować w trybie wentylacji wstępnej po upływie 10 sekund od rozpoczęcia pracy palnika.

URUCHAMIANIE NAGRZEWNICY Z TERMOSTATEM

Ustawić termostat lub urządzenie sterujące (na przykład regulator czasowy), o ile jest podłączone, tak aby umożliwić działanie nagrzewnicy.

Ostrzeżenie: Nagrzewnica może działać w trybie automatycznym **TYLKO** w przypadku podłączenia urządzenia sterującego, na przykład termostatu lub regulatora czasowego. Urządzenie sterujące należy podłączyć do nagrzewnicy zgodnie ze **SCHEMATEM POŁĄCZEŃ ELEKTRYCZNYCH**.

Przed uruchomieniem nagrzewnicy lub po całkowitym opróżnieniu przewodu paliwowego przepływ paliwa do dyszy jest zbyt mały i powoduje zadziałanie urządzenia zabezpieczającego sprawującego nadzór nad płomieniem (patrz punkt URZĄDZENIA ZABEZPIECZAJĄCE), w wyniku czego następuje wyłączenie nagrzewnicy. W takim przypadku należy, po odczekaniu około jednej minuty, nacisnąć przycisk ponownego uruchamiania (D na Rys. 3) i uruchomić nagrzewnicę.

Jeśli nagrzewnica nie daje się uruchomić, należy:

1. upewnić się, czy w zbiorniku (N na Rys. 2) jest paliwo;
2. nacisnąć przycisk ponownego uruchamiania (D na Rys. 3).

Jeśli nagrzewnica w dalszym ciągu nie daje się uruchomić, należy zapoznać się z treścią rozdziału USTERKI I ICH PRAWDOPODOBNE PRZYCZYNY w celu ustalenia przyczyny takiego stanu rzeczy.

Ostrzeżenie: Instalacja elektryczna zasilająca nagrzewnicę musi być uziemiona oraz wyposażona w różnicowy wyzwalacz elektromagnetyczno-termiczny. Przewód zasilający nagrzewnicę musi być podłączony do wtyku wyposażonego w wyłącznik sekcyjny.

WYŁĄCZANIE NAGRZEWNICY

Przestawić przełącznik (B na Rys. 3) w położenie wyłączenia (O) lub wyłączyć termostat bądź urządzenie sterujące (regulator czasowy), jeśli któreś z tych urządzeń jest podłączone do nagrzewnicy. Płomień zgaśnie, lecz nadmuch powietrza będzie działał w dalszym ciągu, aż do zakończenia cyklu wentylacji następczej (schładzania).

OSTRZEŻENIE: Przed wyjęciem wtyczki przewodu zasilającego z gniazdka ściennego należy odczekać, aż cykl wentylacji następczej zostanie całkowicie zakończony (schładzanie trwa w przybliżeniu 3 minuty).

URZĄDZENIA ZABEZPIEZAJĄCE

Nagrzewnica jest wyposażona w urządzenie zabezpieczające (I na Rys. 4), sprawujące nadzór nad płomieniem. Jeśli w trakcie pracy nagrzewnicy wystąpią nieprawidłowości, urządzenie zabezpieczające wyłącza palnik i powoduje podświetlenie przycisku ponownego uruchamiania (D na Rys. 3).

Przed ponownym uruchomieniem nagrzewnicy należy zidentyfikować i usunąć przyczynę, która spowodowała wyłączenie palnika.

PRZEMIESZCZANIE I TRANSPORT

OSTRZEŻENIE: Przed przystąpieniem do przemieszczania nagrzewnicy należy: wyłączyć urządzenie, postępując zgodnie ze wskazówkami zamieszczonymi w punkcie zatytułowanym „WYŁĄCZANIE NAGRZEWNICY”; odłączyć nagrzewnicę od źródła zasilania, wyciągając wtyczkę przewodu zasilającego z gniazdka ściennego; odczekać, aż nagrzewnica ostygnie.

Przed przystąpieniem do podnoszenia lub przemieszczania nagrzewnicy należy sprawdzić, czy zakrętki zbiornika paliwa (F i H na Rys. 1) są mocno dokręcone. Posiadana nagrzewnica może być wyposażona w obrotowe tylne kółko (G na Rys. 1). W takim przypadku, – jeśli pozwala na to materiał, którym wyłożona jest podłoga – nagrzewnicę można przemieścić, popychając ją podobnie jak wózek. Jeśli nagrzewnica nie jest wyposażona w obrotowe tylne kółko, należy odblokować zawias (P na Rys. 2),

umieszczony na jednym z bocznych wsporników nagrzewnicy. Przeszawić uchwyty z położenia spoczynkowego (Rys. 7) w położenie transportowe (Rys. 8). Unieść nagrzewnicę, tak aby spoczywała jedynie na dwóch przednich kółkach i przemieścić ją w żądane miejsce.

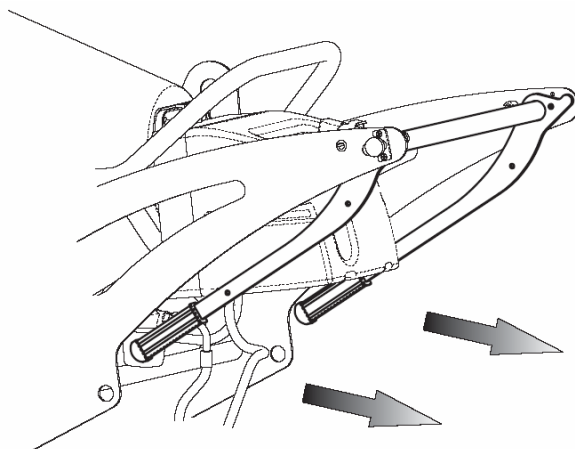

Rysunek 7 – Uchwyty w położeniu spoczynkowym, nagrzewnica XL9.

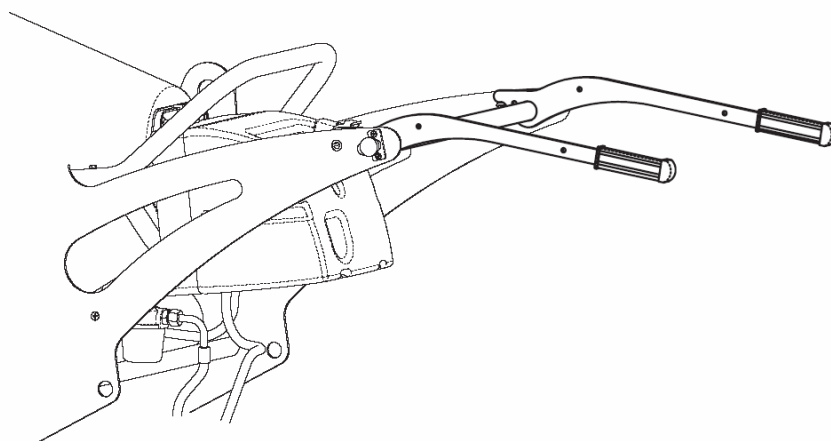

Rysunek 8 – Uchwyty w położeniu transportowym, nagrzewnica XL9.

HARMONOGRAM KONSERWACJI PROFILAKTYCZNEJ

OSTRZEŻENIE: Przed przystąpieniem do wykonywania jakichkolwiek czynności konserwacyjnych należy: wyłączyć urządzenie, postępując zgodnie ze wskazówkami zamieszczonymi w punkcie zatytułowanym „WYŁĄCZANIE NAGRZEWNICY”; odłączyć nagrzewnicę od źródła zasilania, wyciągając wtyczkę przewodu zasilającego z gniazdka ściennego; odczekać, aż nagrzewnica ostygnie.

Co 100 godzin pracy nagrzewnicy należy:

- wymontować wkład filtra szeregowego (C na Rys. 1) (patrz punkt zatytułowany „CZYSZCZENIE FILTRA PALIWA”) i oczyścić go;
- zdemontować palnik i oczyścić wnętrze rury palnika, tarczę płomieniową i elektrody, regulując – w razie potrzeby – ich odległość (patrz punkt zatytułowany „CZYSZCZENIE PALNIKA”).

CZYSZCZENIE FILTRA PALIWA

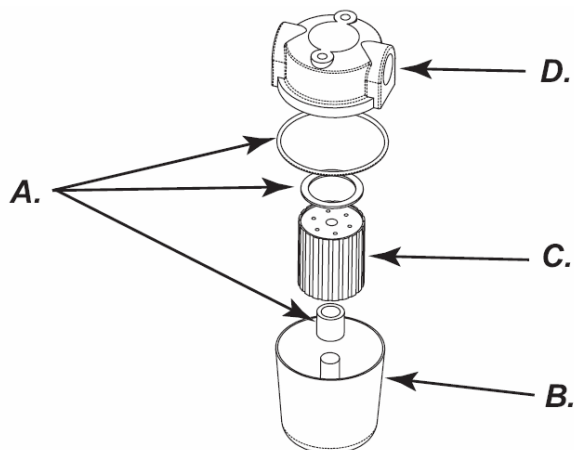

Rysunek 9 – Filtr nagrzewnicy XL9.

- Odkręcić plastikowy kubek i wyjąć wkład filtra.
- Dokładnie oczyścić wkład przy użyciu nafty.
- Umieścić z powrotem wkład filtra i wkręcić kubek w korpus filtra paliwa zasilającego układ spalania.

CZYSZCZENIE PALNIKA

- Wykręcić śrubę (C na Rys. 10) mocującą palnik (Q na Rys. 2) w komorze spalania.
- Wyciągnąć palnik z komory spalania (Rys. 3).
- Wykręcić trzy wkręty (B na Rys. 10) mocujące rurę palnika (A na Rys. 10).
- Zdjąć rurę.

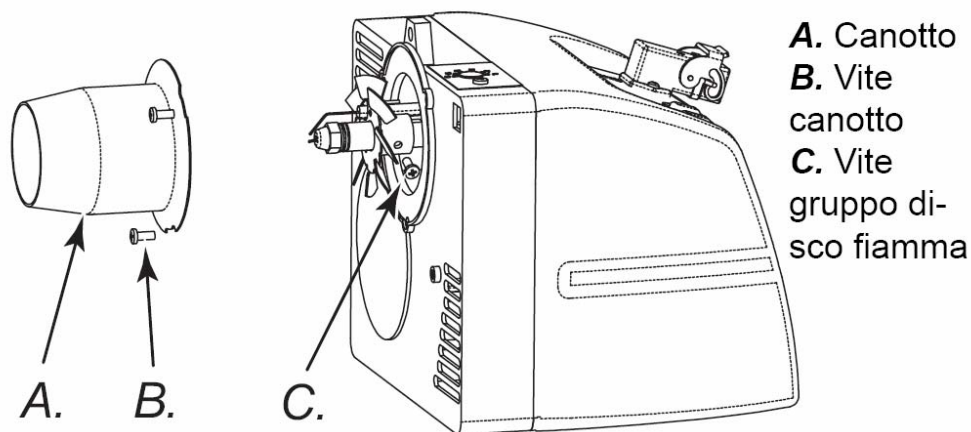

Rysunek 10 – Demontaż palnika.

Objaśnienia do Rysunku 10:

J. angielski	J. polski
burner tube	rura palnika
screw	wkręt, śruba

- Wykręcić śrubę (C na Rys. 11) mocującą zespół tarczy do elektrod ogniowych i wyjąć uchwyt dyszy (Rys. 11).
- Oczyszczyć tarczę płomieniową (D na Rys. 12) i elektrody (E na Rys. 12).
- Wykręcić dyszę (G na Rys. 12) z uchwytu dyszy (F na Rys. 12), oczyścić lub w razie potrzeby wymienić dyszę.

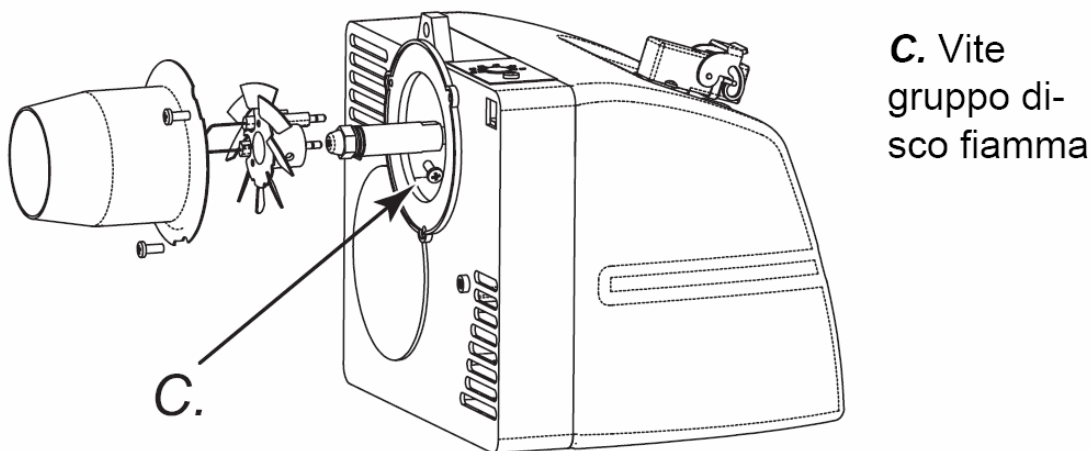

Rysunek 11 – Zespół tarcza płomieniowa-elektrody.

Objaśnienia do Rysunku 11:

J. angielski	J. polski
screw of the flame group	śruba zespołu płomieniowego

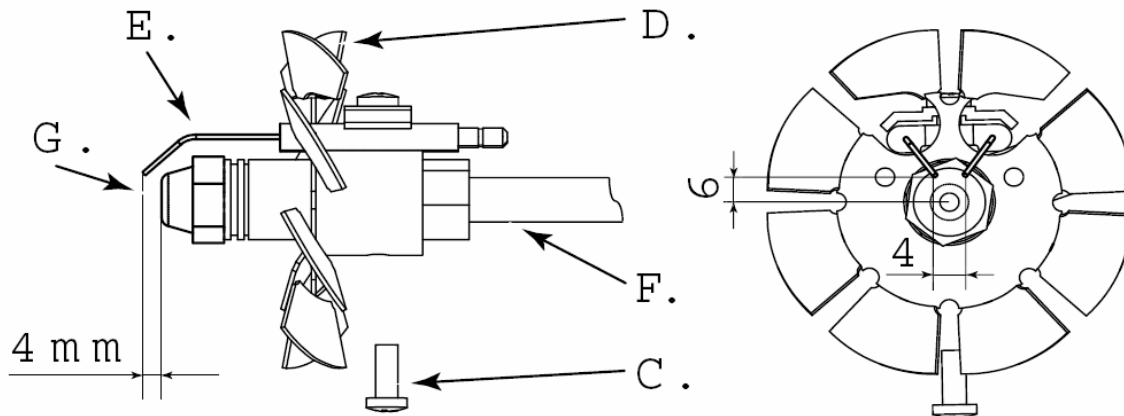

Rysunek 12 – Odległości elektrod od dyszy.

Objaśnienia do Rysunku 12:

J. angielski	J. polski
Screw	śruba
Flame disk	tarcza płomieniowa
Electrodes	elektrody
Tube	rura
Nozzle	dysza

- Wkręcić dyszę (G na Rys. 12) w uchwyt dyszy.
- Zamontować z powrotem zespół tarcza płomieniowa-elektrody, zwracając uwagę na zachowanie właściwych odległości, jak pokazano na Rys. 12.

USTERKI I ICH PRAWDOPODOBNE PRZYCZYNY

OSTRZEŻENIE: Przed przystąpieniem do wykonywania jakichkolwiek czynności naprawczych należy wyłączyć nagrzewnicę, postępując zgodnie ze wskazówkami zamieszczonymi w punkcie zatytułowanym „WYŁĄCZANIE NAGRZEWNICY”; odłączyć nagrzewnicę od źródła zasilania, wyjmując wtyczkę przewodu zasilającego z gniazdka ściennego; odczekać, aż nagrzewnica ostygnie.

Usterka	Prawdopodobna przyczyna	Sposób naprawy
Nagrzewnica wyłącza się przy zapalonym płomieniu. Przycisk ponownego uruchamiania (E na Rys. 3) włączony.	1) Przerwa w obwodzie fotorezystora lub zabrudzenie fotorezystora sadzą. 2) Brudna komora spalania. 3) Uszkodzony układ regulatora płomienia. 4) Zabrudzona tarcza lub rura płomieniowa (F, G na Rys. 12).	1) Oczyszczyć lub wymienić fotorezystor. 2) Zdemontować przedni deflektor i oczyścić wnętrze komory spalania. 3) Wymienić układ regulatora płomienia. 4) Zdemontować i oczyścić.

<p>Nagrzewnica wyłącza się, wytryskując paliwo bez zapalenia płomienia. Przycisk ponownego uruchamiania (E na Rys. 3) włączony.</p>	<ol style="list-style-type: none"> 1) Usterka w instalacji elektrycznej. 2) Odłączony lub uszkodzony transformator zapłonowy (5). 3) Zwarcie uzwojenia transformatora zapłonowego z masą. 4) Niewłaściwe ustawienie odległości elektrod. 5) Zwarcie elektrod do masy, spowodowane ich zabrudzeniem lub uszkodzeniem izolacji. 	<ol style="list-style-type: none"> 1) Sprawdzić całą instalację elektryczną nagrzewnicy. 2) Wymienić. 3) Wymienić. 4) Ustawić właściwą odległość elektrod. 5) Oczyszczyć lub, w razie potrzeby, wymienić elektrody.
<p>Z dyszy nagrzewnicy nie jest wytryskiwane paliwo i nagrzewnica wyłącza się. Przycisk ponownego uruchamiania (E na Rys. 3) włączony.</p>	<ol style="list-style-type: none"> 1) Brak fazy w zasilaniu silnika elektrycznego. 2) Brak dopływu paliwa do pompy. 3) Brak paliwa w zbiorniku. 4) Zatkana dysza. 	<ol style="list-style-type: none"> 1) Sprawdzić instalację elektryczną. 2) Sprawdzić przewody paliwowe. 3) Napełnić zbiornik paliwem. 4) Oczyszczyć lub wymienić dyszę.
<p>Palnik nie uruchamia się.</p>	<ol style="list-style-type: none"> 1) Urządzenie sterujące (termostat lub regulator czasowy) jest włączone. 2) Zwarcie w obwodzie fotorezystora (T na Rys.4). 3) Zanik napięcia zasilającego, spowodowany wyłączeniem wyłącznika (4) lub wyłączeniem się głównego wyłącznika w wyniku zaniku napięcia sieciowego. 4) Nieprawidłowa instalacja urządzenia sterującego (termostatu lub regulatora czasowego). 5) Uszkodzenie w układzie regulatora płomienia. 6) Przepalony bezpiecznik umieszczony pod osłoną palnika. 	<ol style="list-style-type: none"> 1) Zwiększyć nastawę urządzenia sterującego. 2) Wymienić. 3) Wyłączyć instalację elektryczną, po czym wyłączyć wyłączniki lub poczekać na przywrócenie zasilania elektrycznego. 4) Sprawdzić prawidłowość wykonania instalacji w oparciu o schemat połączeń elektrycznych. 5) Wymienić. 6) Wymienić.
<p>Płomień nie pali się we właściwy sposób, czuć nieprzyjemny zapach, widoczny jest czarny dym lub płomień wydobywające się z przedniego deflektora.</p>	<ol style="list-style-type: none"> 1) Niskie ciśnienie rozpylania. 2) Zbyt mała ilość powietrza potrzebnego do spalania. 3) Zatkanie dyszy spowodowane zabrudzeniem lub długim użytkowaniem. 4) Woda w paliwie. Niska jakość paliwa. 5) W zbiorniku kończy się paliwo. 	<ol style="list-style-type: none"> 1) Przywrócić prawidłową wartość ciśnienia. 2) Zwiększyć ilość powietrza potrzebnego do spalania. 3) Oczyszczyć lub wymienić dyszę. 4) Spuścić paliwo za pomocą rurki spustowej. 5) Ponownie napełnić zbiornik.

AKCESORIA

TERMOSTAT



PODŁĄCZANIE URZĄDZENIA STERUJĄCEGO

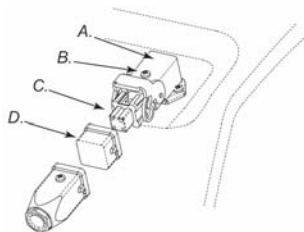

W celu podłączenia urządzenia sterującego należy:

- zdjąć nasadkę (D) z wtyku połączeniowego (A);
- wykręcić wkręt (B) i wyjąć wewnętrzny element (C);
- odłączyć przewody od zacisku 2 i podłączyć czarny przewód do zacisku 2, zaś biały przewód do zacisku 3, mostkując ostatni zacisk z zaciskiem 1;
- włożyć wewnętrzny element (C) do wtyku połączeniowego (A) i wkręcić wkręt (B);
- podłączyć wtyk termostatu.

FILTR WSTĘPNIE PODGRZEWAJĄCY PALIWO

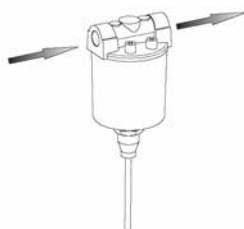

TERMOREZYSTOR

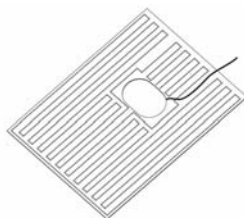

KÓŁKO OBROTOWE Z HAMULCEM

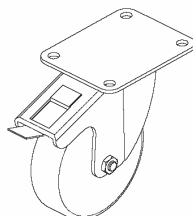

UKŁAD ZAPOBIEGAJĄCY PRZECHYLANIU SIĘ

SCHEMAT POŁĄCZEŃ ELEKTRYCZNYCH

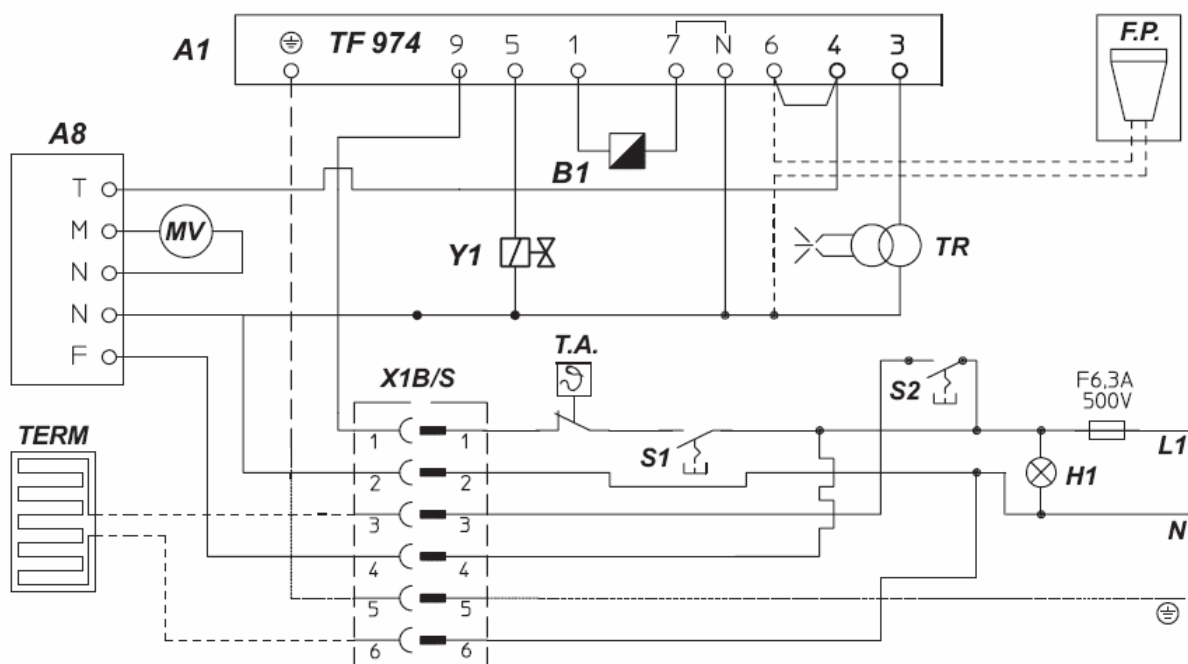

L1	faza
N	przewód zerowy
TA	termostat reagujący na temperaturę otoczenia
S1	wyłącznik
H1	kontrolka zasilania
A1	urządzenie sterujące
S2	wyłącznik termorezystora
A8	zespół wentylacji następczej
B1	fotorezystor
MV	silnik wentylatora
TR	transformator zapłonu
Y1	elektrozawór
X1B/S	złączka doprowadzania zasilania
TERM	termorezystor
F.P.	filtr wstępnie podgrzewający paliwo

IT - CERTIFICATO CE DI CONFORMITÀ
GB - CERTIFICATE CE OF CONFORMITY
DE - KONFORMITÄTSBESCHEINIGUNG
ES - CERTIFICADO CE DE CONFORMIDAD

La sottostritta ditta:
The underwrite company:
Die unterzeichnende Firma:
La Firma que suscribe:

DESA Europe B.V. Postbus 271 - 4700 AG Roosendaal - NL

Dichiara sotto la propria responsabilità che la macchina:
Declares under its responsibility that the machine
Erklärt auf eigene Verantwortung, dass die Maschine:
Declara bajo su propia responsabilidad, que la máquina:

**Generatore d'aria calda ad irraggiamento -
Heißluftgenerator - Radiant hot air generator**

XL9 E

E' conforme alle direttive:
The machine complies with:
Entspricht den:
Està realizada conforme a las directivas:

98/37/CE 91/368/CEE 93/44/CEE 93/68/CEE, 89/336/CEE, 92/31/CEE, 73/23/CEE

Roosendaal, 09/21/2004

Augusto Millan (Managing Director)

DANE TECHNICZNE

MODEL	XL9 E
Zasilanie	230 V – 50 Hz
Pobór prądu	0,6 A
Bezpiecznik topikowy	6,3 A – 500 V
Zużycie paliwa	3,2 kg
Znamionowa moc grzewcza	40 kW
Maksymalna moc grzewcza	43 kW
Paliwo	OLEJ NAPĘDOWY – OLEJ OPAŁOWY
Pojemność zbiornika	60 l
Długość działania bez uzupełniania paliwa w zbiorniku	16 godzin
Transformator	40 mA – 15 kV
Dysza	0,85 GpH 60°A
Ciśnienie pompy	11 barów
Regulacja otworów powietrznych	3,5 – 4,5
Regulacja otworów powietrznych komory spalania	4
Wymiary (dł. x szer. x wys.)	120x70,5x101 cm
Ciężar	62 kg

DESA

DESA POLAND Sp. z o. o.

ul. Rolna 8, Sady
62-080 Tarnowo Podgórne, Polska
www.desapoland.pl
office@desapoland.pl