



improve your life

CE

PL

NIKKO PLUS

KLIMATYZATOR PRZENOŚNY



INSTRUKCJA OBSŁUGI

Przed uruchomieniem urządzenia lub wykonaniem prac konserwacyjnych należy dokładnie zapoznać się z instrukcją. Przestrzegać wszystkich instrukcji bezpieczeństwa, nieprzestrzeganie instrukcji może prowadzić do uszkodzenia urządzenia. Niniejszą instrukcję należy przechowywać w bezpiecznym miejscu do wykorzystania w przyszłości.



Urządzenie wypełnione gazem
palnym R290.



Przed instalacją i użytkowaniem
urządzenia należy zapoznać się z
instrukcją obsługi.



Przed zainstalowaniem urządzenia
należy zapoznać się z instrukcją
montażu.



Przed przystąpieniem do naprawy urządzenia
należy zapoznać się z instrukcją serwisową

Czynnik chłodniczy R290

- Aby zrealizować funkcję klimatyzatora, w układzie cyrkuluje specjalny czynnik chłodniczy. Czynnikiem chłodniczym jest fluorek R290 = 3 GWP (współczynnik ocieplenia globalnego). Ten czynnik chłodniczy jest łatwopalny i bezwonny. W pewnych warunkach może on prowadzić do eksplozji, jednak łatwopalność tego czynnika z chłodniczego jest bardzo niska i może ulec zapłonowi wyłącznie w wyniku pożaru.
- W porównaniu z innymi popularnymi czynnikami chłodniczymi, R290 jest czynnikiem chłodniczym nie powodującym zanieczyszczenia ozonosfery i nie ma wpływu na efekt cieplarniany. R290 ma bardzo dobre właściwości termodynamiczne, które prowadzą do wysokiej efektywności energetycznej. Dlatego też urządzenia wymagają mniejszego napełnienia.

Ostrzeżenie:

Nie należy próbować przyspieszać procesu odszraniania ani czyścić urządzenia w inny sposób niż zalecany przez producenta. W razie konieczności naprawy należy skontaktować się z najbliższym autoryzowanym centrum serwisowym Argoclima. Wszelkie naprawy wykonywane przez niewykwalifikowany personel mogą być niebezpieczne. Urządzenie musi być przechowywane w pomieszczeniu, które nie posiada żadnych stale działających źródeł zapłonu na przykład: otwarty płomień, działające urządzenie gazowe lub działająca grzałka elektryczna). Nie wolno przekłuwać ani podpalać urządzenia. Urządzenie musi być zainstalowane, obsługiwane i przechowywane w pomieszczeniu o powierzchni podłogi większej niż 15 m². W przypadku napraw należy ściśle przestrzegać instrukcji producenta tylko dla urządzeń napełnionych gazem palnym R290. Należy mieć świadomość, że czynniki chłodnicze nie mają żadnego zapachu.

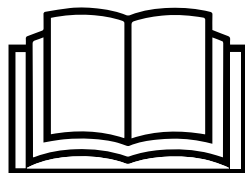

OGÓLNA INSTRUKCJA OBSŁUGI I BEZPIECZEŃSTWA

- To urządzenie jest lokalnym klimatyzatorem przeznaczonym do użytku domowego.
- Klimatyzatora należy używać wyłącznie w sposób opisany w niniejszej instrukcji.
- Upewnić się, że wymagane napięcie i częstotliwość (220-240V/50 Hz) są zgodne z dostępnym źródłem zasilania. Typ bezpiecznika 5ET o SMT prąd przepływający przez bezpiecznik nie może być wyższy niż 3,15A.
- Urządzenie może być używane przez dzieci w wieku od 8 lat oraz osoby o ograniczonych zdolnościach fizycznych, sensorycznych lub umysłowych lub nieposiadające doświadczenia i wiedzy, jeżeli zostały one poddane nadzorowi lub instruktażowi dotyczącemu użytkowania urządzenia w sposób bezpieczny i rozumieją związane z tym zagrożenia.
- Dzieci nie mogą bawić się urządzeniem.
- Dzieci nie mogą sprzątać i konserwować urządzenia bez nadzoru.
- Należy upewnić się, że instalacja elektryczna jest w stanie dostarczyć prąd roboczy wymagany przez klimatyzator, oprócz tego, że jest on normalnie pochłaniany przez inne urządzenia (urządzenia gospodarstwa domowego, system oświetlenia itp.).
- Należy zapoznać się z danymi dotyczącymi maksymalnej mocy wejściowej podanymi na tabliczce znamionowej klimatyzatora.
- Podłączenie do sieci elektrycznej musi odbywać się zgodnie z obowiązującymi normami instalacyjnymi.
- Należy upewnić się, że przetworniki automatyczne i zawory zabezpieczające system są w stanie wytrzymać prąd rozruchowy o natężeniu 6A (zwykle krótszym niż 1 sekunda).
- Gniazdo systemowe musi być zawsze wyposażone w skuteczne uziemienie.
- Należy upewnić się, że wtyczka jest całkowicie włożona. Nie należy używać wielu adapterów. Nie wolno dotykać wtyczki mokrymi rękoma. Upewnij się, że wtyczka jest czysta
- Nie należy używać wtyczki jako środka do uruchamiania/zatrzymywania klimatyzatora: należy użyć przycisku ON/OFF na pilocie zdalnego sterowania lub na panelu sterowania.

- Nie należy instalować klimatyzatora w pomieszczeniach, w których może on być narażony na zachlapanie wodą (np. w pralni, suszarni, łazience lub innych wilgotnych pomieszczeniach).
- Klimatyzator może być używany przez dzieci w wieku 8 lat lub starsze oraz osoby o ograniczonych zdolnościach fizycznych, sensorycznych i umysłowych lub nieposiadające odpowiedniej wiedzy i doświadczenia w jego obsłudze, jeśli są one pod nadzorem lub na polecenie osoby odpowiedzialnej za ich bezpieczeństwo, tak aby były w pełni świadome związanych z tym zagrożeń.
- Przed przeniesieniem lub oczyszczeniem urządzenia należy upewnić się, że jest ono odłączone od gniazdka.
- Nie należy przemieszczać klimatyzatora w trakcie jego pracy; najpierw należy wyłączyć urządzenie, sprawdzić, czy nie gromadzi się w nim kondensat, a w razie potrzeby opróżnić je.
- Aby wyłączyć urządzenie, należy ustawić pilot w pozycji OFF i wyjąć wtyczkę z gniazdka. Wyciągnij tylko wtyczkę z gniazdka. Nie wolno ciągnąć za przewód.
- Nie używaj urządzenia, jeśli przewód lub wtyczka są uszkodzone. Jeśli przewód zasilający jest uszkodzony, musi zostać wymieniony przez producenta, sprzedawcę lub osobę o podobnych kwalifikacjach, aby uniknąć zagrożenia bezpieczeństwa.
- Urządzenie musi zostać zamontowane zgodnie z krajowymi przepisami dotyczącymi okablowania.
- Urządzenie należy trzymać z dala od ognia, możliwych źródeł ognia, przedmiotów łatwopalnych lub wybuchowych.
- Nie pozostawiać urządzenia bez nadzoru podczas pracy, wyłączać go i odłączać od zasilania.
- W przypadku zastosowania węża odprowadzającego, temperatura otoczenia nie może być niższa niż 0°C. Może to spowodować przedostanie się wody do klimatyzatora.
- Nie należy chlapać ani wylewać wody na klimatyzator.
- Przed przystąpieniem do przenoszenia urządzenia lub jego czyszczenia, upewnij się że jest on odłączony od gniazdka.
- Nie umieszczaj na powierzchni klimatyzatora żadnych przedmiotów.
- Nie nakłuwaj, nie przecinaj ani nie podpalaj urządzenia.
- Upewnij się, że zasilacz nie jest uszkodzony, a po wpięciu go do gniazdka sprawdź czy wtyczka umieszczona jest we właściwy sposób do gniazdka tak aby zapobiegać nadeptaniu lub wyszarpaniu wtyczki z gniazdka.

ŚRODEK OSTROŻNOŚCI!

- Nie wkładaj żadnych przedmiotów do klimatyzatora: jest to bardzo niebezpieczne, ponieważ wentylator obraca się z dużą prędkością.
- Należy zapewnić swobodną cyrkulację powietrza wokół urządzenia. Nie zakrywaj kratki wlotu powietrza i kratki doprowadzające z zasłonami lub inne środki.

OSTRZEŻENIE!

- Klimatyzator musi być umieszczony co najmniej 50 cm od ściany lub jakichkolwiek innych przeszkód, na płaskiej i stabilnej powierzchni, tak aby uniknąć wycieki wody.
- Klimatyzator jest wyposażony w system ochrony sprężarka z przeciążenia. Oznacza to, że sprężarka uruchamia się dopiero 3 minuty po poprzednim zatrzymaniu.
- Należy odczekać co najmniej 3 minuty przed uruchomieniem urządzenia. To pomaga zapobiec uszkodzeniu sprężarki.

OSTRZEŻENIE!

W przypadku wystąpienia anomalii wyłącz urządzenie i odłącz je od zasilania to z gniazda. Nie demontować ani nie próbować naprawiać ani modyfikować produkt. W przypadku awarii skontaktuj się z serwisem centrum bezpośrednio.

OSTRZEŻENIE!

- Nie wystawiać klimatyzatora na bezpośrednie działanie promieni słonecznych, ponieważ kolor materiałów może ulec zmianie; Ponadto urządzenie może przegrzać powodując interwencję mechanizmu ochronnego i wyłącz urządzenie.
- Nie stosować środków owadobójczych, olejów, detergentów ani farb w sprayu w pobliżu urządzenie; Nie używaj agresywnych chemicznych detergentów do Wyczyść obudowę: może to spowodować uszkodzenie wykończenia i koloru.
- Zamknij wszystkie otwarte okna, aby zmaksymalizować wydajność klimatyzacji.

Producent nie ponosi odpowiedzialności w przypadku nieprzestrzegania zasad bezpieczeństwa i zapobiegania wypadkom.

OPIS PRODUKTU:

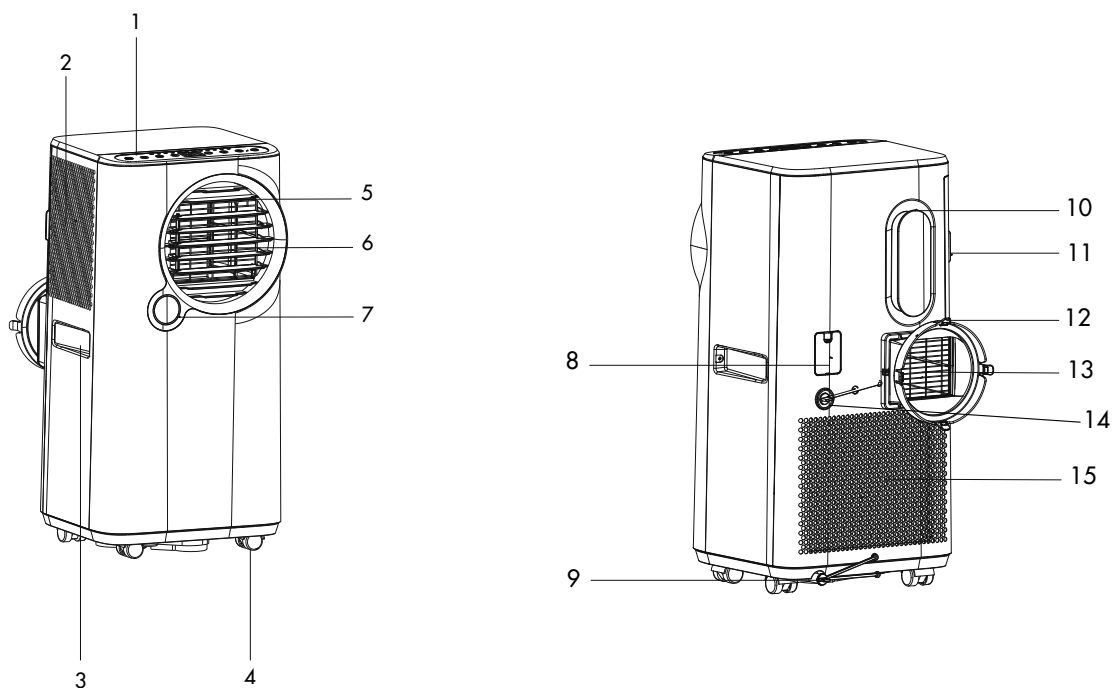

1. Control panel
2. Upper air inlet
3. Handle
4. Wheel
5. Vertical air louver
6. Horizontal air louver
7. Mode of operation colored LED ring
8. Power cord
9. Hole for continuous condensate drainage (in cooling mode)

10. Cable reel
11. Air filter
12. Connection of exhaust hose
13. Filter of connection of exhaust hose
14. Hole for condensate drainage (in dehumidification mode)
15. Lower air inlet

Min/max limitów roboczych (temperatura wewnętrzna)

Chłodzenie: 5 °C / 35 °C DB

Osuszanie: 5 °C / 35 °C DB

Zakres regulacji temperatury w pomieszczeniu w trybie chłodzenia: 16 °C / 32 °C DB

POPERACJE PRZED URUCHOMIENIEM

Ustaw produkt pionowo na płaskiej i stabilnej powierzchni, jak najbliżej okna i co najmniej 50 cm od ściany lub inne pobliskie przeszkody. Następujące muszą być zachowane w celu zapewnienia sprawności operacyjnej. Urządzenie należy ustawić pionowo na 2 godziny przed pierwszym włączeniem.

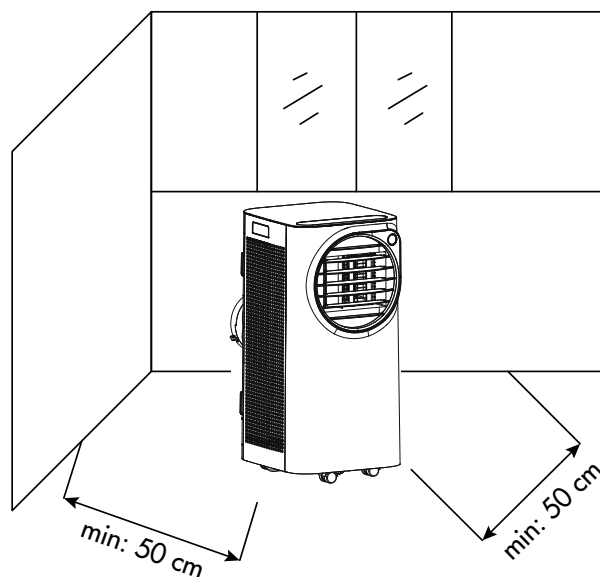

URUCHOMIENIE URZĄDZENIA

Otwórz opakowanie i wyjmij pudełko z góry. Wyjąć produkt i inne dostarczone elementy (zilustrowane w ramce poniżej).



Pilot LCD



Przyłącze rury z klimatyzatorem

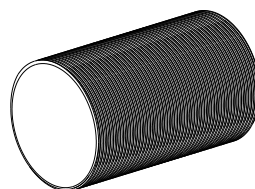

Rura

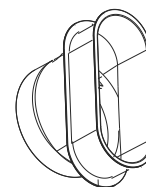

Złączka końcowa do okna

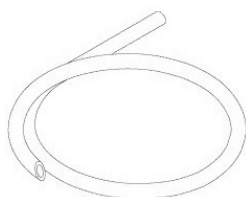

Rura drenażowa



Okrągły łącznik rury z zestawem okiennym.

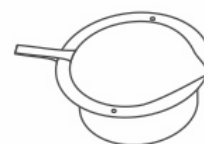

Zestaw do montażu w oknie z zaślepką

ADAPTOR OKIENNY/ŚCIENNY

1. Podłączyć przyłącze rury gorącego powietrza z klimatyzatorem do rury, a następnie dużą spłaszczoną końcówkę rury
2. Otwórz okna i zamknij jedno z dwóch skrzydeł kłamką. Umieść dużą spłaszczoną końcówkę rury przy stałym skrzydle okna i przyciągnij do niego drugie skrzydło okna.

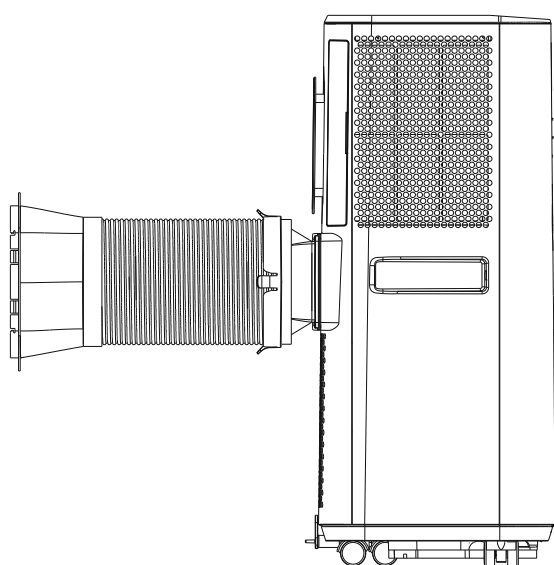

(Fig. 1)

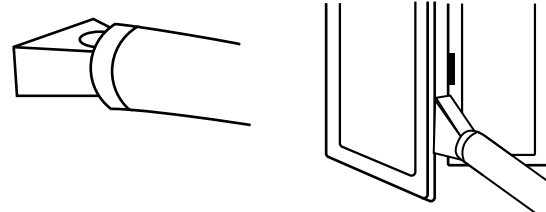

(Fig. 2)

PODŁĄCZENIE Z ZESTAWEM MONTAŻOWYM W OKNIE

1. Aby wykonać otwór w szkle, udaj się z zestawem montażowym do szklarza
2. Włóż zestaw okienny w otwór w szybie. Następnie połącz rurę elastyczną z okrągłym łącznikiem zestawu okiennego.
3. Podłącz rurę do klimatyzatora za pomocą łącznika rury z klimatyzatorem.

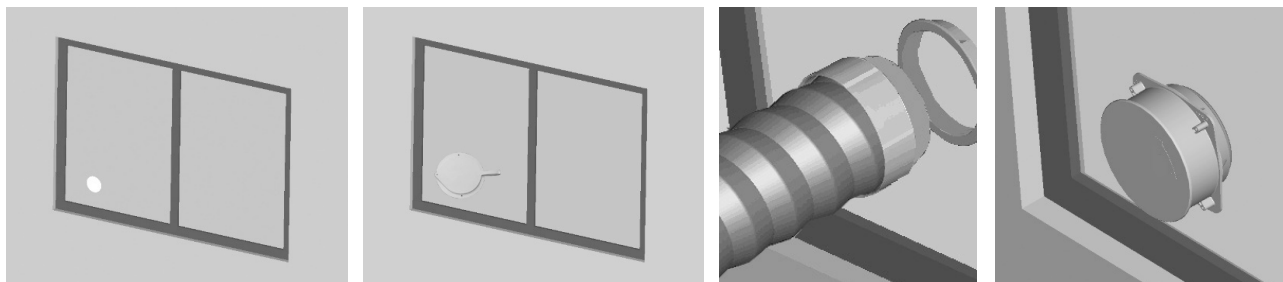

Podłącz przewód zasilający do odpowiedniego gniazdka elektrycznego (220-240 V). Włóż baterie do pilota i upewnij się, że bieguny są zgodne. Wybierz z pilota zdalnego sterowania żądany tryb pracy. Unikaj zagięć na rurze elastycznej.

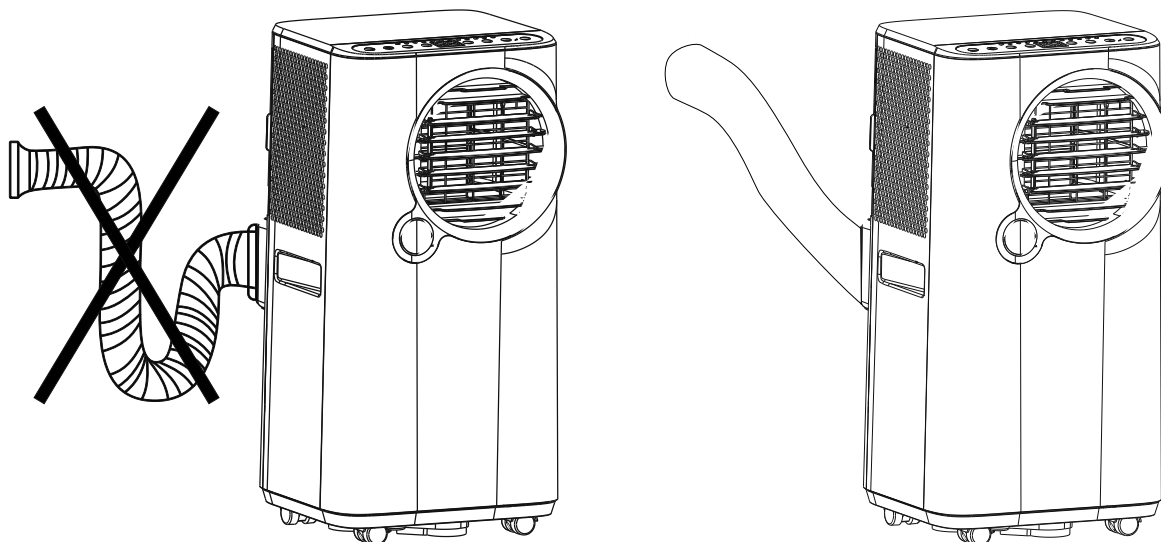

Jeśli klimatyzator nie jest używany przez dłuższy czas, należy odłączyć rurę i zatkać adaptor okienny.

JAK KORZYSTAĆ Z URZĄDZENIA

To urządzenie może być używane do chłodzenia, osuszania i wentylacji. Podczas przełączania między trybami wentylator nadal się obraca, ale sprężarka zatrzymuje się: sprężarka uruchomi się po 3 minutach. Opóźnienie to chroni sprężarkę przed potencjalnym uszkodzeniem.

RURA WYLOTOWA MUSI BYĆ ZAWSZE PODŁĄCZONA do urządzenia: jedynym wyjątkiem jest sytuacja, gdy urządzenie jest używane wyłącznie do osuszania, w którym to przypadku zaleca się, aby urządzenie było odprowadzane bezpośrednio do otoczenia w celu uzyskania maksymalnej wydajności (patrz paragraf „Tryb osuszania”). Regularnie czyść filtry powietrza pod łatwo zdejmowaną tylną kratką, aby klimatyzator działał wydajnie. Zaleca się podłożyć coś grubości kilku cm pod urządzenie, aby zapewnić odpowiednie nachylenie rurki ciągłego odprowadzania skroplin.

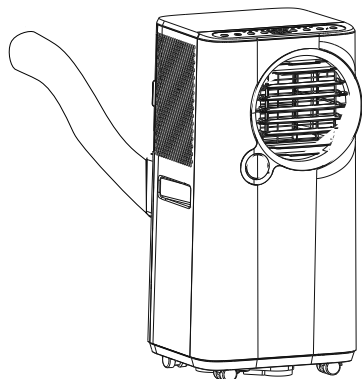

CHŁODZENIE, WENTYLACJA

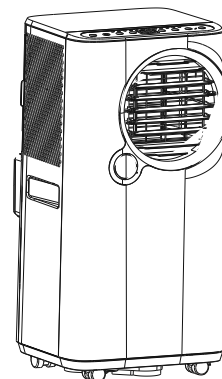

OSUSZANIE

Rura odprowadzająca powietrze musi być podłączona do urządzenia przez cały czas: jedynym wyjątkiem jest sytuacja, gdy urządzenie jest używane tylko w trybie osuszania, w którym to przypadku urządzenie powinno być pozostawione do odprowadzenia bezpośrednio do pomieszczenia w celu uzyskania maksymalnej wydajności (patrz akapit "Tryb osuszania"). Okresowo czyść łatwo demontowalne filtry powietrza znajdujące się z boku tego urządzenia, aby utrzymać wydajność klimatyzacji.

TRYBY PRACY

1. COOLING MODE (CHŁODZENIE)

- Naciśnij przycisk MODE, aby wybrać opcję chłodzenia. Dioda LED  na panelu sterowania zaświeci się.
- Zakres regulacji temperatury wynosi od 16 °C do 32 °C z krokiem o 1 °C.
- W tym trybie po każdym wyłączeniu urządzenia poprzez naciśnięcie przycisku POWER urządzenie zapamiętuje ustawioną temperaturę i po ponownym włączeniu zachowa to ustawienie.
- W trybie chłodzenia prędkość wentylatora jest domyślnie wysoka, a na wyświetlaczu pojawia się temperatura obecna w pomieszczeniu. Następnie za pomocą przycisków UP/DOWN należy wybrać żądaną temperaturę
- W tym trybie możliwa jest regulacja prędkości wentylacji (Speed), ustawienie Timera oraz aktywacja funkcji Sleep.
- Aby uzyskać cichszą pracę, należy zmniejszyć prędkość do najniższego poziomu.

3. DEHUMIDIFICATION MODE (OSUSZANIE)

- Naciśnij przycisk MODE, aby wybrać tryb osuszania. Dioda LED  na panelu sterowania zaświeci się.
- Temperatura jest kontrolowana przez płytę elektroniczną i nie można jej regulować.
- W tym trybie po każdym naciśnięciu przycisku POWER urządzenie wyłącza się, urządzenie zapamiętuje ustawienia i zachowuje je po ponownym włączeniu.
- Zakres regulacji wilgotności % wynosi 35-80%.
- Nie można regulować prędkości wentylatora.

UWAGA: klimatyzator nie chłodzi pomieszczenia, gdy pracuje jako osuszacz. Gdy urządzenie jest używane jako osuszacz, nie należy podłączać elastycznej rury. Aby uzyskać maksymalną wydajność osuszania, pozostawić wolny wylot powietrza, aby odprowadzać powietrze bezpośrednio do otoczenia. Tryb osuszania jest zalecany w okresie jesieni i zimy. W przypadku stosowania w okresie letnim najlepiej pozostawić podłączoną elastyczną rurę, aby gorące powietrze było odprowadzane w kierunku zewnętrznym, a nie do pomieszczenia. Podczas osuszania należy stosować ciągły drenaż wody (patrz następny rozdział "JAK USUWAĆ KONDENSAT").

4. FAN MODE (WENTYLACJA)

- Naciskać przycisk MODE, aby wybrać wentylację, aż pojawi się ikona .
- W tym trybie można regulować prędkość wentylatora.
- Nie można regulować temperatury.

JAK USUWAĆ KONDENSAT

To urządzenie automatycznie odprowadza kondensat w trybie chłodzenia. Gdy klimatyzator pracuje w trybie chłodzenia, nie jest konieczne ciągłe odprowadzanie kondensatu; tylko w szczególnych warunkach klimatycznych, w których wilgotność powietrza jest bardzo wysoka, woda może osadzać się wewnątrz urządzenia.

W trybie ogrzewania kondensat nie jest odparowywany automatycznie, dlatego konieczne jest okresowe opróżnianie zbiornika wewnętrznego. Alternatywnie można zorganizować odpływ z dolnego otworu znajdującego się z tyłu urządzenia, wewnętrznego odpływ kondensatu będzie przerywany.

Gdy zbiornik wewnętrzny jest pełny, klimatyzator w ciągu około 10 sekund przechodzi w tryb stand-by, a na wyświetlaczu pojawi się komunikat "P1", natomiast na panelu sterowania zapali się ikona  sygnalizująca napełnienie zbiornika. Przyciski na panelu sterowania nie są aktywne, a urządzenie przestaje działać. Pierścień LED pracy umieszczony z przodu urządzenia świeci się na czerwono. Aby przywrócić działanie urządzenia, należy opróżnić zbiornik.

Chłodzenie i ogrzewanie

Upewnij się, że gdy urządzenie pracuje w trybie chłodzenia i ogrzewania, gumowa zaślepka zamykająca otwór spustowy znajdująca się na dole z tyłu jest prawidłowo umieszczona. Aby opróżnić zbiornik, wyłącz klimatyzator i odłącz go od zasilania. Zdejmij zaślepkę z tylnego otworu spustowego, podłącz matę wężyk do odprowadzania kropli, który znajduje się w zestawie, i umieść drugi koniec wężyka nad ze zwykłą kratką ściekową.

Upewnij się, że wąż jest wolny od skrętów i zagięć. Rurka musi mieć tendencję opadającą. Zamknij odpływ za pomocą zaślepki i wznów korzystanie z klimatyzatora.

Osuszanie

Ostrzeżenie: podczas korzystania z klimatyzatora w trybie osuszania zaleca się zawsze ustawiać ciągły odpływ wody, aby zapewnić maksymalną skuteczność osuszania. Podłączyć jeden koniec rurki PCV (w zestawie) do górnego otworu spustowego, a drugi koniec nad odpływem.

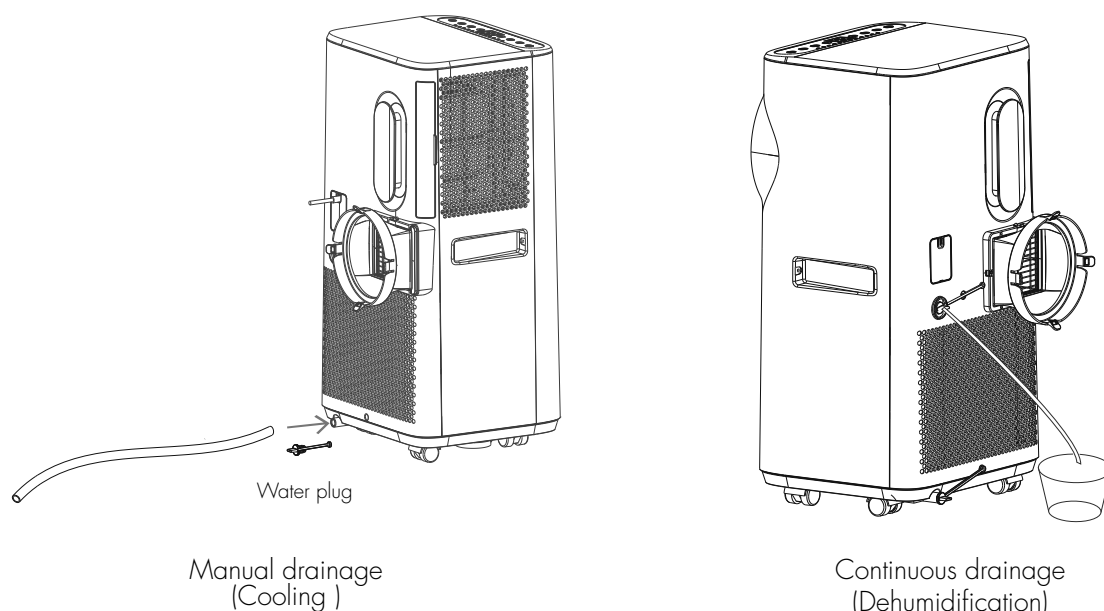

STEROWANIE FUNKCJAMI

ZA POMOCĄ PILOTA

Jak włożyć baterie do pilota

Otwórz pokrywę baterii z tyłu pilota, przesunij, aby otworzyć pokrywę zgodnie z kierunkiem wskazanym przez strzałkę. Włóż baterie do pilota, zwracając uwagę na prawidłowe ułożenie biegunów. Załóż z powrotem pokrywę. Używaj baterii alkalicznych (typu AAA, LR03/1,5V), zgodnych z dyrektywą w sprawie baterii nr. 2006/66/WE i zmiany wprowadzone dyrektywą 56/2013/UE. Nie mieszaj nowych baterii z wyczerpanymi bateriami. Jeśli pilot nie jest używany przez dłuższy czas, wyjmij baterie. Upewnij się, że baterie są prawidłowo utylizowane. .

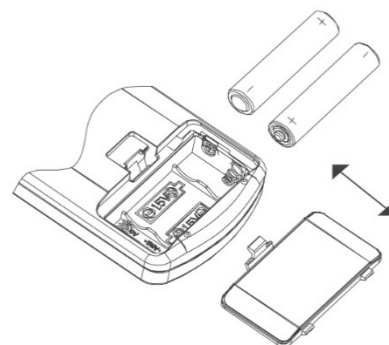

OSTRZEŻENIA DOTYCZĄCE BATERII

- Baterie nie powinny być wystawione na działanie źródeł ciepła, takich jak ogień, słońce lub podobne źródła;
- wyjmij baterie, jeśli zaczynają się nagrzewać lub wiesz, że nie będziesz używać urządzenia przez dłuższy czas baterie muszą być prawidłowo zainstalowane w komorze baterii;
- w przypadku usuwania baterii, ponieważ ich żywotność dobiegła końca lub są uszkodzone, należy przestrzegać obowiązujących w danym kraju przepisów dotyczących utylizacji (przedstawionych poniżej);
- W przypadku wycieku płynu z baterii należy wyjąć wszystkie baterie, uważając, aby wyciekający płyn nie miał kontaktu ze skórą lub ubraniem. Jeśli płyn z baterii dostanie się na skórę lub ubranie, należy natychmiast przemyć skórę wodą. Przed włożeniem nowych baterii należy dokładnie wyczyścić komorę baterii suchym ręcznikiem papierowym lub postępować zgodnie z zaleceniami producenta baterii dotyczącymi czyszczenia. Należy używać wyłącznie baterii o tym samym rozmiarze i typie.
- Ostrzeżenie: Niebezpieczeństwo wybuchu w przypadku wymiany baterii na typ inny niż określony.
- Niewłaściwe użytkowanie baterii może spowodować ich wyciek, przegrzanie lub wybuch. Ciecz ta jest żrąca i może być toksyczna. Może powodować oparzenia skóry i oczu, a także jest szkodliwa w przypadku połknięcia.
- Aby zmniejszyć ryzyko obrażeń:
- Baterie należy przechowywać w miejscu niedostępnym dla dzieci.
- Nie podgrzewać, otwierać, przebijać, przecinać ani nie wrzucać baterii do ognia.
- Nie mieszaj starych i nowych baterii lub baterii różnych typów.
- Nie pozostawiać metalowych przedmiotów, które mogłyby zetknąć się z zaciskami baterii, przez co mogłyby się nagrzać i/lub spowodować oparzenia.



INFORMACJE DOTYCZĄCE PRAWIDŁOWEGO USUWANIA BATERII ZGODNIE Z DYREKTYWĄ EUROPEJSKĄ 2006/66/WE oraz zmiany dawnej dyrektywy 2013/56/UE

Po wyczerpaniu baterii należy je wymienić. Po zakończeniu eksploatacji baterie muszą być utylizowane oddzielnie od nieposortowanych odpadów. Należy je dostarczyć do odpowiednich zakładów utylizacji odpadów selektywnych lub do dealerów świadczących podobne usługi. Oddzielne unieszkodliwianie baterii zapobiega potencjalnym negatywnym skutkom dla środowiska i zdrowia ludzkiego wynikającym z niewłaściwego ich unieszkodliwiania, a także umożliwia odzysk i recykling materiałów, z których są wykonane, w celu osiągnięcia znacznych oszczędności energii i zasobów. Obowiązek odrębnej utylizacji podkreśla przekreślony symbol kosza na śmieci znajdujący się na baterii. Nielegalna utylizacja produktu przez użytkownika podlega sankcjom administracyjnym zgodnie z obowiązującymi przepisami

W CELU OPTIMALNEGO DZIAŁANIA PILOTA NALEŻY SKIEROWAĆ GŁOWICĘ NADAJNIKA W KIERUNEK ODBIORNIKA UMIESZCZONEGO NA KLIMATYZATORZE..

STEROWANIE ZA POMOCĄ PILOTA

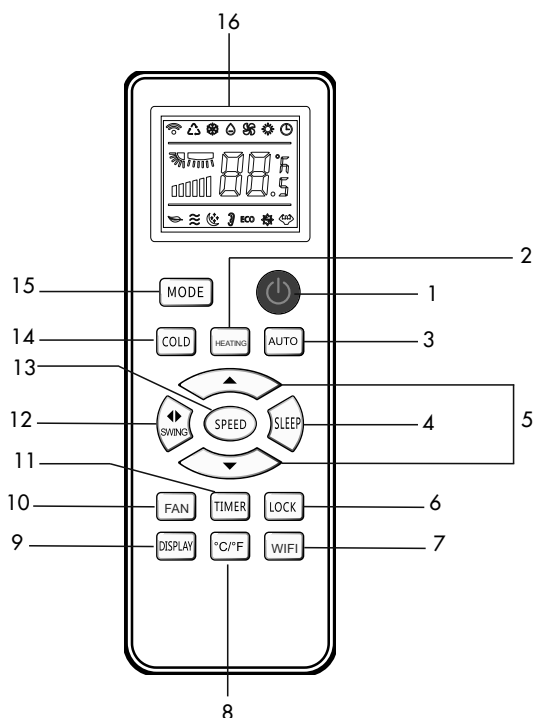

1. Przycisk zasilania
2. Funkcja grzania
3. AUTO MODE (nie aktywny)
4. Tryb nocny
5. Przycisk do góry / do dołu
6. Child lock
7. WI-FI
8. Zmiana wyświetlania temperatury: °C / °F
9. Zmiana podświetlenia wyświetlacza
10. Funkcja wentylacji
11. TIMER
12. SWING
13. Prędkość wentylatora
14. Funkcja chłodzenia
15. Przycisk wyboru funkcji
16. Wyświetlacz

STEROWANIE PRZEZ PANEL STEROWANI

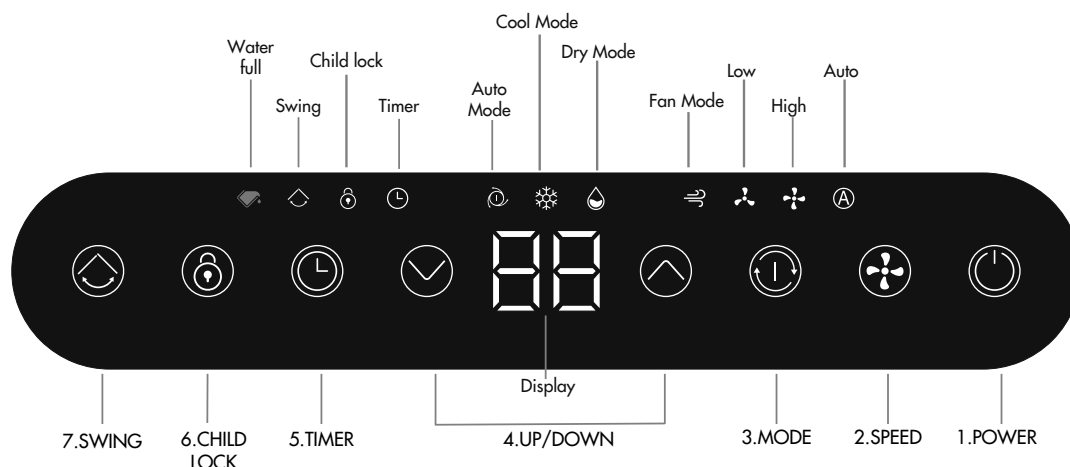

1. POWER button
2. SPEED button
3. MODE button
4. UP/DOWN buttons
5. TIMER button
6. CHILD LOCK button
7. SWING button

FUNKCJE PRZYCISKÓW NA PILOCIE I NA PANELU STEROWANIA (numery poniżej odnoszą się do rysunku panelu sterowania)

Gdy kabel jest podłączony do zasilania, urządzenie emituje trzy sygnały dźwiękowe. Naciśnij ten przycisk, aby włączyć lub wyłączyć urządzenie. Urządzenie wydaje sygnał dźwiękowy. Wszystkie diody LED przycisków zapalają się na panelu sterowania, a następnie po kilku sekundach gasną, natomiast dioda LED przycisku POWER pozostaje włączona, ale ze zmniejszoną intensywnością jasności. Po włączeniu urządzenia wyświetlana jest temperatura otoczenia, a urządzenie przechodzi w tryb Stand-by.

1. POWER

Naciśnij ten przycisk na panelu sterowania lub pilocie, aby włączyć lub wyłączyć urządzenie. Urządzenie emituje sygnał dźwiękowy. Gdy urządzenie jest włączone, wyświetlana jest temperatura ustawiona wcześniej w trybie chłodzenia (Cool) lub w trybie ogrzewania (Heat). Naciśnij ten przycisk ponownie, aby rozpocząć pracę urządzenia. Ustawieniami domyślnymi są: Tryb chłodzenia, niska prędkość wentylatora, a wyświetlacz pokazuje temperaturę obecną w pomieszczeniu.

2. SPEED

Naciśnij przycisk na panelu sterowania aby wybrać żądaną prędkość wentylatora spośród Low, High, Auto w następującej sekwencji kołowej

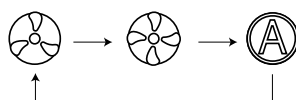

W zależności od wyboru na panelu sterowania zapalają się odpowiednie diody LED.

W trybie Auto, wszystkie diody LED prędkości wentylatora świecą się jednocześnie.

Prędkość wentylatora Auto można wybrać tylko w trybach Chłodzenie i Grzanie.

Prędkość Auto działa poprzez modulację prędkości wentylatora w zależności od temperatury ustawionej przez użytkownika oraz od temperatury panującej w pomieszczeniu:

- Jeżeli różnica pomiędzy temperaturą zadaną a temperaturą pomieszczenia jest większa niż 4°C, prędkość wentylatora będzie wysoka
- Jeśli różnica między temperaturą ustawioną a temperaturą pomieszczenia jest większa niż 2°C lub mniejsza lub równa 4°C, prędkość wentylatora będzie średnia
- Jeśli różnica pomiędzy ustawioną temperaturą a temperaturą w pomieszczeniu jest mniejsza lub równa 2°C, prędkość wentylatora będzie średnia.

Po wybraniu na pilocie przycisku Speed, prędkość wentylatora pojawi się na wyświetlaczu pilota w następujący sposób: Low () - Medium () - High ()

3. MODE

Naciśnij ten przycisk na panelu sterowania, aby wybrać tryb pracy spośród: Ogrzewanie, (Heat), Chłodzenie (Cool), Osuszanie (Dry), Wentylacja (Fan) w następującej sekwencji kołowej:

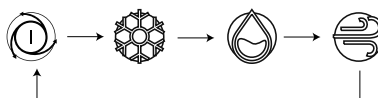

Odpowiednie diody LED na wyświetlaczu zapalają się na panelu sterowania w zależności od dokonanego wyboru. Pierścień LED umieszczony z przodu urządzenia zmienia kolor w zależności od wybranego trybu pracy:

- Chłodzenie (Cool): niebieski
- Osuszanie (Dry): biały
- Wentylacja (Fan): zielony

4. SLEEP

Naciśnij ten przycisk na panelu sterowania lub na pilocie. Po wybraniu trybu Sleep diody LED  na panelu sterowania zapalają się, natomiast dioda Sleep na panelu sterowania pozostaje włączona w sposób ciągły.

Istnieje możliwość regulacji trybu pracy, z wyjątkiem trybu Wentylacji i temperatury.

Natomiast prędkość wentylacji nie może być regulowana i urządzenie pracuje stale na niskich obrotach. Funkcja Sleep pozwala na cichą pracę urządzenia, oszczędzając energię.

- W trybie chłodzenia po 1 godzinie pracy temperatura wzrasta o 1°C, po drugiej godzinie temperatura wzrasta o kolejny 1°C. Po 5 godzinach kolejnej pracy temperatura nadal wzrasta o 1°C. Po łącznie 10 godzinach kolejnej pracy urządzenie wychodzi z trybu Uśpienia i wznawia normalną pracę.

- W trybie Grzania, po 1 godzinie pracy temperatura obniża się o 1°C, po drugiej godzinie temperatura ponownie obniża się o 1°C. Po 5 godzinach kolejnej pracy temperatura ponownie obniża się o 1°C. Po 10 godzinach pracy urządzenie wychodzi z trybu uśpienia i powraca do normalnej pracy.

5. TIMER

Przez panel sterowania:

- Gdy klimatyzator jest wyłączony, naciśnij "TIMER", aby ustawić czas włączenia urządzenia. Naciśnij "UP" lub "DOWN", aby ustawić godzinę i naciśnij "TIMER" ponownie, aby potwierdzić.

- Gdy klimatyzator jest włączony, naciśnij "TIMER", aby ustawić czas wyłączenia urządzenia. Naciśnij "UP" lub "DOWN", aby ustawić godzinę, i naciśnij "TIMER" ponownie, aby potwierdzić.

Aby ustawić czas wyłączenia lub włączenia urządzenia należy nacisnąć przycisk Timer, na wyświetlaczu przez trzy sekundy będzie migać "00", przyciskami GÓRA/DÓŁ można wybrać żądany czas. Zakres wyboru czasu Timera to 0-24 godziny. Następnie należy nacisnąć przycisk Timer, aby potwierdzić wybrany czas.

Aby anulować funkcję Timer należy nacisnąć i przytrzymać przycisk przez około 3 sekundy.

Za pomocą pilota zdalnego sterowania:

Na pilocie zdalnego sterowania, gdy ta funkcja jest aktywna, ikona  pozostaje zapalona na wyświetlaczu pilota.

- Aby aktywować timer On, należy dwukrotnie nacisnąć przycisk, na wyświetlaczu pilota pojawi się 01. Możliwe jest zatem, za pomocą przycisków GÓRA/DÓŁ, ustawienie czasu włączenia urządzenia do 24 godzin. Gdy ustawiony czas miga na wyświetlaczu przez 5 sekund, oznacza to, że ustawienie zostało dokonane prawidłowo.
- Aby aktywować Off Timer należy dwukrotnie nacisnąć przycisk, na wyświetlaczu pilota pojawi się czas pozostały do wyłączenia.

Aby anulować funkcję Timera, przytrzymaj przycisk przez około 3 sekundy, a ikona na wyświetlaczu wyłączy się.

6. SWING

Swing

Gdy urządzenie jest włączone, naciśnij ten przycisk na panelu sterowania lub na pilocie zdalnego sterowania, aby wybrać poziome automatyczne kołysanie kłap powietrza, dioda LED  zaświeci się na panelu sterowania. Naciśnij ten przycisk ponownie, aby zatrzymać kołysanie kłap, które następnie pozostaną stałe w tej samej pozycji. Dioda LED na panelu sterowania wyłączy się. Istnieje możliwość ręcznej regulacji kłap pionowych poprzez skierowanie ich w pożądaną pozycję.

7. UP/DOWN

Naciskaj te przyciski na panelu sterowania lub na pilocie, aby wyregulować temperaturę (po każdym naciśnięciu temperatura zwiększa się lub zmniejsza o 1 °C) i ustawić Timer (po każdym naciśnięciu czas zwiększa się lub zmniejsza o 1 godzinę).

FUNKCJE, KTÓRE MOŻNA AKTYWOWAĆ TYLKO ZA POMOCĄ PILOTA

CHILD LOCK

Przy włączonym urządzeniu, na panelu sterowania, naciskając jednocześnie przez 3 sekundy przycisk Swing i przycisk Timer, aby włączyć lub wyłączyć funkcję blokady panelu sterowania.

Dioda LED na panelu sterowania zaświeci się.

Aby dezaktywować tę funkcję, należy nacisnąć i przytrzymać dwa przyciski przez około 3 sekundy lub wyłączyć i ponownie włączyć urządzenie. Na pilocie zdalnego sterowania, aby aktywować lub dezaktywować tę funkcję, naciśnij przycisk LOCK, a na wyświetlaczu pojawi się napis "Lo".

FUNKCJA WYŚWIETLANIA TEMPERATURY

Na pilocie zdalnego sterowania naciśnij przycisk C°/F°, aby zmienić wyświetlanie temperatury z C° na F°. Funkcję tę można wybrać tylko w trybach chłodzenia i ogrzewania. Funkcję tę można również aktywować z poziomu panelu sterowania, naciskając jednocześnie przyciski UP/DOWN przez około 3 sekundy.

OŚWIETLENIE WYŚWIETLACZA

Naciśnij przycisk Display na pilocie, aby włączyć lub wyłączyć światło wyświetlacza pilota.

FUNKCJA PAMIĘCI

W przypadku przerwy w dostawie prądu, po ponownym uruchomieniu urządzenie pracuje w tym samym, wcześniej ustawionym trybie.

WYŚWIETLANIE TEMPERATURY I BŁĘDÓW

Na wyświetlaczu pojawi się temperatura ustawiona w trybie chłodzenia, natomiast jeśli urządzenie pracuje w trybie osuszania, na wyświetlaczu pojawi się temperatura pomieszczenia.

Problem	Cause	Solution
E1	Awaria czujnika temperatury w pomieszczeniu	Skontaktuj się z serwisem.
E2	Awaria czujnika temperatury na parowniku.	Skontaktuj się z serwisem.
E8	System ochrony przed przekroczeniem temperatury	Skontaktuj się z serwisem.
P1	Alarm o pełnym zbiorniku na wodę	Podłącz rurkę PVC do otworu odpływowego skroplin.

PIELĘGNACJA I KONSERWACJA

OSTRZEŻENIE!

Przed przystąpieniem do jakichkolwiek czynności związanych z czyszczeniem lub konserwacją należy odłączyć urządzenie od zasilania.

1. Czyszczenie filtra powietrza

Filtr powietrza należy sprawdzać co najmniej raz na dwa tygodnie. Praca z brudnymi lub zatkanyymi filtrami zawsze powoduje obniżenie wydajności klimatyzatora i może być przyczyną poważnych problemów. Filtr powietrza należy sprawdzać co najmniej raz na dwa tygodnie pracy. Aby wyjąć górny filtr, zdejmij tylną kratkę, a następnie wyjmij filtr, delikatnie go pociągając. Użyj odkurzacza, aby usunąć kurz. Jeśli to nie wystarczy, umyj filtr ciepłą wodą i ewentualnie neutralnym detergentem, spłucz zimną wodą i pozwól mu wyschnąć naturalnie przed ponownym założeniem. Po ponownym włożeniu filtra zamknij kratkę i wznów korzystanie z klimatyzatora.

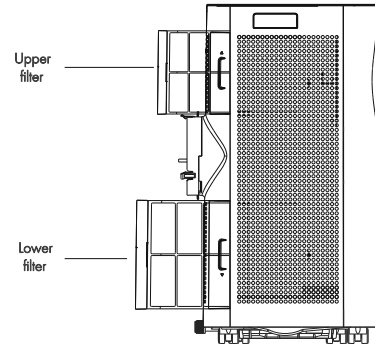

2. Czyszczenie obudowy

Do czyszczenia zewnętrznej powierzchni urządzenia używaj wilgotnej i miękkiej szmatki. Nie używaj nadmiernie gorącej wody, rozpuszczalników, benzyny ani innych agresywnych związków chemicznych, talku ani szczotek: mogą one uszkodzić powierzchnię lub kolor obudowy. Usuń wszelkie plamy letnią wodą z odrobiną neutralnego detergentu. Nie polewać klimatyzatora wodą w celu jego wyczyszczenia, ponieważ może to spowodować uszkodzenie jego wewnętrznych elementów lub spowodować zwarcie.

3. Składowanie

Jeśli klimatyzator nie będzie używany przez dłuższy czas, przed schowaniem należy wyczyścić filtry. Trzymaj urządzenie przez cały czas w pozycji pionowej. Nie umieszczaj ciężkich przedmiotów na klimatyzatorze. Zaleca się zabezpieczenie urządzenia folią z tworzywa sztucznego.

4. Transport

Transportuj klimatyzator w pozycji pionowej. Jeśli nie jest to możliwe, połóż je na prawym boku; gdy urządzenie dotrze do miejsca docelowego, natychmiast ustaw je w pozycji pionowej i odczekaj co najmniej 4 godziny przed uruchomieniem w trybie chłodzenia.

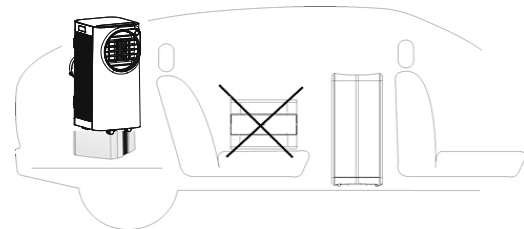

5. Dla pełnego bezpieczeństwa regularnie sprawdzaj stan przewodu zasilającego; w przypadku uszkodzenia w wyniku zużycia należy skontaktować się z Serwisem w celu jego wymiany.

WSKAZÓWKI, JAK ZWIĘKSZYĆ KOMFORT I ZMNIJSZYĆ ZUŻYCIE

SPRAWDŹ, czy:

- kratki wlotowe i wylotowe urządzenia są zawsze wolne;
- filtry powietrza są zawsze czyste; zanieczyszczony filtr zmniejszy przepływ powietrza i zmniejszy wydajność urządzenia;
- wszystkie drzwi i okna są zamknięte, aby uniknąć napływu nagranego powietrza z zewnątrz
- elastyczna rura jest prawidłowo umieszczona, bez zagięć lub zakrzywień;
- temperatura w pomieszczeniu jest wyższa niż 16°C w trybie chłodzenia i osuszania, 7°C w trybie ogrzewania.

ROZPORZĄDZENIE (UE) NR 517/2014 – F-GAZY

Urządzenie zawiera R290, naturalny gaz cieplarniany o współczynniku ocieplenia globalnego (GWP) = 3 - Kg. 0,29 = 0,00087 ton ekwiwalentu CO₂ Nie uwalniać R290 do atmosfery.



INFORMACJE DOTYCZĄCE PRAWIDŁOWEGO UTYLIZOWANIA PRODUKTU ZGODNIE Z DYREKTYWĄ EUROPEJSKĄ_2012/19/UE

Po zużyciu tego sprzętu nie wolno go wyrzucać wraz z odpadami domowymi. Należy go zanieść do specjalnych lokalnych punktów zbiórki odpadów lub do sprzedawcy świadczącego tę usługę. Oddzielna utylizacja sprzętu elektrycznego i elektronicznego pozwala uniknąć ewentualnych negatywnych skutków dla środowiska i zdrowia ludzi wynikających z niewłaściwej utylizacji oraz umożliwia odzyskanie i recykling jego komponentów w celu uzyskania znacznych oszczędności energii i zasobów. W celu podkreślenia obowiązku oddzielnej utylizacji tego sprzętu, produkt jest oznaczony przekreślonym koszem na śmieci.

INSTRUKCJA SPECJALISTYCZNA

Wymagania dotyczące umiejętności osoby zajmującej się konserwacją (naprawy powinny być wykonywane tylko przez specjalistów).

- Każda osoba, która jest zaangażowana w pracę lub ingeruje w układ obiegu czynnika chłodniczego, powinna posiadać aktualny ważny certyfikat wydany przez akredytowaną branżową instytucję oceniającą, który potwierdza jej kompetencje w zakresie bezpiecznego obchodzenia się z czynnikami chłodniczymi zgodnie z uznaną w branży specyfikacją oceny.
- Czynności serwisowe należy przeprowadzać wyłącznie zgodnie z zaleceniami producenta sprzętu. Konserwacja i naprawy wymagające pomocy innego wykwalifikowanego personelu powinny być przeprowadzane pod nadzorem osoby kompetentnej w stosowaniu łatwopalnych czynników chłodniczych. Prace przygotowawcze w zakresie bezpieczeństwa Maksymalną ilość czynnika chłodniczego przedstawiono w poniższej tabeli a (Uwaga: proszę zapoznać się z tabliczką znamionową, aby uzyskać informacje o ilości doładowania R290).

Powierzchnia (m ²)	4	11	15
Maksymalny ładunek (kg)	<0.152	0.225	0.304

Tabela a - Maksymalna ilość czynnika chłodniczego (kg)

- **Kontrole bezpieczeństwa**
Przed rozpoczęciem pracy przy systemach zawierających łatwopalne czynniki chłodnicze należy przeprowadzić kontrolę bezpieczeństwa, aby zminimalizować ryzyko zapłonu. W przypadku naprawy układu chłodniczego przed przystąpieniem do prac przy układzie należy przestrzegać następujących środków ostrożności.
- **Procedura pracy**
Prace należy wykonywać zgodnie z kontrolowaną procedurą, tak aby zminimalizować ryzyko obecności łatwopalnego gazu lub oparów podczas wykonywania pracy.
- **Ogólny obszar roboczy**
Wszyscy pracownicy obsługi technicznej oraz inne osoby pracujące w okolicy muszą zostać poinstruowane o charakterze wykonywanych prac. Należy unikać pracy w zamkniętych przestrzeniach. Teren wokół stanowiska pracy należy wydzielić. Upewnić się, że warunki na obszarze zostały zabezpieczone poprzez kontrolę materiałów łatwopalnych.
- **Kontrola obecności czynnika chłodniczego**
Obszar należy sprawdzić za pomocą odpowiedniego detektora czynnika chłodniczego przed i podczas pracy, aby upewnić się, że technik jest świadomy potencjalnie toksycznej lub łatwopalnej atmosfery. Należy upewnić się, że używany sprzęt do wykrywania nieszczelności jest odpowiedni do stosowania ze wszystkimi odpowiednimi czynnikami chłodniczymi, tj. nieiskrzący, odpowiednio uszczelniony lub iskrobezpieczny.
- **Obecność gaśnicy**
W przypadku wykonywania jakichkolwiek prac gorących na urządzeniach chłodniczych lub związanych z nimi częściach, należy mieć pod ręką odpowiedni sprzęt gaśniczy. W pobliżu strefy ładowania należy mieć gaśnicę proszkową lub gaśnicę CO₂.
- **Żadnych źródeł zapłonu**
Żadna osoba wykonująca prace związane z instalacją chłodniczą, które wiążą się z odstąpieniem instalacji rurowej, nie może używać źródeł zapłonu w sposób, który może spowodować zagrożenie pożarem lub wybuchem. Wszystkie możliwe źródła zapłonu, w tym palenie papierosów, powinny znajdować się w odpowiedniej odległości od miejsca instalacji, naprawy, demontażu i utylizacji, w czasie których może dojść do uwolnienia czynnika chłodniczego do otoczenia. Przed przystąpieniem do pracy należy skontrolować teren wokół urządzenia, aby upewnić się, że nie ma zagrożeń łatwopalnych lub ryzyka zapłonu. Powinny być umieszczone znaki „Zakaz palenia”.
- **Wentylowany obszar**
Upewnij się, że obszar jest otwarty lub że jest odpowiednio wentylowany przed ingerencją do systemu lub wykonaniem jakichkolwiek gorących prac. W czasie wykonywania prac należy zapewnić odpowiednią wentylację. Wentylacja powinna bezpiecznie rozpraszać uwolniony czynnik chłodniczy i najlepiej usuwać go na zewnątrz do atmosfery.
- **Kontrola sprzętu chłodniczego**
W przypadku wymiany elementów elektrycznych muszą one być odpowiednie i zgodne ze specyfikacją. Przez cały czas należy przestrzegać wytycznych producenta dotyczących konserwacji i serwisu. W razie wątpliwości skonsultuj się z działem technicznym producenta w celu uzyskania pomocy.

W odniesieniu do instalacji wykorzystujących łatwopalne czynniki chłodnicze należy przeprowadzić następujące kontrole:

- Rzeczywista ilość czynnika chłodniczego jest zgodna z wielkością pomieszczenia, w którym zainstalowane są części zawierające czynnik chłodniczy;
 - Mechanizmy wentylacyjne i wyloty działają prawidłowo i nie są zatkane;
 - Jeżeli używany jest pośredni obieg chłodniczy, obieg wtórny należy sprawdzić pod kątem obecności czynnika chłodniczego;
 - Oznakowanie na sprzęcie pozostaje widoczne i czytelne. Nieczytelne oznaczenia i znaki należy poprawić;
 - Rura chłodnicza lub komponenty są instalowane w miejscu, w którym jest mało prawdopodobne, aby były narażone na kontakt z jakąkolwiek substancją, która może powodować korozję elementów zawierających czynnik chłodniczy, chyba że komponenty są zbudowane z materiałów, które są z natury odporne na korozję lub są odpowiednio zabezpieczone przed korozją.
-
- **Kontrole urządzeń elektrycznych**

Naprawa i konserwacja podzespołów elektrycznych obejmuje wstępne kontrole bezpieczeństwa i procedury kontroli podzespołów. Jeśli występuje usterka, która może zagrażać bezpieczeństwu, do obwodu nie należy podłączać zasilania elektrycznego, dopóki nie zostanie ona usunięta w zadowalający sposób. Jeśli usterki nie można natychmiast usunąć, ale konieczne jest kontynuowanie pracy, należy zastosować odpowiednie rozwiązanie tymczasowe. Należy to zgłosić właścicielowi sprzętu, aby wszystkie strony zostały poinformowane. Wstępne kontrole bezpieczeństwa obejmują:

 - Czy kondensatory są rozładowane: należy to zrobić w bezpieczny sposób, aby uniknąć możliwości iskrzenia;
 - Żadne komponenty elektryczne i przewody pod napięciem nie są odsłonięte podczas ładowania, odzyskiwania lub czyszczenia systemu;
 - Czy istnieje ciągłość połączenia uziemiającego.
 - **Naprawy uszczelnionych elementów**

Podczas napraw uszczelnionych elementów należy odłączyć zasilanie elektryczne od naprawianego sprzętu przed zdjęciem uszczelnionych pokryw itp. Jeżeli podczas czynności serwisowych bezwzględnie konieczne jest zapewnienie zasilania elektrycznego sprzętu, wówczas trwale działająca forma wycieku detektor musi być umieszczony w najbardziej krytycznym punkcie, aby ostrzec o potencjalnie niebezpiecznej sytuacji. Szczególną uwagę należy zwrócić na następujące kwestie, aby podczas prac przy elementach elektrycznych obudowa nie została zmieniona w sposób, który wpłynąłby na poziom ochrony. Obejmuje to uszkodzenia kabli, nadmierną liczbę połączeń, zaciski wykonane niezgodnie z oryginalną specyfikacją, uszkodzenia uszczelnień, nieprawidłowe zamontowanie dławnic itp.

 - Upewnij się, że urządzenie jest bezpiecznie zamocowane.
 - Upewnij się, że uszczelnienia lub materiały uszczelniające nie uległy degradacji do tego stopnia, że przestały zapobiegać wydostawaniu się łatwopalnych substancji. Części zamienne muszą być zgodne ze specyfikacjami producenta.

UWAGA: użycie uszczelniacza silikonowego może osłabić skuteczność niektórych typów urządzeń do wykrywania nieszczelności. Elementy iskrobezpieczne nie muszą być izolowane przed przystąpieniem do pracy.

- **Naprawa elementów iskrobezpiecznych**

Nie należy przykładać do obwodu żadnych statycznych obciążeń indukcyjnych lub pojemnościowych bez upewnienia się, że nie przekroczy to dopuszczalnego napięcia i prądu dozwolonego dla używanego sprzętu. Iskrobezpieczne komponenty to jedyne typy, na których można pracować pod napięciem w obecności łatwopalnej atmosfery. Aparatura badawcza musi przewyższać właściwą klasyfikację. Wymieniaj komponenty tylko na części określone przez producenta. Inne części mogą spowodować zapłon czynnika chłodniczego w atmosferze w wyniku wycieku.
- **Okablowanie**

Sprawdź, czy okablowanie nie będzie narażone na zużycie, korozję, nadmierne ciśnienie, wibracje, ostre krawędzie lub inne niekorzystne oddziaływanie środowiska. Kontrola uwzględnia również skutki starzenia lub ciągłe wibracje pochodzące ze źródeł takich jak sprężarki lub wentylatory.
- **Wykrywanie łatwopalnych czynników chłodniczych**

W żadnym wypadku nie należy wykorzystywać potencjalnych źródeł zapłonu do wyszukiwania lub wykrywania wycieków czynnika chłodniczego. Nie należy używać latarki halogenkowej (ani żadnego innego detektora wykorzystującego otwarty płomień).

- **Metody wykrywania nieszczelności**

Następujące metody wykrywania nieszczelności są uważane za dopuszczalne dla wszystkich układów chłodniczych. Elektroniczne wykrywacze nieszczelności mogą być używane do wykrywania wycieków czynnika chłodniczego, ale w przypadku łatwopalnych czynników chłodniczych czułość może nie być odpowiednia lub może wymagać ponownej kalibracji. (Sprzęt wykrywający powinien być kalibrowany w obszarze wolnym od czynnika chłodniczego.) Należy upewnić się, że detektor nie jest potencjalnym źródłem zapłonu i jest odpowiedni dla używanego czynnika chłodniczego. Sprzęt do wykrywania nieszczelności należy ustawić na wartość procentową LFL czynnika chłodniczego i skalibrować do czynnika chłodniczego zostanie wykorzystany i potwierdzona zostanie odpowiednia zawartość procentowa gazu (maksymalnie 25 %). Płyny do wykrywania nieszczelności nadają się do stosowania z większością czynników chłodniczych, ale należy unikać stosowania detergentów zawierających chlorynę, ponieważ chloryna może reagować z czynnikiem chłodniczym i powodować korozję miedzianych przewodów rurowych. W przypadku podejrzenia wycieku wszystkie otwarte płomienie należy usunąć/ugasić. W przypadku stwierdzenia wycieku czynnika chłodniczego wymagającego lutowania, cały czynnik chłodniczy należy odzyskać z układu lub odizolować (za pomocą zaworów odcinających) w części układu oddalonej od miejsca wycieku. W przypadku urządzeń zawierających łatwopalne czynniki chłodnicze azot beztlenowy (OFN) należy następnie przepuścić przez układ zarówno przed, jak i podczas procesu lutowania twardego

- **Usuwanie i opróżnianie**

Podczas ingerencji w układ obiegu czynnika chłodniczego w celu naprawy lub w jakimkolwiek innym celu należy zastosować konwencjonalne procedury. Jednak w przypadku łatwopalnych czynników chłodniczych ważne jest przestrzeganie najlepszych praktyk, ponieważ zawsze trzeba brać pod uwagę łatwopalność.

- **Należy przestrzegać następujących procedur:**

- usunąć czynnik chłodniczy;
- oczyścić obwód gazem obojętnym;
- przepłukać ponownie gazem obojętnym;
- otworzyć obwód przez cięcie lub lutowanie.

Ładunek czynnika chłodniczego należy odzyskać do odpowiednich butli odzyskowych. W przypadku urządzeń zawierających łatwopalne czynniki chłodnicze układ należy przepłukać OFN, aby urządzenie było bezpieczne. Ten proces może wymagać kilkukrotnego powtórzenia. Sprężonego powietrza lub tlenu nie należy używać do odpowietrzania układów chłodniczych. W przypadku urządzeń zawierających łatwopalne czynniki chłodnicze, płukanie należy osiągnąć poprzez przerwanie próżni w układzie za pomocą OFN i kontynuowanie napełniania aż do osiągnięcia ciśnienia roboczego, następnie odpowietrzenie do atmosfery, a na końcu obniżenie do próżni. Proces ten należy powtarzać, aż w systemie nie będzie czynnika chłodniczego. Po zużyciu końcowego ładunku OFN, system należy odpowietrzyć do ciśnienia atmosferycznego, aby umożliwić pracę. Czynność ta jest absolutnie niezbędna, jeśli mają być wykonywane operacje lutowania rur. Upewnić się, że wylot pompy próżniowej nie znajduje się w pobliżu źródeł zapłonu i że dostępna jest wentylacja.

- **Procedury napełniania**

Oprócz standardowych procedur ładowania należy przestrzegać następujących wymagań.

- Upewnij się, że podczas używania sprzętu do napełniania nie dochodzi do zanieczyszczenia innymi czynnikami chłodniczymi. Wężę lub przewody powinny być jak najkrótsze, aby zminimalizować ilość zawartego w nich czynnika chłodniczego.
- Butle należy przechowywać w pozycji pionowej.
- Przed napełnieniem układu czynnikiem chłodniczym należy upewnić się, że system chłodniczy jest uziemiony.
- Oznacz system, gdy ładowanie zostanie zakończone (jeśli nie zostało to już zrobione).
- Należy zachować szczególną ostrożność, aby nie przepelnić układu chłodniczego.

Przed ponownym napełnieniem układu należy poddać go próbie ciśnieniowej za pomocą odpowiedniego gazu oczyszczającego. System należy poddać próbie szczelności po zakończeniu ładowania, ale przed oddaniem do eksploatacji. Przed opuszczeniem miejsca naprawy należy przeprowadzić następną próbę szczelności.

- **Wycofanie z eksploatacji**

Przed wykonaniem tej procedury ważne jest, aby technik całkowicie zapoznać się ze sprzętem i wszystkimi jego szczegółami. Zaleca się dobrą praktykę polegającą na bezpiecznym odzyskiwaniu wszystkich czynników chłodniczych. Przed wykonaniem zadania należy pobrać próbkę oleju i czynnika chłodniczego w przypadku, gdy wymagana jest analiza przed ponownym użyciem odzyskanego czynnika chłodniczego. Ważne jest, aby przed rozpoczęciem zadania dostępne było zasilanie elektryczne.

1. Zapoznać się ze sprzętem i jego działaniem.
2. Odizoluj system elektrycznie.
3. Przed przystąpieniem do procedury upewnij się, że:
 - w razie potrzeby dostępny jest mechaniczny sprzęt do przenoszenia butli z czynnikiem chłodniczym;
 - wszystkie środki ochrony osobistej są dostępne i właściwie używane;
 - proces odzyskiwania jest przez cały czas nadzorowany przez kompetentną osobę;
 - sprzęt do odzyskiwania i butle są zgodne z odpowiednimi normami.
4. Jeśli to możliwe, opróżnij układ chłodniczy.
5. Jeśli próżnia nie jest możliwa, wykonaj kolektor, aby można było usunąć czynnik chłodniczy z różnych części systemu.
6. Upewnij się, że butla jest umieszczona na wadze, zanim nastąpi odzyskanie.
7. Uruchom maszynę do odzyskiwania i postępuj zgodnie z instrukcjami producenta.
8. Nie przepelniaj butli. (Nie więcej niż 80% pojemności).
9. Nie przekraczaj maksymalnego ciśnienia roboczego butli, nawet chwilowo.
10. Po prawidłowym napełnieniu butli i zakończeniu procesu upewnij się, że butle i sprzęt zostały niezwłocznie usunięte z miejsca, a wszystkie zawory odcinające na sprzęcie są zamknięte.
11. Odzyskanego czynnika chłodniczego nie należy wprowadzać do innego układu chłodniczego, chyba że został on oczyszczony i sprawdzony.

- **Etykietowanie**

Sprzęt powinien być oznaczony etykietą informującą, że został wycofany z eksploatacji i opróżniony z czynnika chłodniczego. Etykieta powinna być opatrzona datą i podpisem. W przypadku urządzeń zawierających łatwopalne czynniki chłodnicze należy upewnić się, że na urządzeniu znajdują się etykiety informujące, że urządzenie zawiera łatwopalny czynnik chłodniczy.

- **Odzyskiwanie**

Podczas usuwania czynnika chłodniczego z układu w celu serwisowania lub likwidacji zaleca się dobrą praktykę polegającą na bezpiecznym usuwaniu wszystkich czynników chłodniczych. Podczas przenoszenia czynnika chłodniczego do butli należy upewnić się, że stosowane są wyłącznie odpowiednie butle do odzyskiwania czynnika chłodniczego. Upewnij się, że dostępna jest odpowiednia liczba butli zdolna pomieścić cały czynnik odzyskany z układu. Wszystkie butle, które mają być użyte, są przeznaczone do odzysku czynnika chłodniczego i oznakowane dla tego czynnika chłodniczego (tj. specjalne butle do odzyskiwania czynnika chłodniczego).

Butle powinny być kompletne z zaworem bezpieczeństwa i odpowiednimi zaworami odcinającymi w dobrym stanie technicznym. Puste butle odzysku są opróżniane i, jeśli to możliwe, schładzane przed odzyskiem. Sprzęt do odzyskiwania musi być w dobrym stanie technicznym, wraz z zestawem instrukcji dotyczących dostępnego sprzętu i powinien być odpowiedni do odzyskiwania wszystkich odpowiednich czynników chłodniczych, w tym, w stosownych przypadkach, łatwopalnych czynników chłodniczych. Ponadto powinien być dostępny i sprawny zestaw skalibrowanych wag. Węże powinny być wyposażone w szczelne złącza rozłączające i być w dobrym stanie. Przed użyciem maszyny do odzysku należy sprawdzić, czy jest ona w zadowalającym stanie technicznym, była odpowiednio konserwowana i czy wszystkie powiązane elementy elektryczne są uszczelnione, aby zapobiec zapłonowi w przypadku uwolnienia czynnika chłodniczego. W razie wątpliwości skonsultuj się z producentem. Odzyskany czynnik chłodniczy należy zwrócić dostawcy czynnika chłodniczego w odpowiedniej butli do odzysku i sporządzić odpowiednią kartę przekazania odpadów. Nie mieszać czynników chłodniczych w jednostkach odzysku, a w szczególności w butlach. Jeśli sprężarki lub oleje sprężarkowe mają zostać usunięte, należy upewnić się, że zostały one opróżnione do akceptowalnego poziomu, aby mieć pewność, że w środku smarnym nie pozostał łatwopalny czynnik chłodniczy. Proces opróżniania należy przeprowadzić przed zwrotem sprężarki do dostawców. W celu przyspieszenia tego procesu należy stosować wyłącznie ogrzewanie elektryczne korpusu sprężarki. Spuszczanie oleju z układu powinno odbywać się w bezpieczny sposób.



improve your life

www.argoclima.com

Firma Argoclima nie ponosi odpowiedzialności za jakiegokolwiek błędy lub nieścisłości w treści niniejszej instrukcji i zastrzega sobie prawo do wprowadzania w niej w dowolnym czasie i bez powiadomienia wszelkich zmian, które uzna za stosowne ze względu na wszelkie potrzeby techniczne lub handlowe.