



PL

**INSTRUKCJA OBSŁUGI
KLIMATYZATOR PRZENOŚNY**

2-14

EN

**USER'S MANUAL
PORTABLE AIR CONDITIONING**

15-27

DE

**BEDIENUNGSANLEITUNG
MOBILES SPLIT KLIMAGERÄT**

28-40

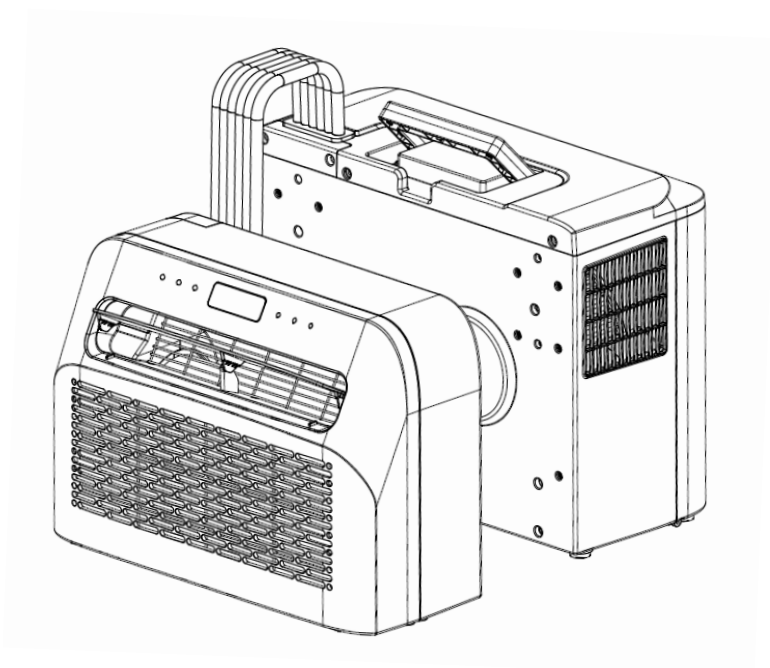

FRAL SUPER COOL

Mod. FSC05S

Dziękujemy za zakup klimatyzatora przenośnego FRAL SUPER COOL. Aby najlepiej wykorzystać jego możliwości oraz uniknąć wszelkich możliwych usterek, prosimy o zapoznanie się z poniższą instrukcją obsługi.

SPIIS TREŚCI

1. Zasady bezpieczeństwa	3
2. Dane techniczne	5
3. Zawartość opakowania	5
4. Opis elementów	6
5. Panel sterowania	7
6. Instalacja klimatyzatora	8
7. Lista kodów błędów	10
8. Rozwiązywanie problemów	10
9. Konserwacja	11
10. Instrukcja połączenia WIFI	13

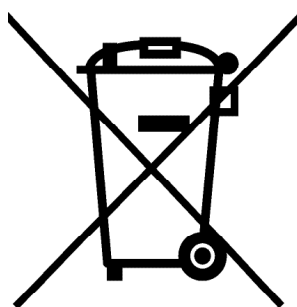

Ekologia – Dbajmy o środowisko

Opakowanie kartonowe radzimy oddać do punktu skupu makulatury. Worki z polietylenu (PE) wyrzucić do kontenera na plastik, części z tworzyw sztucznych oddaj do punktu skupu surowców wtórnych. Części metalowe oddaj do punktu skupu złomu. Za organizację zbiornic materiałów do wtórnego wykorzystania, jak również za informację o ich rozmieszczeniu odpowiedzialne są Urzędy Gmin i Powiatów.

1. ZASADY BEZPIECZEŃSTWA

WAŻNE!

KLIMATYZATOR MUSI BYĆ ZAWSZE PRZECHOWYWANY I TRANSPORTOWANY W POZYCJI PIONOWEJ. W przeciwnym razie może dojść do nieodwracalnego uszkodzenia sprężarki;

W PRZYPADKU WĄTPLIWOŚCI PROPONUJEMY ODCZEKAĆ CO NAJMNIEJ 24 GODZINY OD INSTALACJI PRZED URUCHOMIENIEM URZĄDZENIA.

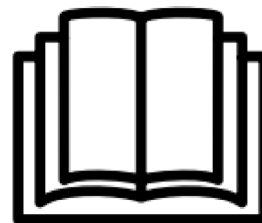

Ostrzeżenie

Podczas korzystania z tego klimatyzatora ważne jest, aby zawsze przestrzegać przepisów bezpieczeństwa. Zapobiega to ryzyku obrażeń ciała, porażenia prądem i uszkodzenia produktu. Dlatego wcześniej przeczytaj wszystkie instrukcje.

- Przed użyciem przeczytaj instrukcję.
- W przypadku nieprzestrzegania warunków użytkowania producent nie będzie ponosić odpowiedzialności za jakiegokolwiek szkody lub obrażenia powstałe w wyniku korzystania z tego urządzenia.
- Zachowaj instrukcję, kartę gwarancyjną i dowód sprzedaży.
- Dzieci należy nadzorować, aby mieć pewność, że nie bawią się urządzeniem.
- To urządzenie nie jest przeznaczone do użytku przez dzieci poniżej 8 roku życia ani osoby o ograniczonych zdolnościach fizycznych, sensorycznych lub umysłowych, bądź też z niewystarczającym doświadczeniem i wiedzą, chyba że są pod opieką lub zostały poinstruowane w zakresie obsługi urządzenia przez osobę odpowiedzialną za ich bezpieczeństwo.
- Nie wkładać palców ani żadnych twardych przedmiotów do otworów nawiewu wylotu powietrza.
- Wtyczka powinna być w dobrym stanie i nie może być uszkodzona. Nigdy nie naprawiaj samodzielnie urządzenia, jeśli urządzenie, przewód lub wtyczka są uszkodzone. Zawsze zlecaj tę czynność producentowi lub wykwalifikowanemu technikowi.
- Urządzenie nie nadaje się do użytku komercyjnego.
- Zawsze używaj i przechowuj urządzenie w suchym miejscu.
- Nigdy nie używaj akcesoriów, które nie są zalecane przez producenta.
- Zalecana temperatura środowiska pracy: 35 °C.
- To urządzenie nadaje się wyłącznie do użytku w przyczepie kempingowej i do celów, do których jest przeznaczone.
- Zabrania się modyfikowania tego produktu (lub jego części).
- Nigdy nie podłączaj kilku urządzeń elektrycznych do jednego gniazdka elektrycznego. Może to prowadzić do przeciążenia, nadmiernego grzania a nawet do pożaru.
- Odległość od iskrzących przedmiotów co najmniej 2 metry ze względu na środki przeciwpożarowe.
- Należy zachować odległość 50cm pomiędzy urządzeniem a innymi przedmiotami z przodu oraz 20cm pomiędzy urządzeniem a innymi przedmiotami z lewej i prawej strony.
- Użytkownikom surowo zabrania się samodzielnego dodawania czynnika chłodniczego.
- Nie ciągnij bezpośrednio za wąż ani nie niszc go ostrymi przedmiotami. Jeżeli okaże się, że wąż jest uszkodzony, zaprzestań używania urządzenia i skontaktuj się z dystrybutorem w celu naprawy.
- Szczegóły dotyczące typu i wartości bezpieczników: 250V AC, T3.15A



UWAGA!



NIEBEZPIECZEŃSTWO!



ZASTOSUJ SIĘ DO TREŚCI
INSTRUKCJI OBSŁUGI



UWZGLĘDNIJ TREŚCI
INSTRUKCJI NAPRAWY

WAŻNE - dotyczy czynnika chłodniczego R290

- Uważnie przeczytaj wszystkie ostrzeżenia.
- Podczas rozmrażania i czyszczenia urządzenia nie stosuj narzędzi innych niż zalecane przez producenta.
- Urządzenie należy umieścić w przestrzeni wolnej od stałych źródeł zapłonu (np. otwartego ognia, działających urządzeń gazowych lub elektrycznych).
- Ustawiaj urządzenie wyłącznie w pomieszczeniach w których nie może dojść do zalegania ewentualnie wyciekłego czynnika chłodniczego.
- Gazy stosowane jako czynnik chłodniczy mogą być bezwonne.
- Nie dopuść do przebicia obudowy, nie spalaj urządzenia.
- Urządzenie należy zainstalować, użytkować i przechowywać w pomieszczeniu powierzchni większej niż 6 m²
- R290 jest czynnikiem chłodniczym w postaci gazowej, spełniającym dyrektywy unijne w zakresie ochrony środowiska. Nie dopuść do przebicia dowolnej części obwodu chłodniczego.
- Jeśli urządzenie jest zainstalowane, użytkowane lub przechowywane w pomieszczeniu pozbawionym wentylacji, należy zapewnić rozwiązania zapobiegające gromadzeniu się wyciekającego czynnika chłodniczego i zagrożeniu pożaru lub wybuchu w wyniku zapłonu czynnika chłodniczego spowodowanego przez grzejnik elektryczny, piec lub inne źródło zapłonu.
- Urządzenie należy przechowywać w sposób, który pozwoli zapobiec uszkodzeniom mechanicznym.
- Osoby obsługujące lub modyfikujące obwód chłodniczy muszą posiadać odpowiednie uprawnienia nadane przez akredytowaną organizację, zapewniające fachowe obchodzenie się z czynnikiem chłodniczym co musi zostać potwierdzone przez renomowane organizacje branżowe.
- Wszelkie naprawy należy przeprowadzać zgodnie z zaleceniami producenta oraz zgodnie z instrukcją naprawy urządzenia (do-datkowa broszura).
Instrukcję naprawy urządzenia można również uzyskać u producenta po złożeniu odpowiedniego zamówienia.
- Konserwacja i naprawy wymagające zatrudnienia fachowców z innych dziedzin powinny być przeprowadzane pod nadzorem osoby uprawnionej do użytkowania palnych czynników chłodniczych.

INNE ZAGROŻENIA



Niebezpieczeństwo

Naturalny środek chłodniczy propan (R290)!

H220 – bardzo łatwopalny gaz.

H280 – zawiera sprężony gaz, grożący eksplozją w przypadku podgrzania.

P210 – nie zbliżaj do źródeł wysokiej temperatury, iskier, otwartego płomienia oraz innych źródeł zapłonu.
Palenie zabronione.

P377 – Pożar wyciekającego gazu: Nie gaś aż do całkowitego usunięcia nieszczelności.

P410+P403 – Chroni przed bezpośrednim nasłonecznieniem i przechowuj w miejscu o dobrej wentylacji.



Ostrzeżenie przed napięciem elektrycznym

Czynności dotyczące instalacji elektrycznej mogą być przeprowadzane wyłącznie przez autoryzowany zakład elektryczny.



Ostrzeżenie przed napięciem elektrycznym

Przed rozpoczęciem jakichkolwiek napraw urządzenia wyciągnij wtyczkę zasilania elektrycznego z gniazda!
Odłączaj urządzenie pociągając za wtyczkę zasilania.



Ostrzeżenie

W przypadku nieprawidłowego zastosowania tego urządzenia może dojść do powstania dodatkowego zagrożenia! Zapewnij odpowiednie przeszkolenie personelu!



Ostrzeżenie

Urządzenia nie są zabawkami i nie mogą być przekazywane dzieciom.



Ostrzeżenie

Niebezpieczeństwo uduszenia!

Nie pozostawiaj materiału opakowaniowego leżącego w beładzie. Może stać on się niebezpieczną zabawką dla dzieci.

Wskazówka

Nie eksploatuj urządzenia bez założonego filtra powietrza! Praca bez filtra spowoduje silne zanieczyszczenia wnętrza urządzenia, obniżenie skuteczności osuszania oraz uszkodzenie.

Miejsce instalacji klimatyzatora

Klimatyzator należy ustawić na twardej, płaskiej powierzchni (uwaga: klimatyzatora nie można przechylać ani przewracać), gdy urządzenie jest używane. Klimatyzatora nie można instalować w następujących miejscach:

W pobliżu silnych źródeł ciepła, oparów i gazów łatwopalnych lub wybuchowych.

W środowisku zawierającym substancje chemiczne (substancje parujące, rozpuszczalniki organiczne itp.), gdy tylko spadnie deszcz, należy zdjąć klimatyzację z okna.

Weź również pod uwagę następujące przepisy:

- Produkt należy zawsze i w każdym przypadku trzymać w pozycji pionowej. Nie trzymaj urządzenia bokiem lub do góry nogami.
- Podczas transportu lub przenoszenia, klimatyzator należy trzymać prosto. Upewnij się, że nie jest wstrząśnięty ani nie został upuszczony.
- Upewnij się, że dopływ powietrza nie jest zatkany.
- Nie wkładaj żadnych przedmiotów przez otwory wlotu i wylotu powietrza. Przedmioty mogą w ten sposób natrafić na części elektryczne lub wentylator co może być niebezpieczne.
- Nie umieszczaj ciężkich przedmiotów na produkcie.
- Wyjmij wtyczkę z gniazdka przed przeniesieniem klimatyzatora, wykonaniem konserwacji, czyszczeniem lub nieużywaniem go przez dłuższy czas.
- Nie ciągnij za wtyczkę, aby przenieść urządzenie.
- Czyść filtr przeciwpylowy dopływu powietrza przynajmniej raz w miesiącu.
- Jeżeli urządzenie nie będzie używane przez dłuższy czas, należy je przechowywać w chłodnym i suchym miejscu. Wyczyść i wysusz klimatyzator przed przechowywaniem.

2. DANE TECHNICZNE

Napięcie	220~240V 50/60Hz	Wydajność przepływu powietrza	140-200m ³ /h
Wydajność chłodzenia	5000btu/h (1465W)	Wydajność osuszania	0.5L/h
Pobór mocy	560W	Klasa izolacji (dla części zewnętrznej)	IPX4
Czynnik chłodniczy	R290, 130g	Typ sprężarki	Rotacyjna
Wymiary jednostki wew.	440×180×315mm	Poziom ciśnienia akustycznego (dla jednostki wewnętrznej)	46 dB
Wymiary jednostki zew.	440×215×355mm	Waga netto	20,5kg

3. ZAWARTOŚĆ OPAKOWANIA

Nazwa	ilość
Jednostka wewnętrzna	1
Jednostka zewnętrzna	1
Wężyk spustowy	1
Rękaw ochronny	1
Zewnętrzny wspornik	2
Wewnętrzny wspornik	2
Amortyzator gumowy	2
Śruby ręczne	2
Śruby M6 i podkładki	12

4. OPIS ELEMENTÓW

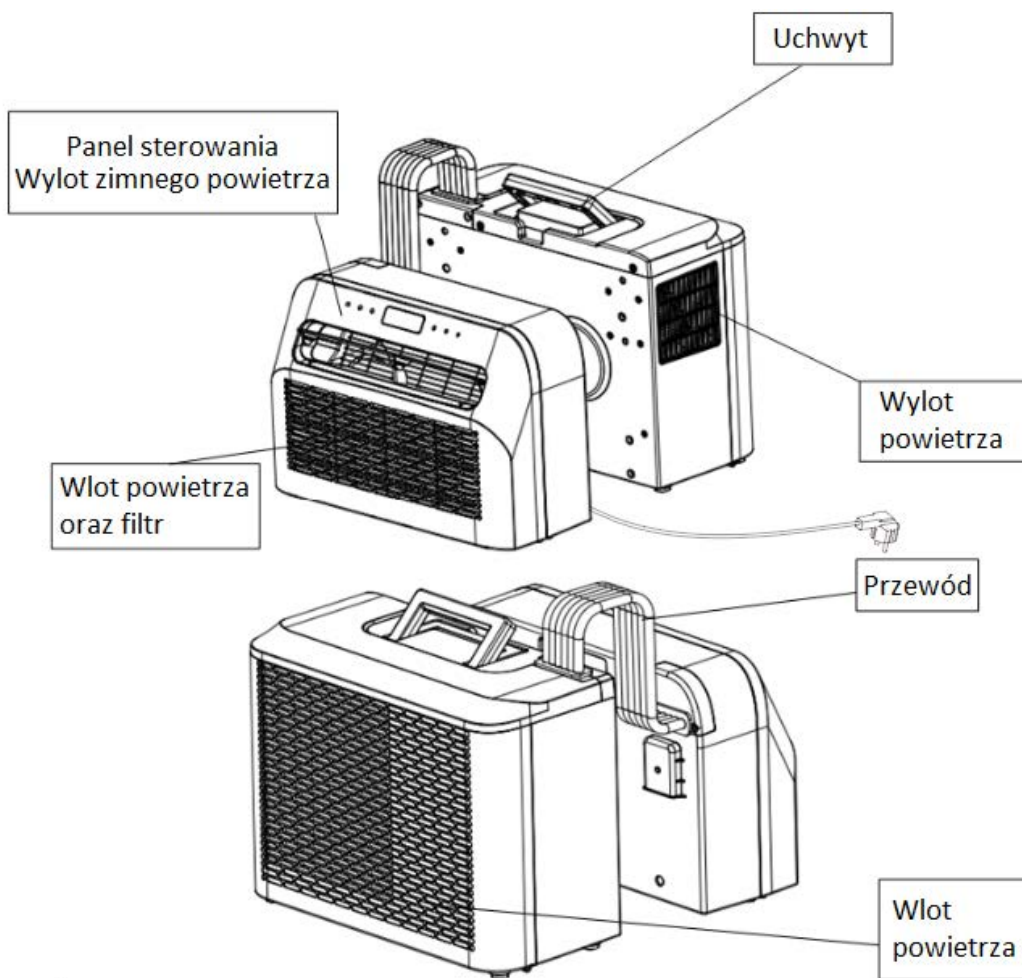

OPIS AKCESORIÓW

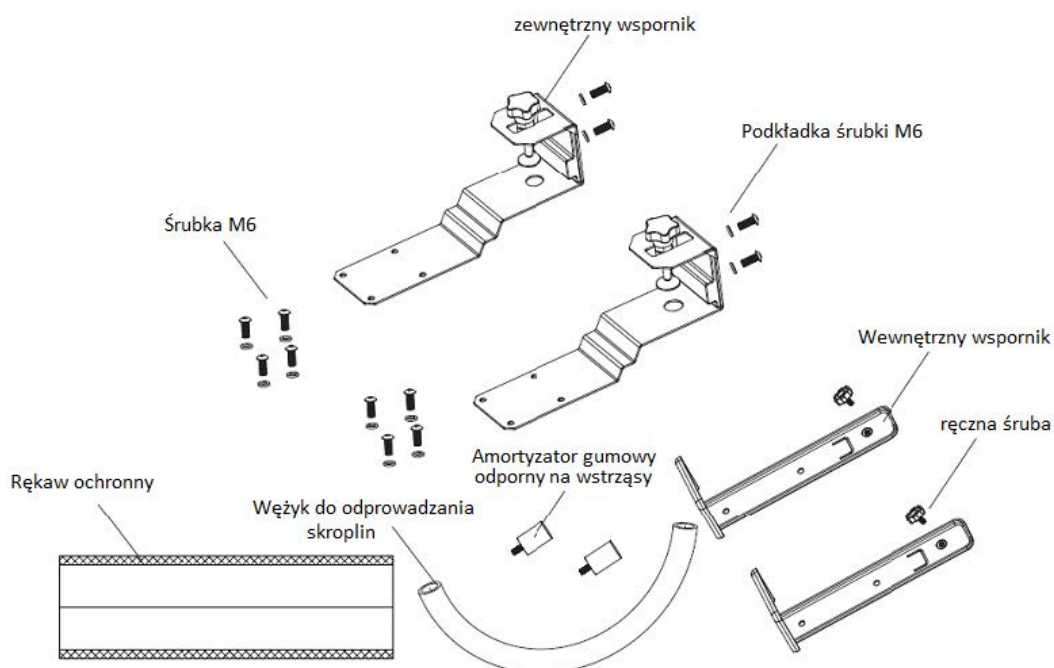

5. PANEL STEROWANIA

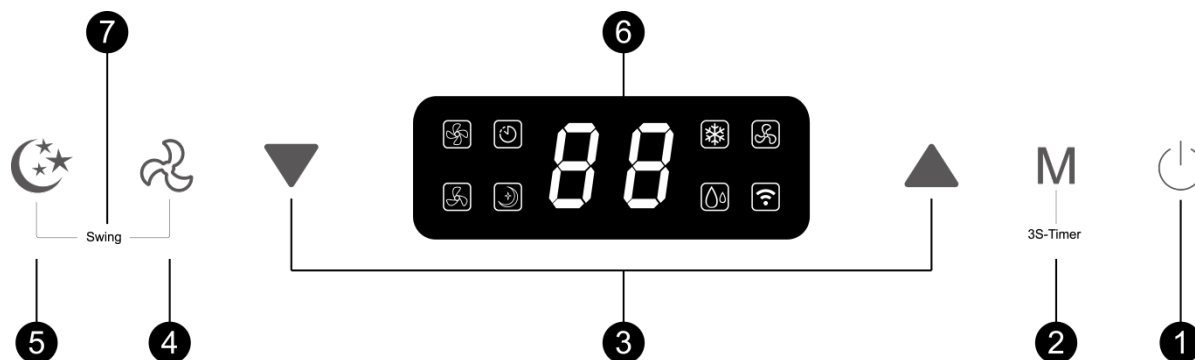

① Power (zasilanie)

Naciśnij ten przycisk, aby włączyć lub wyłączyć urządzenie.

Gdy klimatyzator jest włączony, temperatura jest domyślnie ustawiona na 22°C. Czujnik temperatury mierzy temperaturę otoczenia i jeśli przekroczy 22°C, jednostka zewnętrzna rozpoczyna pracę w celu obniżenia temperatury. Jeśli temperatura otoczenia jest już niższa niż 22°C, jednostka zewnętrzna nie uruchamia się.

② Mode (tryb pracy)

Naciśnij ten przycisk, aby wybrać tryb chłodzenia, wentylatora i osuszania;

W trybie gotowości/włączonym naciśnięcie tego klawisza powoduje włączenie/wyłączenie odliczania czasu.

③ Temp/time (przyciski zmiany temperatury lub czasu)

W trybie chłodzenia naciśnij przycisk, aby zwiększyć lub zmniejszyć temperaturę, ustawienie temperatury można regulować w zakresie 16 ~ 30 °C;

W trybie timera naciśnij przycisk, aby ustawić czas włączenia/wyłączenia urządzenia.

Naciśnij jednocześnie klawisz Góra/Dół, aby przejść pomiędzy °C i °F.

④ Fan (prędkość wentylatora)

Naciśnij przycisk, aby wybrać niską lub wysoką prędkość wentylatora.

⑤ Sleep(tryb nocny)

Naciśnij przycisk, aby wejść lub wyjść z trybu uśpienia. Po 20 sekundach wszystkie światła i wyświetlacz cyfrowy wyłączają się, a klimatyzator przechodzi w tryb uśpienia. Wentylator jednostki wewnętrznej nadal pracuje z niską prędkością.

⑥ Wyświetlacz (LED)

Wyświetlacz pokazuje temperaturę lub wybrany czas timera. W okół wyświetlacza znajdują się ikonki które podświetlają się w zależności od wybranej funkcji.

⑦ Swing (oscylacja)

Naciśnij jednocześnie klawisz prędkości wentylatora i trybu uśpienia, aby włączyć/wyłączyć funkcję swing.

6. INSTALACJA KLIMATYZATORA

1. Wypakuj urządzenie oraz akcesoria i upewnij się, że przewód pomiędzy jednostką wewnętrzną i zewnętrzną jest prawidłowo podłączony. Sprawdź również, czy odpływ skroplin ma założony gumowy korek. Na koniec sprawdź kompletność całego zestawu.

2.1 Zainstaluj akcesoria jak pokazano na rysunku. Połącz wspornik zewnętrzny ze wspornikiem wewnętrznym, za pomocą dołączonych śrub M6. Dzięki temu otrzymasz uchwyt nośny dla obu jednostek.

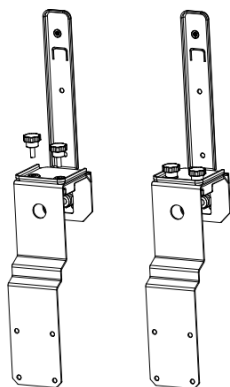

2.2 Umieść gumowe amortyzatory przeciwwstrząsowe z tyłu jednostki zewnętrznej jak pokazano na poniższej ilustracji.

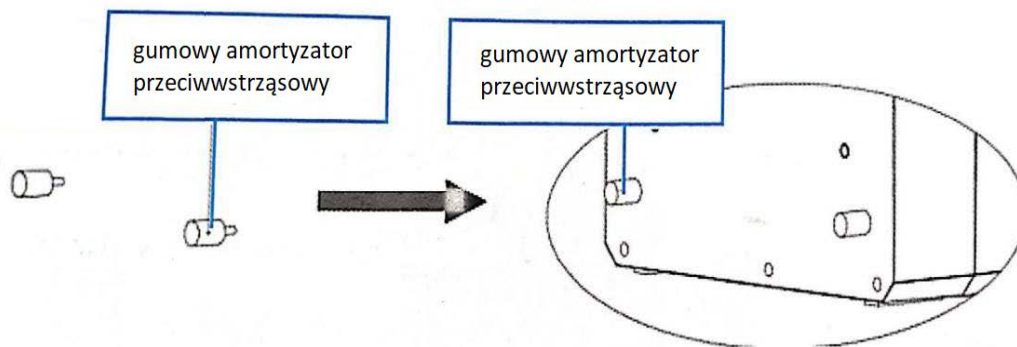

2.3 Zamontuj wspornik jak pokazano na poniższym rysunku. Zamontuj obie jednostki na wsporniku za pomocą śrub M6 dołączonych do zestawu.

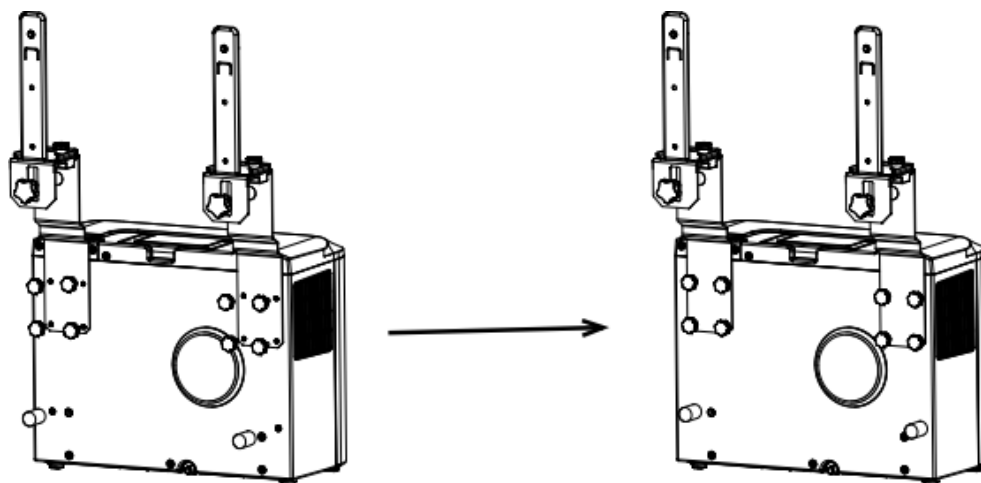

2.4 Zamontuj jednostkę wewnętrzną na wsporniku i odpowiednio dokręć wspornik, za pomocą śrub ręcznych. Następnie owiń tuleję ochronną na węży łączącym jednostkę zewnętrzną z jednostką wewnętrzną. (Patrz ilustracja poniżej)

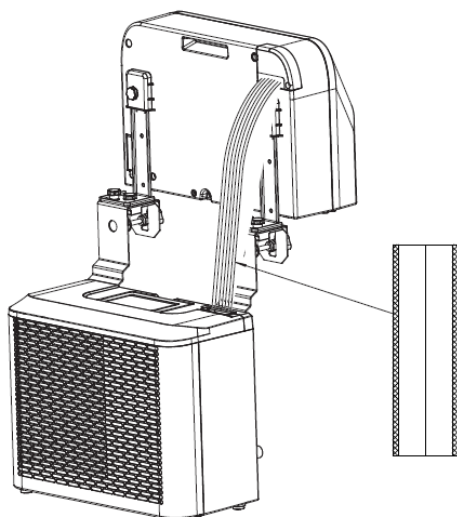

2.5 Zamontuj całe urządzenie w oknie przyczepy kempingowej i odpowiednio dokręć wspornik.

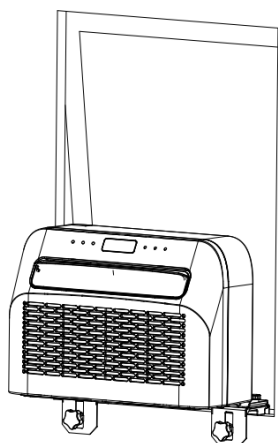

Widok jednostki wewnętrznej

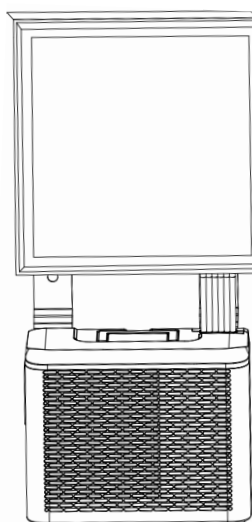

Widok jednostki zewnętrznej

7. LISTA KODÓW BŁĘDÓW

Jeżeli urządzenie nie działa lub działa niepoprawnie:
Sprawdź, czy na wyświetlaczu widoczny jest kod błędu. Rozwiązanie znajdziesz w tabeli kodów. Jeśli na wyświetlaczu nie jest widoczny żaden kod błędu, przejrzyj tabelę błędów w celu znalezienia możliwego rozwiązania.

Kody błędów		
Kod błędu	Przyczyna	Rozwiązanie
FL	Alarm pełnego zbiornika na wodę	Zdejmij gumowy korek i wylej wodę.
E1	Błąd czujnika temperatury układu	Wymień czujnik temperatury układu
E2	Błąd czujnika temperatury w pomieszczeniu	Wymień czujnik temperatury w pomieszczeniu
EF	Usterka silnika jednostki wewnętrznej	Wymień silnik
Eb	Brak czynnika	Skontaktuj się ze sprzedawcą
E4	Ochrona przed zamarzaniem	Sprawdź czy wylot powietrza nie jest zablokowany.

8. ROZWIĄZYWANIE PROBLEMÓW

Potencjalne problemy		
Problem	Przyczyna	Rozwiązanie
Urządzenie nie włącza się	Brak zasilania	Włącz zasilanie
	Uszkodzone gniazdko elektryczne	Wyłącz zasilanie i sprawdź/napraw gniazdko elektryczne
	Nieznany powód	Skontaktuj się ze sprzedawcą
Niewielki przepływ powietrza lub ograniczony efekt chłodzenia	Wybrano najniższe ustawienie wentylacji	Wybierz tryb wysokiej prędkości wentylacji
	Filtr powietrza jest brudny	Sprawdź i wyczyść filtr
	Dopływ lub wylot powietrza do jednostki wewnętrznej jest zablokowany	Sprawdź, czy urządzenie nie jest zablokowane i usuń przeszkodę
	Dopływ lub wylot powietrza z jednostki zewnętrznej jest zablokowany	Sprawdź, czy urządzenie nie jest zablokowane i usuń przeszkodę
	Temperatura otoczenia jest zbyt niska lub wysoka	Temperatura otoczenia musi wynosić od 18 do 40 °C
	Za niskie napięcie z zasilacza	Skonsultuj się z instalatorem lub użyj innego przyłącza zasilania
Tylko przemieszczenie powietrza, ale bez efektu chłodzenia	Urządzenie pracuje w trybie wentylacji	Wybierz tryb chłodzenia (A/C)
	Tryb chłodzenia właśnie wyłączył się automatycznie	Poczekaj około 3-5 minut, aż termostat ponownie się włączy

Nieprawidłowe dźwięki lub wibracje	Wsporniki montażowe nie są prawidłowo zamontowane lub śruby mocujące urządzenie nie są wystarczająco dokręcone	Sprawdź, czy wspornik montażowy jest dobrze dokręcony i dokręć śruby mocujące urządzenie
Z jednostki wewnętrznej wycieka woda	Brak gumowej zatyczki na spodzie jednostki wewnętrznej lub jest ona niewystarczająco dociśnięta	Sprawdź lub wymień gumowy korek
	Urządzenie jest ustawione pod kątem	Urządzenie należy zamontować poziomo (maksymalny kąt <math><3^{\circ}\text{C}</math>)
Urządzenie wydziela dziwny zapach	Istnieje poważny problem	Natychmiast wyłącz urządzenie i skontaktuj się ze sprzedawcą

9. KONSERWACJA

- 1) Przed konserwacją upewnij się, że urządzenie jest odłączone od prądu.
- 2) Do czyszczenia urządzenia nie używaj benzyny ani innych środków chemicznych;
- 3) Nie myj urządzenia bezpośrednio wodą;
- 4) Jeżeli klimatyzator jest uszkodzony, należy skontaktować się ze sprzedawcą lub autoryzowanym serwisem..

Czyszczenie

Uwaga: Przed przystąpieniem do czyszczenia urządzenia, należy odłączyć przewód zasilający.

1. Filtr powietrza

- Ważne jest regularne usuwanie kurzu z filtra.
- Wyjmij filtr w sposób pokazany na poniższym obrazku.
- Wyczyść filtr wodą z kranu i/lub odkurzaczem, aby usunąć wszelkie zanieczyszczenia z filtra.
- Do czyszczenia nie używaj wody o temperaturze wyższej niż 40°C i nie wystawiaj filtra na działanie słońca.
- Upewnij się, że filtr wysechł przed ponownym włożeniem go do klimatyzatora.

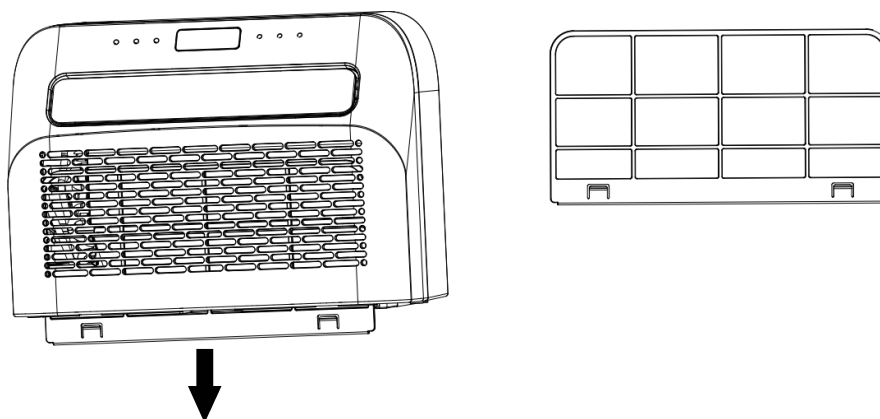

2. Czyszczenie obudowy klimatyzatora

- Najpierw oczyść powierzchnię neutralnym detergentem i wilgotną szmatką;
- Następnie dokładnie osusz urządzenie suchą szmatką.
- Nie pozwól, aby do urządzenia dostała się woda lub detergent.
- Nie czyść klimatyzatora agresywnymi środkami czyszczącymi i/lub benzyną.

Przechowywanie

Jeśli planujesz przechowywać urządzenie bez konieczności jego używania przez dłuższy czas, zdejmij pokrywę spustową z otworu drenażowego na spodzie zarówno jednostki wewnętrznej, jak i zewnętrznej, a następnie spuść całą skroploną wodę.

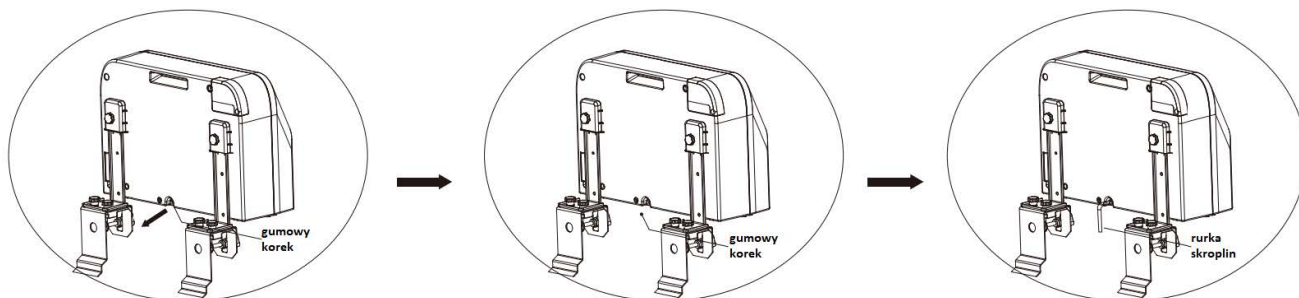

1. Zdejmij urządzenie z okna.
2. Zdejmij gumową uszczelkę z jednostki wewnętrznej i zewnętrznej, spuść skropliny.
3. Kontynuuj pracę w trybie wentylatora, aby wysuszyć wnętrze.
4. Wyłącz klimatyzator i wyciągnij wtyczkę.
5. Umyj filtr i zamontuj.
6. Usuń wszystkie wsporniki z klimatyzatora, zamontuj wsporniki jednostki wewnętrznej na jednostce zewnętrznej, zmontuj jak pokazano na poniższym rysunku, a następnie umieść jednostkę przy ścianie.
7. Przechowuj klimatyzator w chłodnym i suchym miejscu.
8. Podczas przechowywania zalecamy umieszczenie klimatyzatora z powrotem w opakowaniu. Zapobiegnie to gromadzeniu się brudu i kurzu na klimatyzatorze.

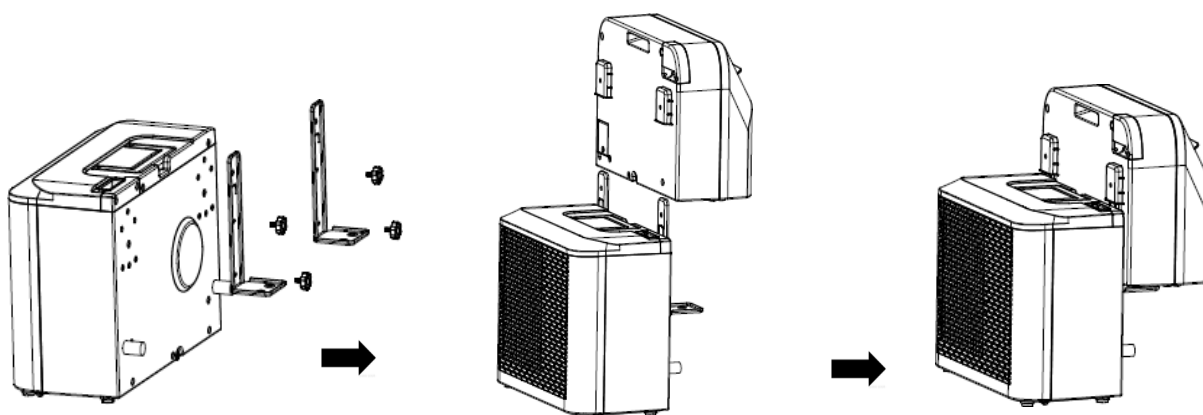

10. INSTRUKCJA POŁĄCZENIA WIFI

UWAGA!

Urządzenie nie współpracuje z routerem działającym tylko i wyłącznie w technologii 5GHz. Jeśli Twój router działa obecnie w technologii 5GHz, sprawdź, czy ma możliwość łączności z Wi-Fi w technologii 2.4GHz, w celu sparowania urządzenia.

Zainstaluj aplikację

Pobierz aplikację „Smart life” ze sklepu Play (Android) lub App Store (iOS) lub zeskanuj kod QR:



Zeskanuj kod QR

REJESTRACJA / LOGOWANIE

Po otwarciu aplikacji „Smart Life-SMART LIVING” lub „TUYA” pojawi się następujący interfejs: strona polityki prywatności. Po przeczytaniu i wyrażeniu zgody wejdiesz na stronę rejestracji / logowania konta.

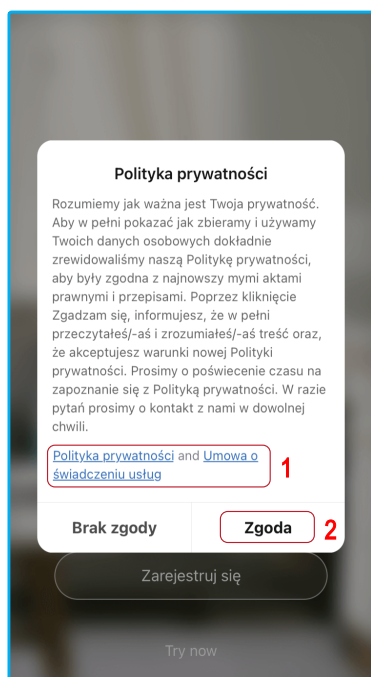

1. Przejdź do strony polityki prywatności
2. Przejdź do strony rejestracji / logowania

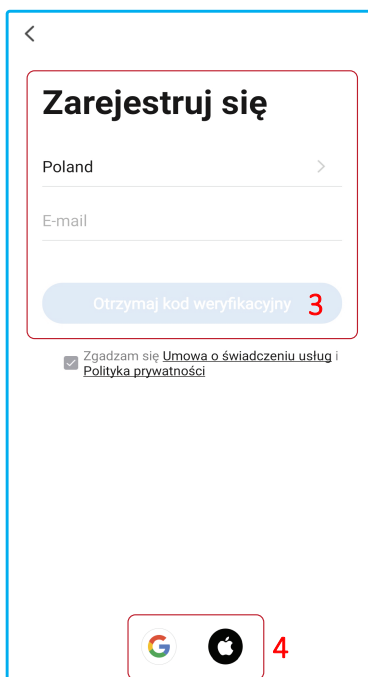

3. Możesz zarejestrować swoje konto bezpośrednio w aplikacji;
4. Lub zalogować się przez konto Google (system android oraz iOS) lub konto Apple (system iOS)

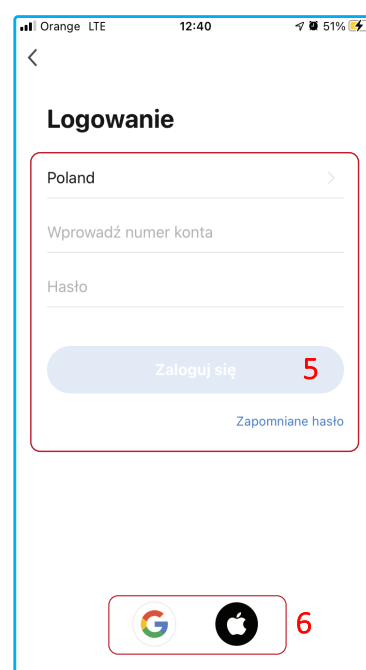

5. Zaloguj się za pomocą utworzonego konta;
6. Lub za pomocą konta Google / iOS.

Dodawanie urządzenia przez sieć

1. Podłącz klimatyzator do prądu. Gdy klimatyzator znajduje się w trybie gotowości, naciśnij przycisk „FAN” na 3 sekundy, aby przejść do trybu połączenia Wi-Fi.

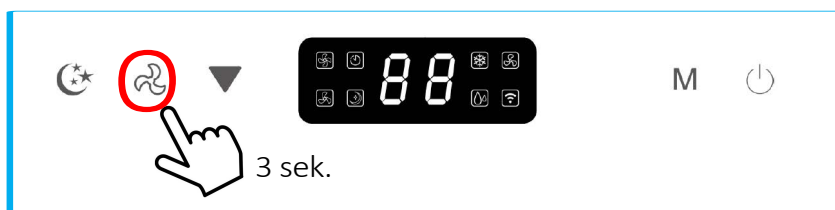

2. Otwórz aplikację Smart Home i dotknij **+** w prawym górnym rogu, aby dodać nowe urządzenie przez sieć.
3. Upewnij się, że kontrolka urządzenia szybko miga (2 razy na sekundę) i dotknij „Potwierdź, że kontrolka szybko miga”.
4. Wybierz sieć Wi-Fi (uwaga: sieć musi mieć pasmo 2,4 GHz) i wprowadź hasło. Urządzenie rozpocznie proces parowania i połączy się z aplikacją.

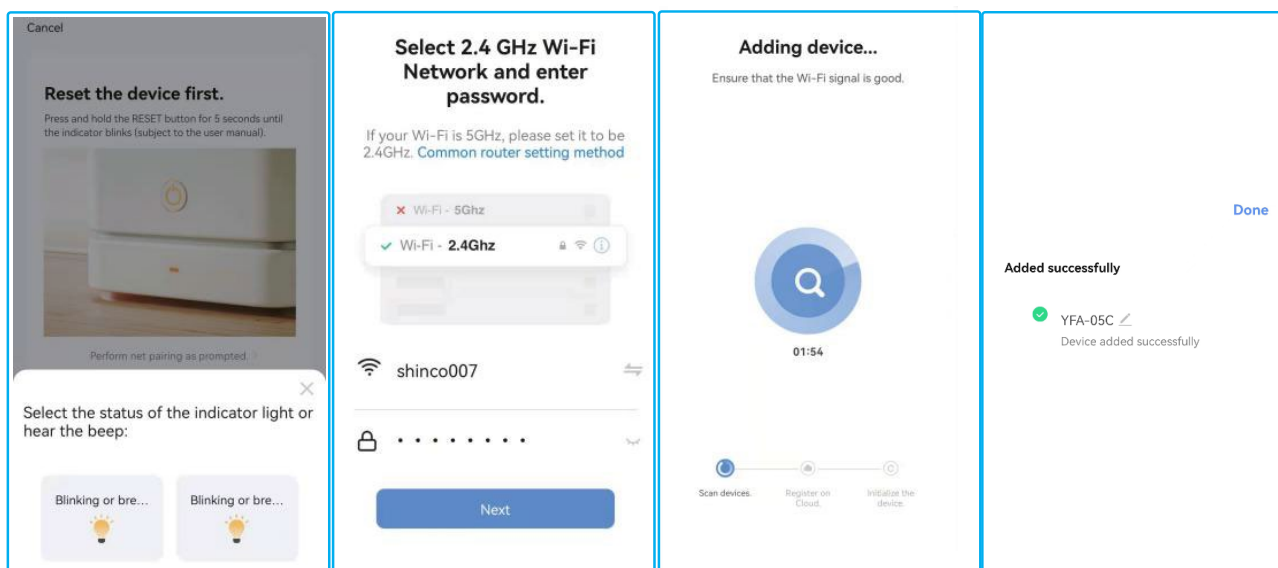

5. Po pomyślnej konfiguracji urządzeń, klimatyzator zostanie dodany do strony głównej. Stuknij, aby wejść na stronę sterowania.

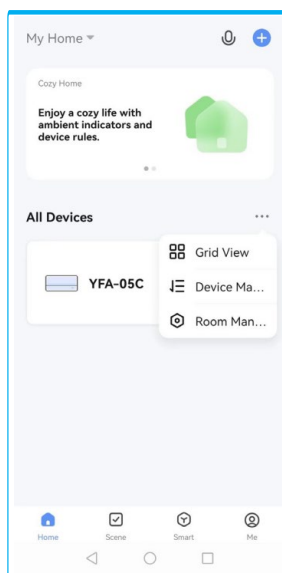

Thank you for purchasing the FRAL SUPER COOL portable air conditioner. To make the best use of its capabilities and avoid any possible faults, please read the operating instructions below.

CONTENTS

1. Safety instructions	16
2. Technical data	18
3. Packing list	18
4. Designation of parts	19
5. Control panel	20
6. Installation of the air conditioner.....	21
7. Error code list	22
8. Trouble shooting guide	22
9. Maintenance	24
10. Instrukcja połączenia WIFI	26

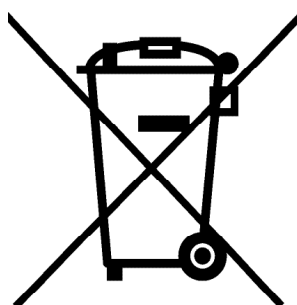

Ecology – Let's take care of the environment

We recommend taking the cardboard packaging to a waste paper collection point. Throw polyethylene (PE) bags into the plastic container, take plastic parts to a recycling point. Take metal parts to a scrap collection point. Municipal and District Offices are responsible for organizing collections of materials for secondary use, as well as for information on their location.

1. SAFETY INSTRUCTIONS

IMPORTANT!

AIR CONDITIONERS MUST ALWAYS BE STORED AND TRANSPORTED UPRIGHT, OTHERWISE IRREPARABLE DAMAGE MAY BE CAUSED TO THE COMPRESSOR; IF IN DOUBT WE SUGGEST WAITING AT LEAST 24 HOURS FOLLOWING INSTALLTION BEFORE STARTING THE UNIT.

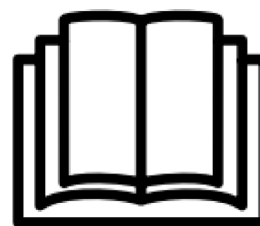

Warning

When using this air conditioner, it is important that you always observe the safety regulations. This prevents the risk of personal injury, electric shock and product damage. Therefore, read all instructions beforehand.

- Read the manual before use.
- If the terms of use are not followed, the manufacture will not be liable for any damage or injury resulting from the use of this device.
- Keep the manual, warranty certificate and sales receipt.
- Children should be supervised to ensure that they do not play with the appliance.
- This appliance is not intended to be used by children under 8 years of age or by persons with limited physical, sensory or mental capabilities or insufficient experience and knowledge, unless they have been accompanied or have been instructed on how to use the appliance by a person who is responsible for their safety.
- Don't insert your fingers or any hard object to wind guide bar of the air outlet.
- The plug should be in good condition and can't be damaged. Never repair the device yourself if the appliance, the cord or the plug is damaged. Always have this done by the manufacturer or a qualified technician.
- The device is not suitable for commercial use.
- Always use and store the device in a dry place.
- Never use accessories that are not recommended by the manufacturer.
- Recommended operation environment temperature: 35°C.
- This appliance is only suitable for caravan use and for the purpose for which it is intended.
- It is prohibited to modify this product (or parts of it).
- Never connect multiple electrical appliances to a power outlet. This prevents a bad connection and high heat load.
- Distance to burning objects at least 2 meters due to fire prevention measures.
- A distance of 50cm should be left between the device and other objects from front side and 20cm should be left between the device and other objects from left and right sides.
- Users are strictly forbidden to add refrigerant themselves.
- Do not pull directly on the hose or destroy it with sharp objects. If the hose is found to be damaged, discontinue use and contact the distributor for repair.
- Details of type and rating of fuses : 250VAC, T3.15A



ATTENTION



DANGER!

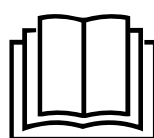

FOLLOW THE CONTENTS
OF THE USER MANUAL



PLEASE NOTE THE
CONTENTS OF THE
REPAIR MANUAL

 **IMPORTANT - concerns the R290 refrigerant**

- Carefully read all warnings.
- During defrosting and cleaning of the device, do not use tools other than those recommended by the manufacturer.
- The device should be placed in a space free from constant sources of ignition (e.g., open flame, operating gas or electrical devices).
- Position the device only in spaces where there is no potential for the accumulation of any leaked refrigerant.
- Gases used as refrigerants may be odorless.
- Avoid piercing the casing, and do not incinerate the device.
- Install, operate, and store the device in a room with a floor area greater than 6 m².
- R290 is a gaseous refrigerant that complies with European Union directives on environmental protection. Prevent any part of the refrigeration circuit from being punctured.
- If the device is installed, operated, or stored in a poorly ventilated space, measures must be taken to prevent the accumulation of leaked refrigerant and the risk of fire or explosion due to ignition of the refrigerant caused by an electric heater, furnace, or other ignition source.
- Store the device in a manner that prevents mechanical damage.
- Individuals handling or modifying the refrigeration circuit must possess appropriate credentials granted by an accredited organization, ensuring the proper handling of the refrigerant, which must be confirmed by reputable industry organizations.
- All repairs must be carried out in accordance with the manufacturer's recommendations and the device repair instructions (additional brochure). The device repair instructions can also be obtained from the manufacturer upon placing a specific order.
- Maintenance and repairs that require the involvement of specialists from other fields should be conducted under the supervision of an authorized person for handling flammable refrigerants

OTHER THREATS



Danger

Natural refrigerant propane (R290)!

H220 – Highly flammable gas.

H280 – Contains compressed gas, may explode if heated.

P210 – Keep away from high temperatures, sparks, open flames, and other sources of ignition. No smoking.

P377 – Fire leaking gas: Do not extinguish until the leak is completely sealed.

P410+P403 – Protect from direct sunlight and store in a well-ventilated place.



Warning - Electrical Hazard

Installation tasks related to the electrical system should only be performed by an authorized electrical facility.



Warning - Electrical Hazard

Before commencing any repairs on the device, unplug the power cord from the electrical outlet!

Disconnect the device by pulling the power plug.



Warning

Incorrect use of this device may create additional hazards! Ensure proper training of personnel!



Warning

Devices are not toys and must not be given to children.



Warning

Strangulation hazard!

Do not leave packaging material lying around haphazardly. It may become a dangerous toy for children.

Tip

Do not operate the device without the air filter in place! Operating without a filter can cause significant internal contamination, reduce dehumidification efficiency, and lead to damage.

Installation Location of the Air Conditioner

Place the air conditioner on a hard, flat surface (note: do not tilt or overturn the air conditioner), when the device is in use. The air conditioner should not be installed in the following locations:

Near strong sources of heat, vapors, and flammable or explosive gases.

In an environment containing chemicals (evaporating substances, organic solvents, etc.), if it rains, remove the air conditioner from the window.

Also take the following regulations into account:

- The product must be kept upright at all times and in all cases. Do not hold the device sideways or upside down.
- Try to keep the air conditioner straight when moving or carrying it. Make sure it is not shaken or dropped.
- Make sure the air supply is not clogged and remains well ventilated.
- Do not insert objects through the openings of the air inlet and outlet. Objects can encounter electrical parts or the fan in this way and could be dangerous.
- Do not place heavy objects on the product.
- Remove the plug from the socket before moving the air conditioner, performing maintenance, cleaning or not using it for a long time.
- Do not pull the plug to move the machine.
- Clean the dust screen of the air supply at least once a month.
- If the machine will not be used for a long time, it must be stored in a cool and dry place. Clean and dry the air conditioner well in advance.

2. TECHNICAL DATA

Voltage	220~240V 50/60Hz	Air flow capacity	140-200m ³ /h
Cooling capacity	5000btu/h (1465W)	Dehumidification capacity	0.5L/h
Power	560W	Isolation Class (for outside part)	IPX4
Refrigerant	R290, 130g	Compressor type	Rotor type
Dimensions inside unit	440×180×315mm	Sound pressure level (for indoor part)	46 dB
Dimensions outside unit	440×215×355mm	Net weight	20,5kg

3. PACKING LIST

Name	QTY
Inner unit	1
Outside unit	1
Drain hose	1
Protection sleeve	1
Outside Bracket	2
Inner Bracket	2
Shock resistant rubber blocks	2
Hand screws	2
M6 Screws and gasket	12

4. DESIGNATION OF PARTS

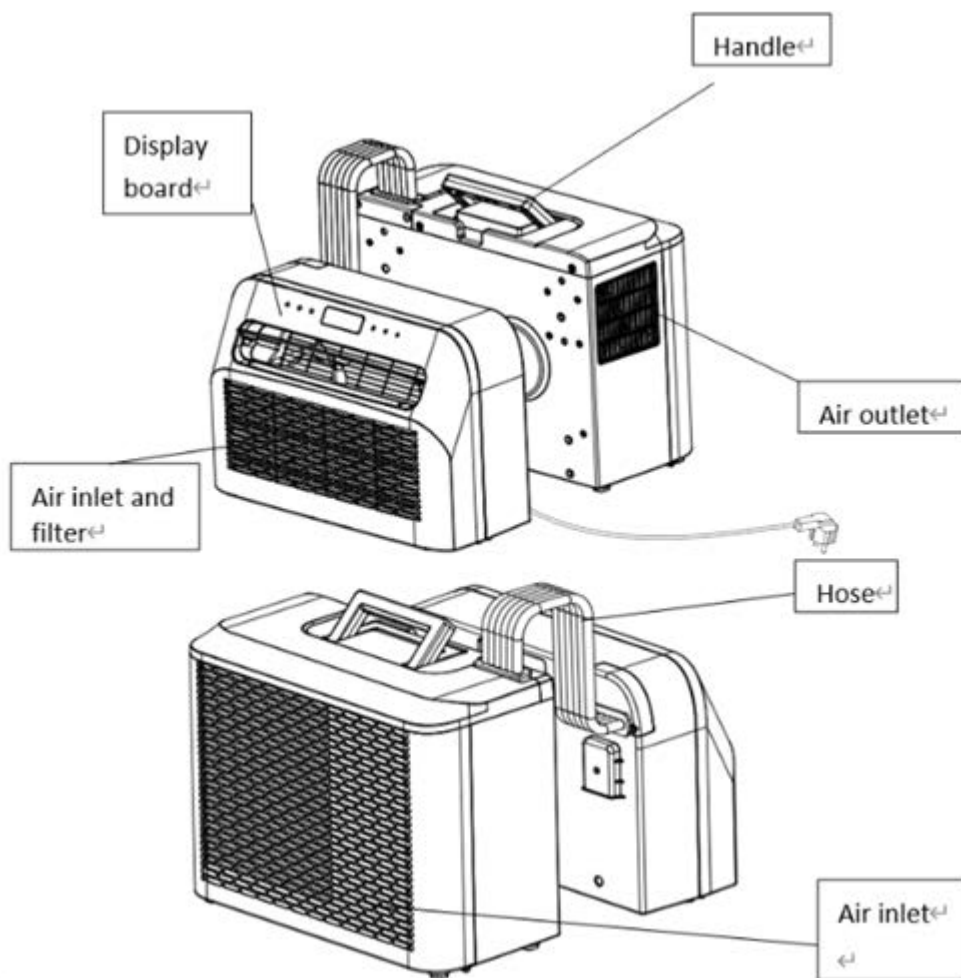

ACCESSORIES:

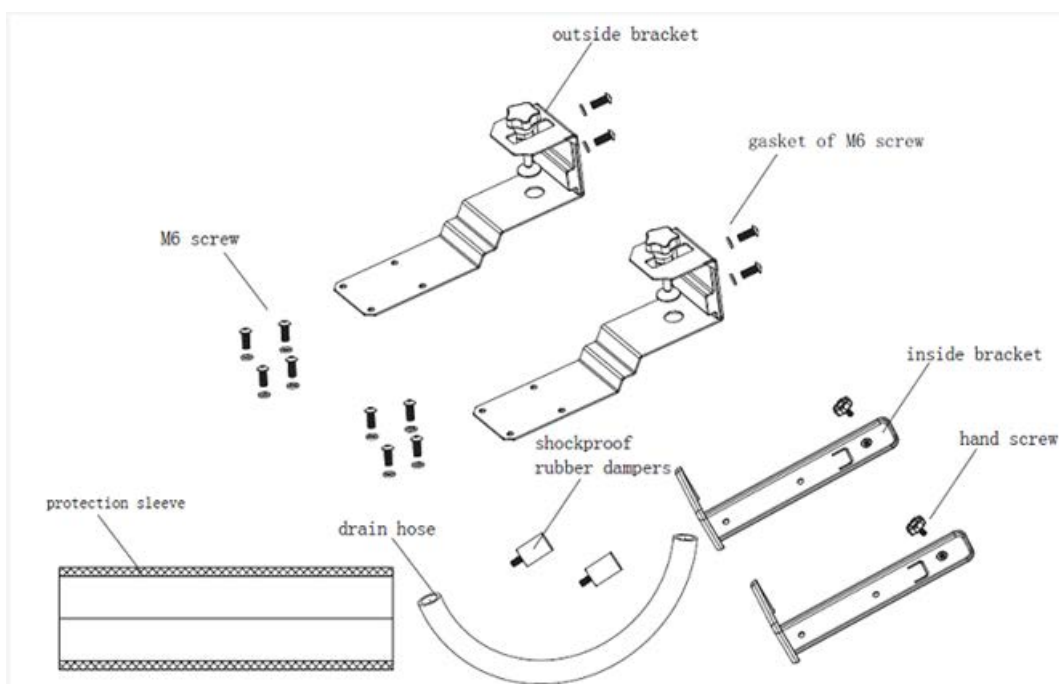

5. CONTROL PANEL

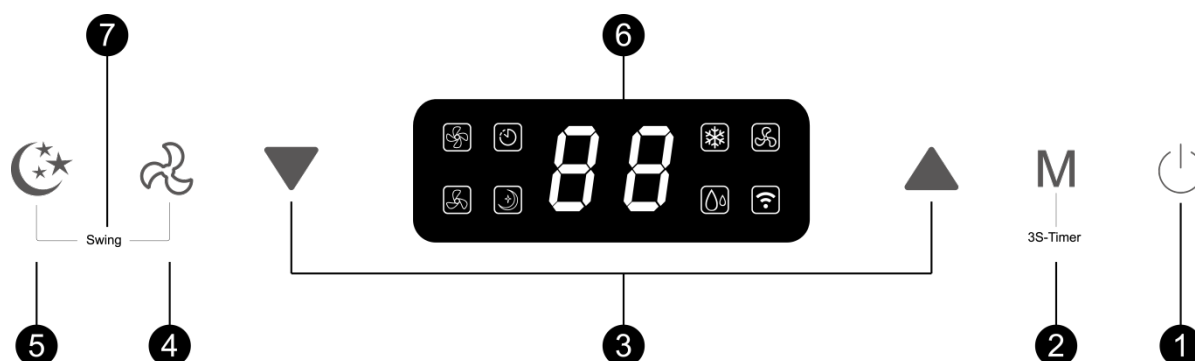

① Power

Press this key to turn the device on and off.

When the air conditioner is switched on, the temperature is set to 22°C by default. The temperature sensor measures the ambient temperature and if exceeds 22°C, the outdoor unit starts to work to bring the temperature down. If the ambient temperature already below 22°C, then the outdoor unit does not start.

② Mode

Press this key to select cooling, fan, dehumidification modes;
In standby/turned on mode, by pressing this key to set timing on/off.

③ Temperature / time adjustment

In cooling mode, press the key to increase or decrease the temperature, the setting temperature adjustable from 16~30°C;

In timer mode, press the key to adjust time to turn on/turn off the machine.

Press Up/Down key at the same time to transfer between °C and °F.

④ Fan speed

Press the key to choose low/high fan speed.

⑤ Sleep mode

Press the key to enter or quit sleep mode. After 20 seconds, all lights and the digital display turn off and the air conditioner goes to sleep. The indoor unit fan continues to run at low fan speed.

⑥ Display window

Check temperature and time from this window.

⑦ Swing

Press fan speed and sleep mode key at the same time to turn on/off swing function.

6. INSTALLATION OF THE AIR CONDITIONER

1. Unpack the machine and accessories and check that the hose between the indoor and outdoor unit is properly connected. Also check whether the condensation drain has a rubber cover. Finally, check whether the accessories are complete.

2.1 Install the accessories as shown in the picture. Connect the outer bracket to the support block and the inner bracket by tightening the M6 screws. This is how you form the carrying handle.

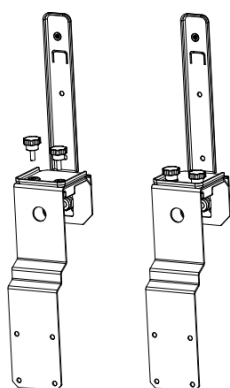

2.2 Place the shockproof rubber dampers on the back of the outdoor unit.

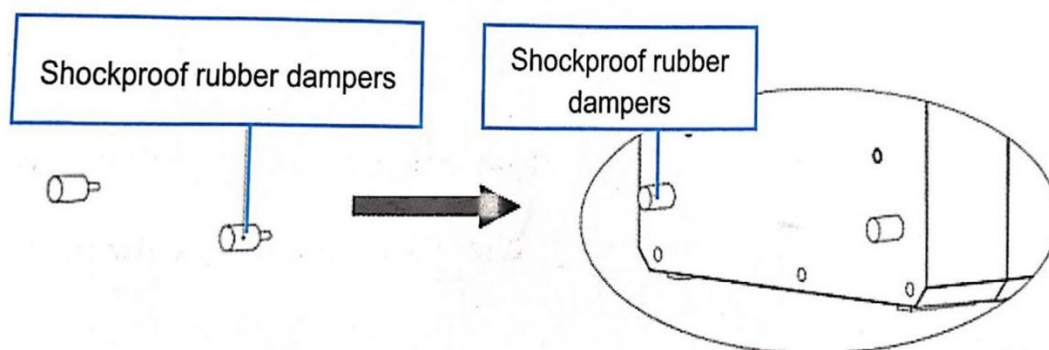

2.3 Install the bracket as shown in the figure below. Install the indoor and outdoor units on the bracket to fix the two parts. To secure the units to the bracket, tighten the M6 screws in the appropriate holes.

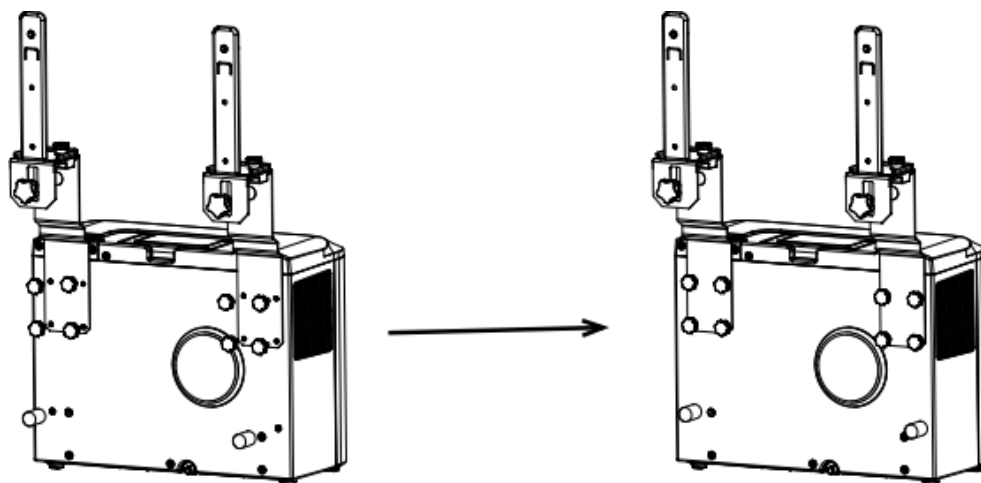

2.4 Install the indoor unit on the bracket and tighten the bracket properly. Next, wrap the protection sleeve on the hose between the outdoor and indoor unit. (See the illustration below)

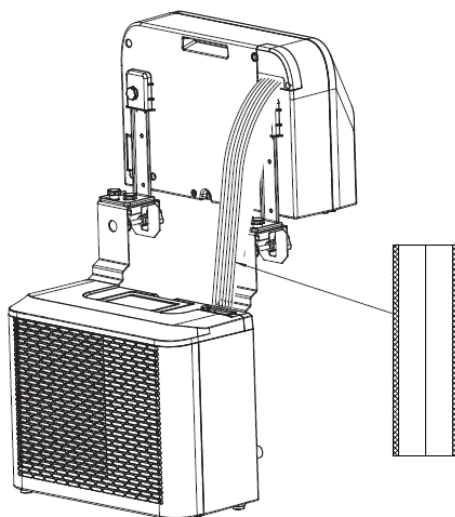

2.5 Install the complete unit in the caravan window and tighten the bracket properly.

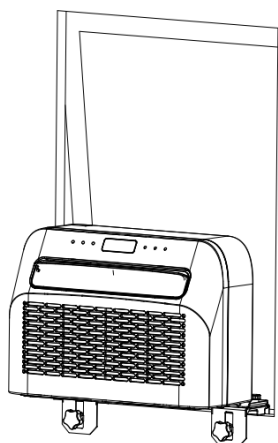

View of the indoor unit

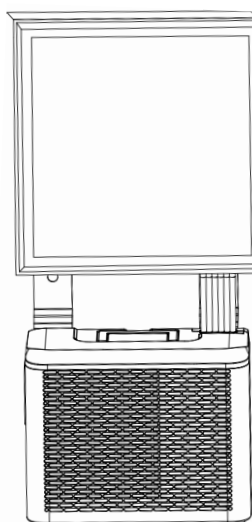

View of the outdoor unit

7. ERROR CODE LIST

If the device does not work or works insufficiently:

Check if an error code is visible in the display, refer to the code table for a solution. If no error code is visible in the display, go through the error table for a possible solution.

Error codes		
Error code	Cause	Solution
FL	Water full alarm	Take off rubber stopper and empty the water
E1	System temperature sensor fault	Replace system temperature sensor
E2	Room temperature sensor fault	Replace room temperature sensor
EF	Indoor motor fault	Replace the motor
Eb	Lack of fluorine	Contact the dealer
E4	Freeze protection	Check that the air outlet is not blocked, keep the air deflector open.

8. TROUBLE SHOOTING GUIDE

Failure guide		
Problem	Cause	Solution
The device does not turn on	Brak zasilania	Włącz zasilanie
	Damaged electrical outlet	Turn off the power and check/repair the power outlet
	Unknown reason	Contact the dealer
Little air displacement or limited cooling effect	The lowest ventilation setting is selected	Select the high ventilation speed mode
	The air filter is dirty	Check and clean the filter
	The air supply or exhaust of the indoor unit is blocked	Check that the unit is not blocked and remove the obstruction
	The air supply or exhaust from the outdoor unit is blocked	Check that the unit is not blocked and remove the obstruction
	The ambient temperature is too low or high	The ambient temperature must be between 18 and 40°C
	Insufficient voltage from the power supply	Consult an installer or use a different power connection
Air displacement only but no cooling effect	The device runs in ventilation mode	Select the cooling mode(A/C)
	The cooling mode has just turned off automatically	Wait about 3-5minutes until the thermostat switches on again

Abnormal sounds or vibrations	The mounting brackets are not properly installed on the vehicle, or the device mounting screws are not sufficiently tightened	Check that the mounting bracket is tight and tighten the device mounting screws
Z jednostki wewnętrznej wycieka woda	The rubber stopper on the bottom of the indoor unit is missing, or is not pressed enough	Check or replace the rubber stopper
	The device is at an angle	The device must be mounted horizontally (maximum angle <math><3^{\circ}</math>C
The appliance emits a related odor	There is a serious problem	Switch off the device immediately and contact the dealer

9. MAINTENANCE

- 1) Ensure the machine is unplugged before maintenance.
- 2) Do not use gasoline or other chemicals to clean the unit;
- 3) Do not wash the unit directly;
- 4) If the air conditioner is damaged, please contact the dealer or repair shop.

Cleaning

Caution: Before cleaning the maintenance, please unplug the power cord.

1. Air filter

- It is important to regularly remove the dust from the filter.
- Remove the filter as shown in the picture below.
- Clean the filter with tap water and / or a vacuum cleaner to remove any dirt from the filter.
- Do not use water hotter than 40°C for cleaning and do not expose the filter to the sun.
- Make sure the filter has dried before putting it back in the air conditioner.

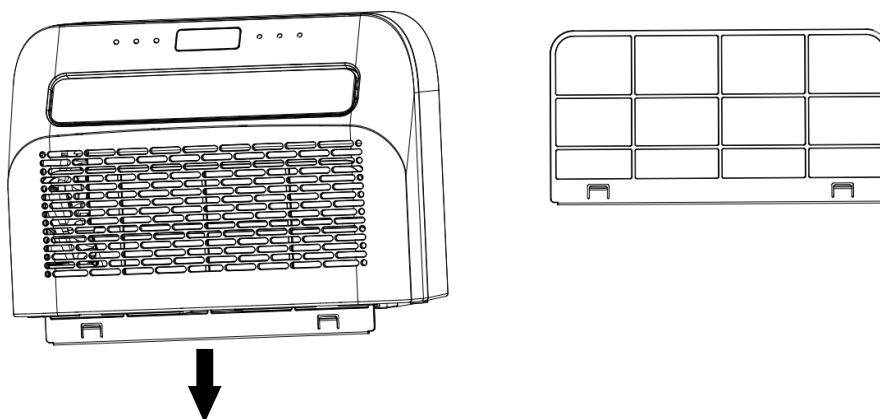

2. Cleaning the Air-conditioner surface;

- First clean the surface with a neutral detergent and wet cloth;
- Then dry the device thoroughly with a dry cloth.
- Do not allow water or detergent to enter the machine.
- Do not clean the air conditioner with an aggressive cleaning agent and/or petrol.

Storage

If you are planning to store the machine without needing to use it for a long time, please remove the drain cover from the drainage hole at the bottoms both of indoor unit and outdoor unit, and drain all the condensation water appropriately in available place.

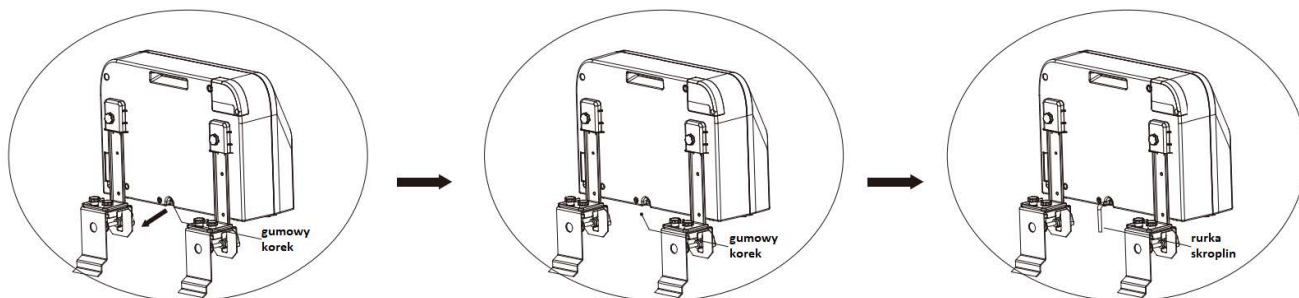

1. Remove the unit from the window.
2. Remove the rubber seal from the indoor unit and outdoor unit, drain the condensate water.
3. Keep running in fan mode to make the internal dry.
4. Turn off the conditioner and pull down the plug.
5. Wash the filter then install.
6. Remove all the brackets on the air conditioner, install the brackets of the indoor unit on the outdoor unit, assemble as shown in the figure below, and then store the unit against the wall.
7. Store the air conditioner in a cool and dry place.
8. We recommend that you put the air conditioner back in its packaging when you store it. This prevents dirt and dust from collecting on the air conditioner.

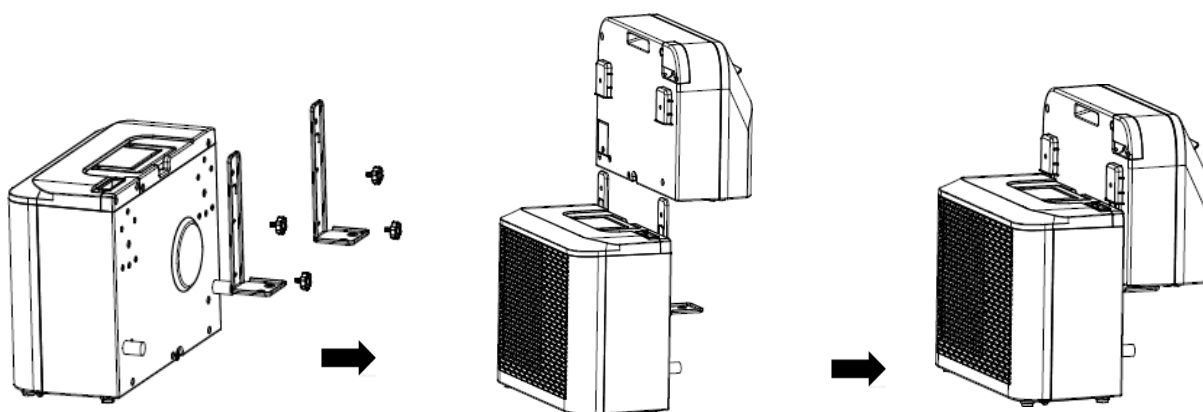

10. WIFI CONNECTION INSTRUCTIONS

ATTENTION!

The device does not work with a router operating only in 5GHz technology. If your router currently uses 5GHz technology, check if it can connect to 2.4GHz Wi-Fi in order to pair the device.

Install the App

Download the "Smart life" application from the Play Store (Android) or App Store (iOS) or:



Scan QR code

REGISTRATION / LOGIN

When you open the "Smart Life-SMART LIVING" or "TUYA" app, the following interface will appear: Privacy Policy page. After reading and agreeing, you will be taken to the account registration/login page.

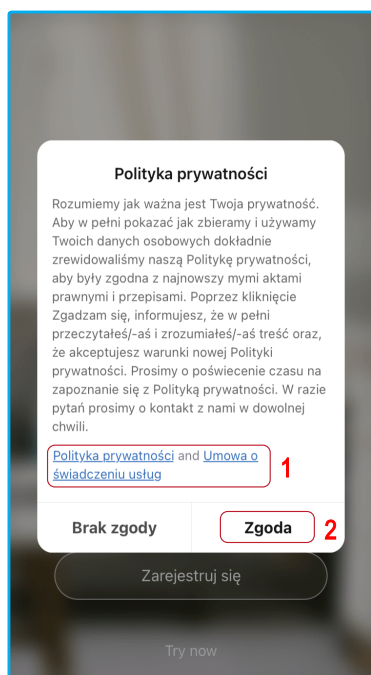

1. Go to the privacy policy page
2. Go to the registration/login page

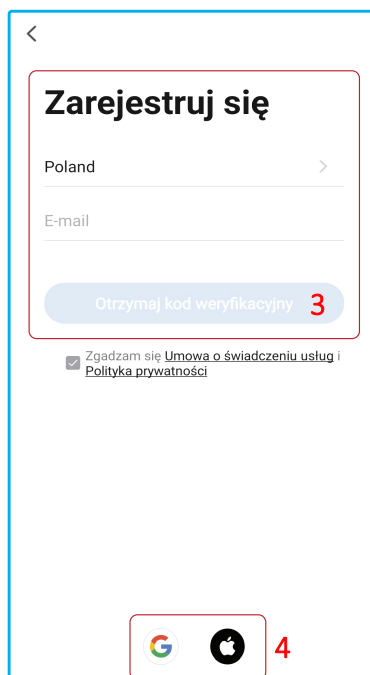

3. You can register your account directly in the application;
4. Or log in with your Google account (Android and iOS) or Apple account (iOS)

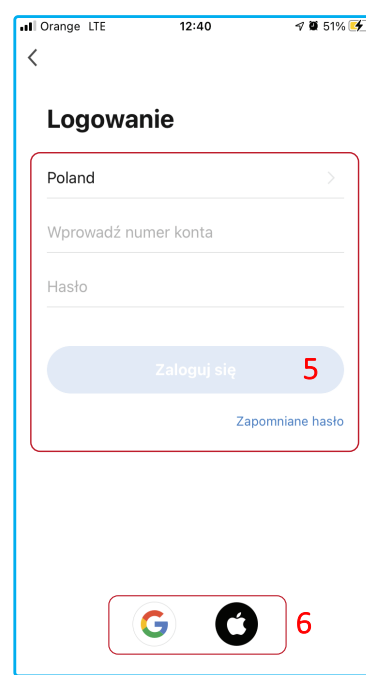

5. Log in using the account you created;
6. Or using your Google/iOS account.

Adding a device via the network

1. Connect the air conditioner to the power supply. When the air conditioner is in standby mode, press "FAN" button for 3 seconds to enter Wi-Fi connection mode.

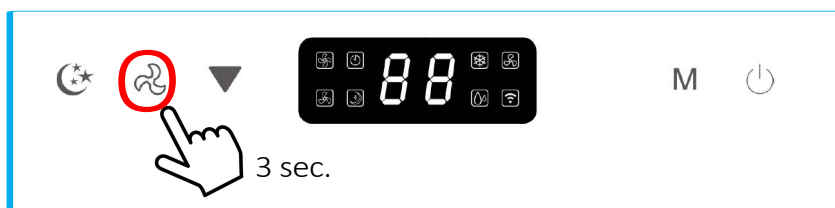

2. Open the Smart Home app and tap  on the top right to add a new device via the network.
3. Make sure the device light is flashing fast (2 times per second) and tap "Confirm that light is flashing fast."
4. Select a Wi-Fi network (note: the network must be on the 2.4 GHz band) and enter the password. The device will start the pairing process and connect to the app.

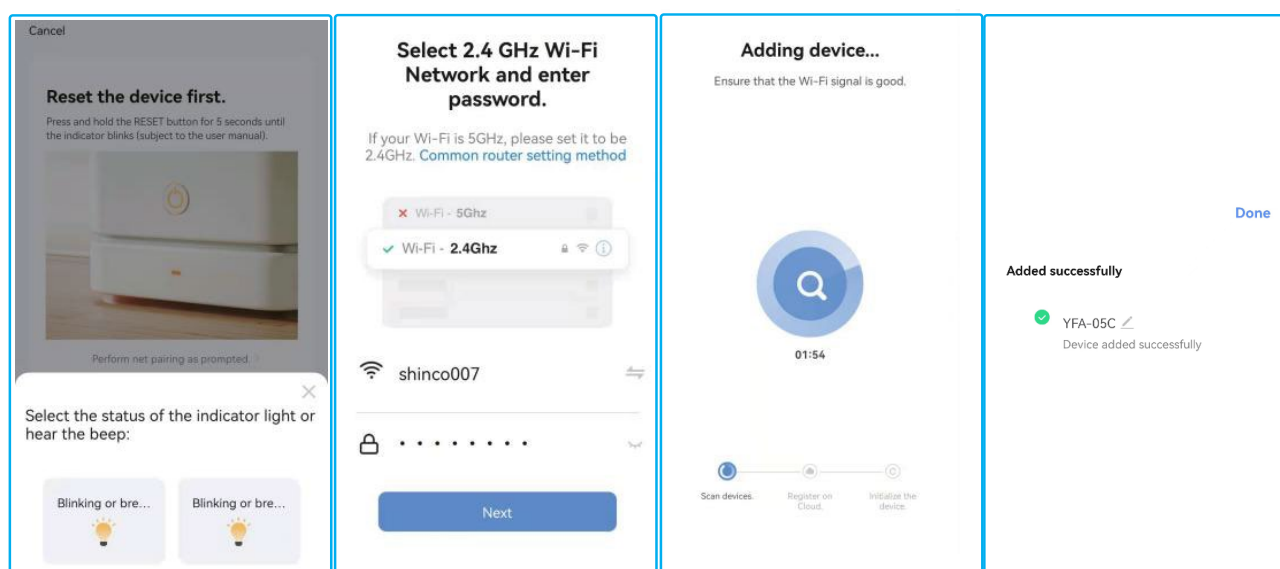

5. After successful device configuration, the air conditioner will be added to the home page. Tap to enter the control page.

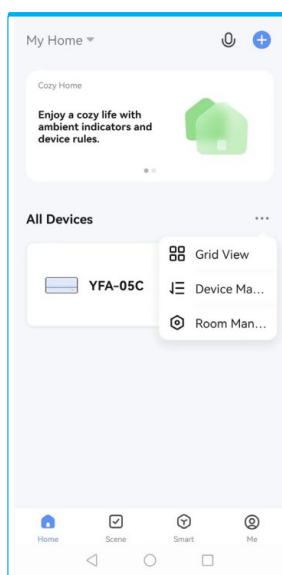

Vielen Dank für den Kauf dieses mobilen Klimageräts FRAL SUPER COOL. Um seine Fähigkeiten besser zu nutzen und mögliche Fehler zu vermeiden, lesen Sie bitte die folgende Bedienungsanleitung.

Inhalt

1. Sicherheitsregeln	29
2. Technische Daten	31
3. Packungsinhalt	31
4. Beschreibung der elemente.....	32
5. Bedienfeld.....	33
6. Installation des Klimageräts	34
7. Liste der fehlercodes	36
8. Fehlerlösung	36
9. Wartung	37
10. Anweisungen zur WIFI-Verbindung	39

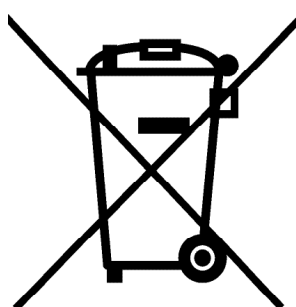

Ökologie – Kümmern wir uns um die Umwelt

Wir empfehlen Ihnen, die Kartonverpackung an die Altpapiersammelstelle zurückzusenden. Polyethylen (PE) -Beutel werden in einem Kunststoffbehälter entsorgt, Kunststoffteile werden zur Sammlung von Sekundärrohstoffen zurückgeführt. Bringen Sie die Metallteile zur Schrottsammelstelle zurück. Die Gemeinde- und Bezirksämter sind für die Organisation der Sammlungen von Materialien zur Wiederverwendung sowie für die Information über deren Verteilung verantwortlich.

1. SICHERHEITSREGELN

WICHTIG!

DIE KLIMAANLAGE MUSS IMMER IN VERTIKALER POSITION GELAGERT UND TRANSPORTIERT WERDEN. Andernfalls kann es zu irreversiblen Schäden am Kompressor kommen.

IM ZWEIFEL EMPFEHLEN WIR IHNEN, MINDESTENS 24 STUNDEN NACH DER INSTALLATION ZU WARTEN, BEVOR SIE DAS GERÄT STARTEN.

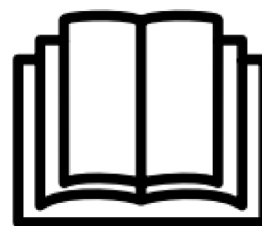

Warnung

Bei der Verwendung dieser Klimaanlage ist es wichtig, stets die Sicherheitsvorschriften zu befolgen. Dadurch wird das Risiko von Personenschäden, Stromschlägen und Produktschäden vermieden. Lesen Sie daher vorher alle Anweisungen.

- Bitte lesen Sie diese Bedienungsanleitung sorgfältig durch, bevor Sie mit der Arbeit beginnen.
- Bei Nichtbeachtung der Nutzungsbedingungen übernimmt der Hersteller keine Haftung für Schäden oder Verletzungen, die aus der Verwendung dieses Geräts resultieren.
- Bewahren Sie die Bedienungsanleitung, die Garantiekarte und den Kaufbeleg auf.
- Kinder sollten beaufsichtigt werden, um sicherzustellen, dass sie nicht mit dem Gerät spielen.
- Dieses Gerät ist nicht für die Verwendung durch Kinder unter 8 Jahren oder Personen mit eingeschränkten körperlichen, sensorischen oder geistigen Fähigkeiten oder mangelhafter Erfahrung und Wissen bestimmt, es sei denn, sie werden von einer für ihre Sicherheit verantwortlichen Person beaufsichtigt oder in die Verwendung des Geräts eingewiesen.
- Stecken Sie keine Finger oder harte Gegenstände in die Luftauslassöffnungen.
- Der Stecker sollte in gutem Zustand und nicht beschädigt sein. Reparieren Sie das Gerät niemals selbst, wenn das Gerät, das Kabel oder der Stecker beschädigt sind. Lassen Sie dies immer vom Hersteller oder einem qualifizierten Techniker durchführen.
- Das Gerät ist nicht für den gewerblichen Einsatz geeignet.
- Benutzen und lagern Sie das Gerät stets an einem trockenen Ort.
- Verwenden Sie niemals Zubehör, das nicht vom Hersteller empfohlen wird.
- Empfohlene Arbeitsumgebungstemperatur: 35°C.
- Dieses Gerät ist nur für den Einsatz im Wohnwagen und für die vorgesehenen Zwecke geeignet.
- Änderungen an diesem Produkt (oder Teilen davon) sind verboten.
- Schließen Sie niemals mehrere Elektrogeräte an eine Steckdose an. Dies kann zu Überlastung, übermäßiger Erwärmung und sogar einem Brand führen.
- Abstand zu funkenden Gegenständen aufgrund von Brandschutzmaßnahmen mindestens 2 Meter.
- Halten Sie einen Abstand von 50 cm zwischen dem Gerät und anderen Gegenständen vorn und 20 cm zwischen dem Gerät und anderen Gegenständen auf der linken und rechten Seite ein.
- Dem Benutzer ist es strengstens untersagt, das Kältemittel selbst nachzufüllen.
- Ziehen Sie nicht direkt am Schlauch und beschädigen Sie ihn nicht mit scharfen Gegenständen. Wenn der Schlauch beschädigt ist, verwenden Sie das Gerät nicht weiter und wenden Sie sich zwecks Reparatur an Ihren Händler.
- Angaben zum Sicherungstyp und -wert: 250 V AC, T3,15



BEMERKUNG!



GEFAHR!



**BEFOLGEN SIE DEN
INHALT DES
BENUTZERHANDBUCHS**



**BITTE BEACHTEN SIE DEN
INHALT DER
REPARATURANLEITUNG**

 **WICHTIG - Betrifft das Kältemittel R290**

- Lesen Sie alle Warnungen sorgfältig durch.
- Verwenden Sie beim Abtauen und Reinigen des Geräts keine anderen als die vom Hersteller empfohlenen Werkzeuge.
- Das Gerät sollte in einem Raum aufgestellt werden, der frei von festen Zündquellen (z. B. offenem Feuer, Betriebsgas oder elektrischen Geräten) ist.
- Stellen Sie das Gerät nur in Räumen auf, in denen eventuell ausgetretenes Kältemittel nicht verbleiben darf
- Die als Kältemittel verwendeten Gase können geruchlos sein.
- Lassen Sie das Gehäuse nicht durchbohren, verbrennen Sie das Gerät nicht.
- Das Gerät sollte in einem Raum von mehr als 6 m² installiert, verwendet und gelagert werden
- R290 ist ein gasförmiges Kältemittel, das den EU-Richtlinien im Bereich Umweltschutz entspricht. Lassen Sie keinen Teil des Kühlkreislaufs durchstoßen.
- Wenn das Gerät in einem nicht belüfteten Raum installiert, verwendet oder gelagert wird, müssen Lösungen bereitgestellt werden, um die Ansammlung von austretendem Kältemittel und die Gefahr von Bränden oder Explosionen aufgrund der Entzündung des Kältemittels durch eine elektrische Heizung, einen Herd oder eine andere Zündquelle zu verhindern
- Das Gerät sollte so gelagert werden, dass mechanische Beschädigungen vermieden werden.
- Personen, die den Kältekreislauf bedienen oder modifizieren, müssen über die entsprechenden Qualifikationen verfügen, die von einer akkreditierten Organisation ausgestellt wurden, um einen professionellen Umgang mit dem Kältemittel zu gewährleisten. Dies muss von anerkannten Branchenorganisationen bestätigt werden.
- Eventuelle Reparaturen sollten gemäß den Empfehlungen des Herstellers und gemäß den Anweisungen zur Reparatur des Geräts (zusätzliche Broschüre) durchgeführt werden.
- Eine Anleitung zur Reparatur des Gerätes erhalten Sie auch beim Hersteller nach entsprechender Bestellung.
- Wartungs- und Reparaturarbeiten, die den Einsatz von Fachkräften aus anderen Bereichen erfordern, sollten unter der Aufsicht einer Person durchgeführt werden, die befugt ist, brennbare Kältemittel zu verwenden.

SONSTIGE BEDROHUNGEN



Gefahr

Natürliches Kältemittel Propan (R290)!

H220 – sehr brennbares Gas.

H280 – enthält komprimiertes Gas, das bei Erwärmung explodieren kann.

P210 – Nähern Sie sich nicht Quellen mit hoher Temperatur, Funken, offener Flamme und anderen Zündquellen. Rauchen verboten.

P377 – Undichter Gasbrand: Löschen Sie nicht, bis das Leck vollständig entfernt wurde.

P410+ P403 – Vor direkter Sonneneinstrahlung schützen und an einem Ort mit guter Belüftung aufbewahren.



Warnung vor elektrischer Spannung

Elektrische Installationsarbeiten dürfen nur von einer zugelassenen elektrischen Einrichtung durchgeführt werden.



Warnung vor elektrischer Spannung

Bevor Sie mit Reparaturen am Gerät beginnen, ziehen Sie den Elektrischen Stecker aus der Steckdose! Trennen Sie das Gerät, indem Sie den Netzstecker ziehen.



Warnung

Im Falle einer unsachgemäßen Verwendung dieses Gerätes kann eine zusätzliche Bedrohung entstehen! Sorgen Sie für eine angemessene Schulung Ihrer Mitarbeiter!



Warnung

Geräte sind kein Spielzeug und können nicht an Kinder weitergegeben werden.



Warnung

Erstickungsgefahr!

Lassen Sie das Verpackungsmaterial nicht liegen. Es kann ein gefährliches Spielzeug für Kinder werden.

Hinweis

Betreiben Sie das Gerät nicht ohne installierten Luftfilter! Das Arbeiten ohne Filter führt zu einer starken Kontamination des Geräteinneren, Verringerung die Entfeuchtungseffizienz und Beschädigung.

Installationsort der Klimaanlage

Stellen Sie die Klimaanlage auf eine harte, ebene Fläche (Hinweis: Die Klimaanlage kann nicht gekippt oder umgeworfen werden), wenn das Gerät in Betrieb ist. Die Klimaanlage darf nicht an folgenden Orten installiert werden:

In der Nähe von starken Wärmequellen, brennbaren oder explosiven Dämpfen und Gasen.

In einer Umgebung mit chemischen Substanzen (verdampfende Substanzen, organische Lösungsmittel usw.) entfernen Sie die Klimaanlage, sobald es regnet vom Fenster.

Beachten Sie auch die folgenden Regelungen:

- Das Produkt muss immer in vertikaler Position gehalten werden. Halten Sie das Gerät nicht seitlich oder verkehrt herum.
- Halten Sie die Klimaanlage beim Transport oder Umzug aufrecht. Stellen Sie sicher, dass sie nicht geschüttelt oder fallen gelassen wurde.
- Stellen Sie sicher, dass die Luftzufuhr nicht blockiert ist.
- Führen Sie keine Gegenstände durch die Lufteinlass- und -auslassöffnungen ein. Dadurch kann es zu einem gefährlichen Kontakt von Gegenständen mit elektrischen Teilen oder dem Ventilator kommen.
- Stellen Sie keine schweren Gegenstände auf die Klimaanlage.
- Ziehen Sie den Stecker aus der Steckdose, bevor Sie die Klimaanlage bewegen, Wartungs- oder Reinigungsarbeiten durchführen oder sie längere Zeit nicht benutzen.
- Ziehen Sie nicht am Stecker, um das Gerät zu bewegen.
- Reinigen Sie den Lufteinlass-Staubfilter mindestens einmal im Monat.
- Wenn Sie das Gerät längere Zeit nicht benutzen, lagern Sie es an einem kühlen und trockenen Ort. Reinigen und trocknen Sie die Klimaanlage, bevor Sie sie lagern.

2. TECHNISCHE DATEN

Spannung	220~240V 50/60Hz	Luftstrom	140-200m ³ /h
Kühlleistung	5000btu/h (1465W)	Entfeuchtungsleistung	0.5L/h
Leistungsaufnahme	560W	Isolationsklasse (für Außengerät)	IPX4
Kältemittel	R290, 130g	Kompressortyp	Rotationskompressor
Abmessungen des Innengeräts	440×180×315mm	Geräuschpegel (Innengerät)	46 dB
Abmessungen des Außengeräts	440×215×355mm	Nettogewicht	20,5kg

3. INHALT DES PAKETS

Name	Menge
Innengerät	1
Außengerät	1
Ablaufschlauch	1
Schutzhülle	1
Externe Halterung	2
Interne Halterung	2
Gummi-Stoßdämpfer	2
Handschrauben	2
M6-Schrauben und Unterlegscheiben	12

4. BEZEICHNUNG DER TEILE

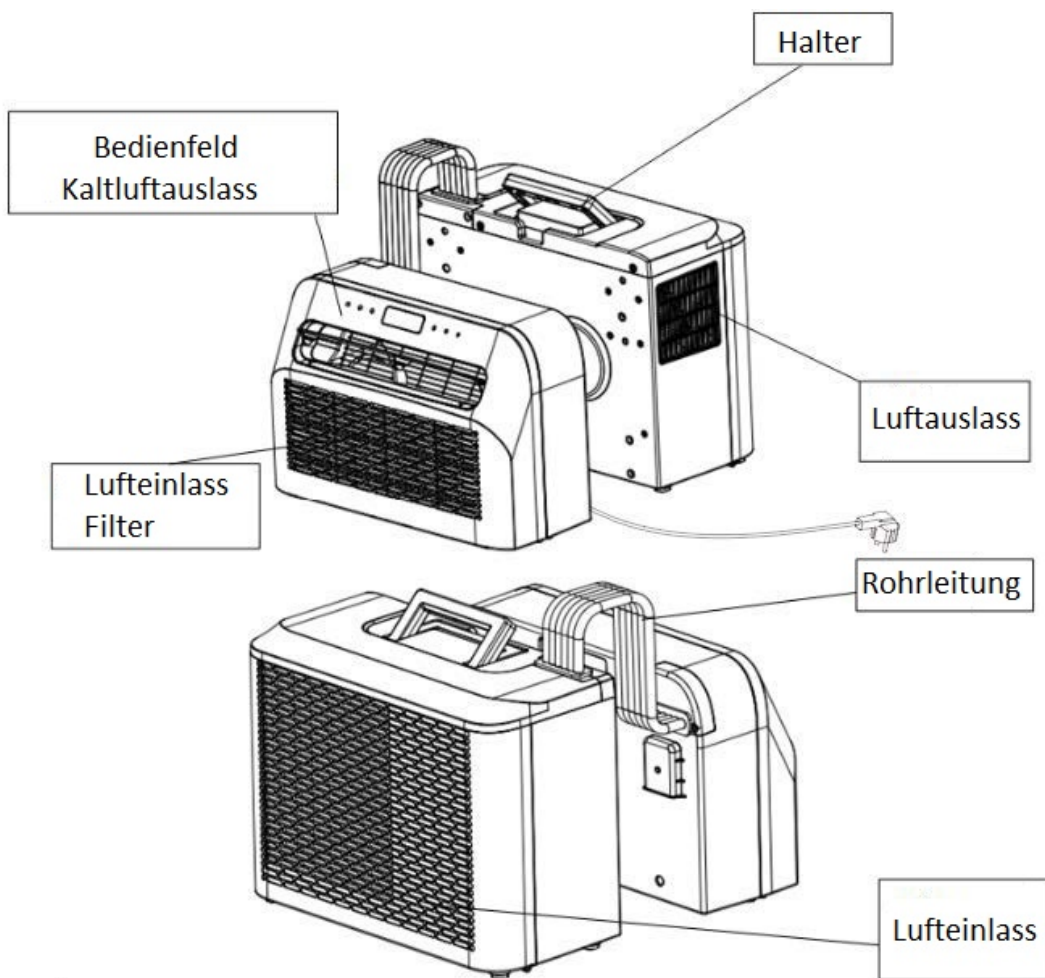

ZUBEHÖR

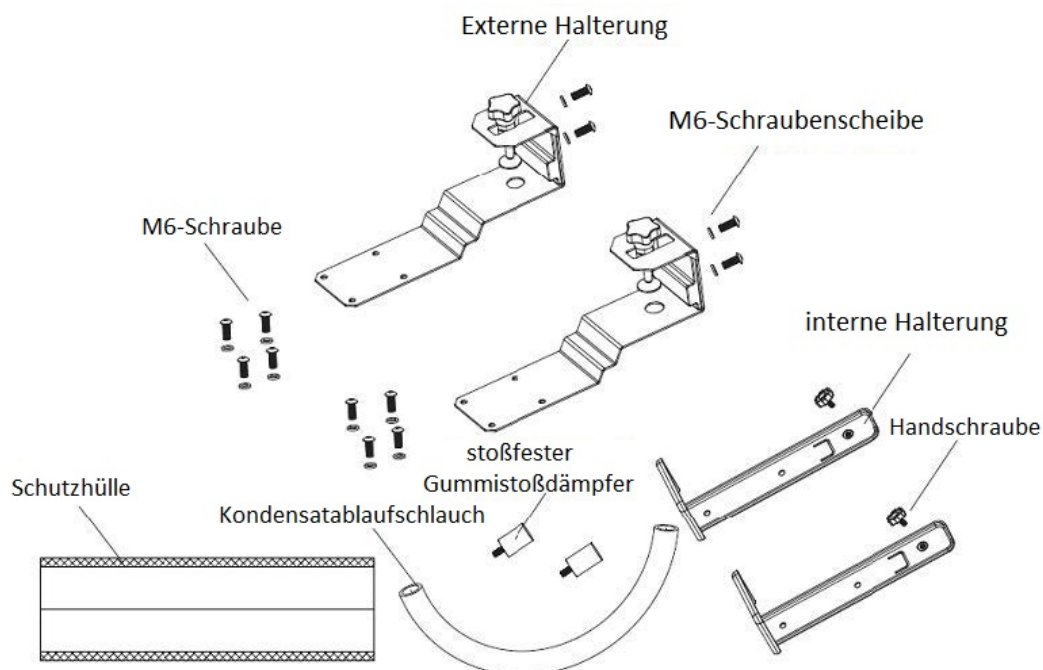

5. BEDIENFELD

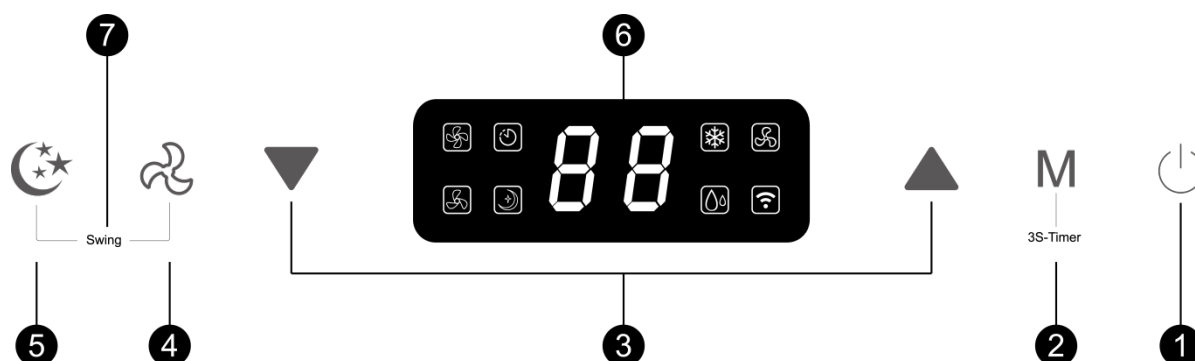

① Power (Stromversorgung)

Drücken Sie diese Taste, um das Gerät ein- oder auszuschalten.

Wenn die Klimaanlage eingeschaltet ist, ist die Temperatur standardmäßig auf 22 °C eingestellt. Der Temperatursensor misst die Umgebungstemperatur und wenn diese 22 °C überschreitet, beginnt das Außengerät mit der Senkung der Temperatur. Wenn die Umgebungstemperatur bereits unter 22 °C liegt, startet das Außengerät nicht.

② Mode (Betriebsart)

Drücken Sie diese Taste, um den Kühl-, Lüfter- und Trockenmodus auszuwählen.

Drücken Sie im Standby-/Ein-Modus diese Taste, um den Timer ein-/auszuschalten.

③ Temperature / time (Temperatur- oder Zeitänderungstasten)

Drücken Sie im Kühlbetrieb die Taste, um die Temperatur zu erhöhen oder zu verringern. Die Temperatureinstellung kann zwischen 16 und 30 °C eingestellt werden.

Drücken Sie im Timer-Modus die Taste, um die Ein-/Ausschaltzeit des Geräts einzustellen.

Drücken Sie gleichzeitig die Auf-/Ab-Taste, um zwischen °C und °F zu wechseln.

④ Fan (Lüftergeschwindigkeit)

Drücken Sie die Taste, um die niedrige oder hohe Lüftergeschwindigkeit auszuwählen.

⑤ Sleep (Nacht-Modus)

Drücken Sie die Taste, um in den Schlafmodus zu wechseln oder ihn zu verlassen. Nach 20 Sekunden schalten sich alle Lichter und die Digitalanzeige aus und die Klimaanlage geht in den Schlafmodus.

Der Ventilator des Innengeräts läuft weiterhin mit niedriger Geschwindigkeit.

⑥ Anzeige (LED)

Das Display zeigt die Temperatur oder die gewählte Timerzeit an. Rund um das Display befinden sich Symbole, die je nach ausgewählter Funktion aufleuchten.

⑦ Swing

Drücken Sie gleichzeitig die Lüftergeschwindigkeits- und Sleep-Taste, um die Swing-Funktion ein-/auszuschalten.

6. INSTALLATION DER KLIMAAANLAGE

1. Packen Sie das Gerät und das Zubehör aus und stellen Sie sicher, dass die Rohrleitung zwischen Innen- und Außengerät richtig angeschlossen ist. Überprüfen Sie auch, ob der Kondensatablauf eine Gummikappe hat. Überprüfen Sie abschließend die Vollständigkeit des gesamten Sets.

2.1 Installieren Sie das Zubehör wie im Bild gezeigt. Verbinden Sie die äußere Halterung mit den mitgelieferten M6-Schrauben mit der inneren Halterung. Dadurch erhalten Sie einen Tragegriff für beide Geräte.

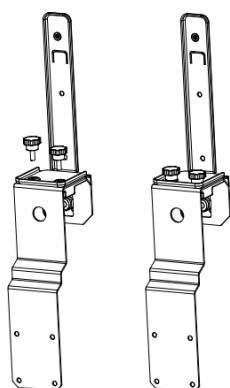

2.2 Platzieren Sie die Gummistoßdämpfer auf der Rückseite des Außengeräts, wie in der Abbildung unten gezeigt.

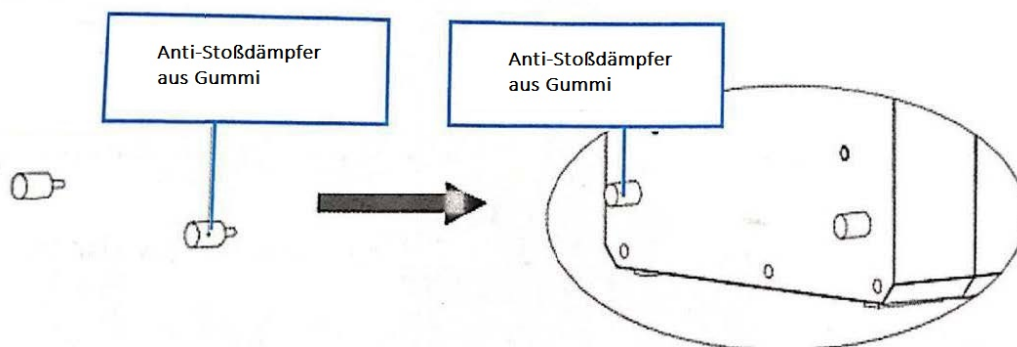

2.3 Installieren Sie die Halterung wie in der Abbildung unten gezeigt. Befestigen Sie beide Einheiten (Geräte) mit den im Kit enthaltenen M6-Schrauben an der Halterung.

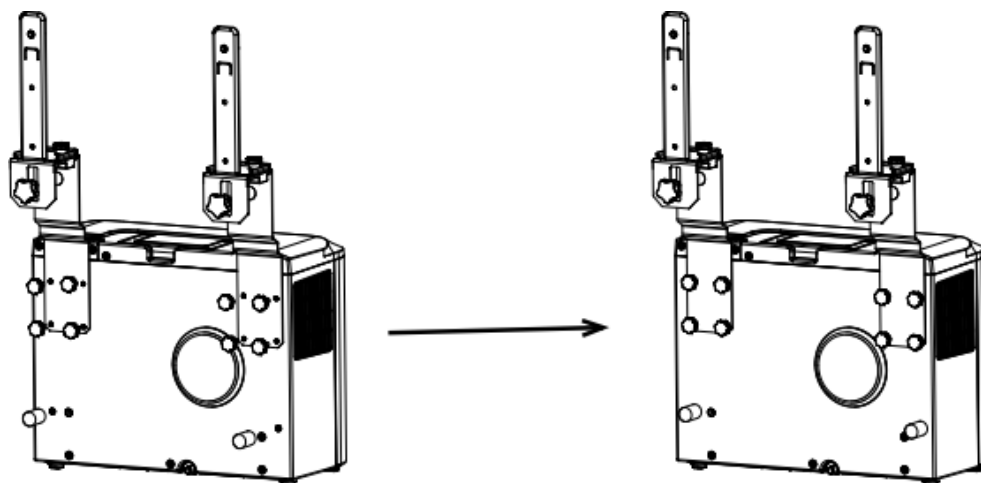

2.4 Montieren Sie das Innengerät an der Halterung und ziehen Sie die Halterung mit Handschrauben fest an. Wickeln Sie dann die Schutzhülle um den Schlauch, der das Außengerät mit dem Innengerät verbindet. (Siehe Bild unten)

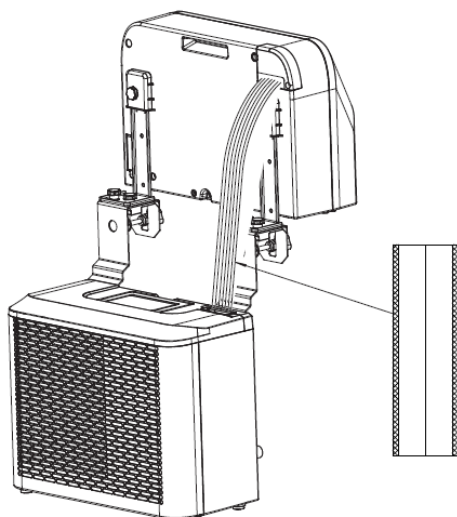

2.5 Montieren Sie die gesamte Einheit im Wohnwagenfenster und ziehen Sie die Halterung fest an.

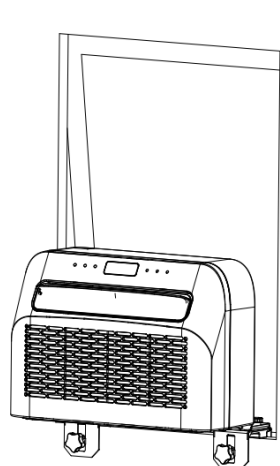

Innengerät

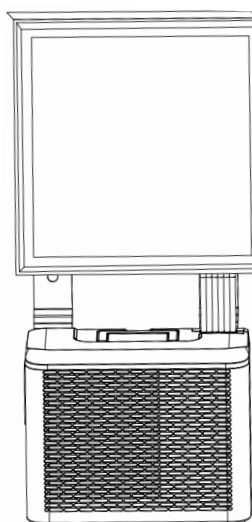

Außengerät

7. LISTE DER FEHLERCODES

Wenn das Gerät nicht oder nicht ordnungsgemäß funktioniert:
Überprüfen Sie, ob auf dem Display ein Fehlercode angezeigt wird. Die Lösung finden Sie in der Codetabelle. Wenn kein Fehlercode auf dem Display angezeigt wird, überprüfen Sie die Fehlertabelle, um eine mögliche Lösung zu finden.

Fehlercodes		
Fehlercode	Ursache	Lösung
FL	Alarm bei vollem Wassertank	Entfernen Sie die Gummikappe und gießen Sie das Wasser aus.
E1	Fehler des Systemtemperatursensors	Austauschen Sie den Systemtemperatursensor
E2	Fehler des Raumtemperatursensors	Austauschen Sie den Raumtemperatursensor
EF	Motorfehler des Innengeräts	Motor austauschen
Eb	Es gibt kein Kältemittel	Wenden Sie sich an den Verkäufer
E4	Frostschutz	Prüfen Sie, ob der Luftauslass nicht blockiert ist.

8. FEHLERLÖSUNG

Mögliche Probleme		
Problem	Ursache	Lösung
Das Gerät lässt sich nicht einschalten	Kein Stromanschluss	Schalte den Strom an
	Beschädigte Steckdose	Schalte den Strom aus und prüfen/reparieren Sie die Steckdose
	Unbekannte Ursache	Wenden Sie sich an den Verkäufer
Geringe Luftstrom oder schlechter Kühleffekt	Die niedrigste Lüftungsstufe ist gewählt	Wählen Sie eine hohe Lüftungsgeschwindigkeitsstufe
	Der Luftfilter ist verschmutzt	Überprüfen und reinigen Sie den Filter
	Der Lufteinlass oder -auslass zum Innengerät ist blockiert	Prüfen Sie, ob das Gerät blockiert ist und beseitigen Sie das Hindernis
	Der Lufteinlass oder -auslass aus dem Außengerät ist blockiert	Prüfen Sie, ob das Gerät blockiert ist und beseitigen Sie das Hindernis
	Die Umgebungstemperatur ist zu niedrig oder zu hoch	Die Umgebungstemperatur muss zwischen 18 und 40°C liegen
	Zu niedrige Spannung vom Netzteil	Wenden Sie sich an Ihren Installateur oder verwenden Sie einen anderen Stromanschluss
Nur Luftbewegung, aber keine Kühlwirkung	Das Gerät arbeitet im Belüftungsmodus	Kühlmodus auswählen (A/C)
	Der Kühlmodus wurde gerade automatisch ausgeschaltet	Warten Sie etwa 3–5 Minuten, bis sich der Thermostat wieder einschaltet

Ungewöhnliche Geräusche oder Vibrationen	Die Montagehalterungen sind nicht korrekt montiert oder die Befestigungsschrauben des Geräts sind nicht fest genug angezogen	Überprüfen Sie, ob die Montagehalterung fest sitzt, und ziehen Sie die Schrauben fest, mit denen das Gerät befestigt ist
Aus dem Innengerät tritt Wasser aus	Der Gummistopfen an der Unterseite des Innengeräts fehlt oder ist nicht fest genug	Überprüfen oder austauschen Sie den Gummistopfen
	Das Gerät steht schräg	Das Gerät muss horizontal montiert werden (maximaler Winkel <math><3^\circ</math>)
Das Gerät verströmt einen seltsamen Geruch	Es gibt ein ernstes Problem	Schalten Sie das Gerät sofort aus und wenden Sie sich an den Verkäufer

WARTUNG

1. Stellen Sie vor Wartungsarbeiten sicher, dass das Gerät von der Stromversorgung getrennt ist.
2. Verwenden Sie zum Reinigen des Geräts kein Benzin oder andere Chemikalien.
3. Waschen Sie das Gerät nicht direkt mit Wasser.
4. Wenn die Klimaanlage beschädigt ist, wenden Sie sich an den Verkäufer oder ein autorisiertes Servicecenter.

Reinigung

Hinweis: Ziehen Sie vor der Reinigung des Geräts den Netzstecker.

1. Luftfilter

- Es ist wichtig, den Filter regelmäßig von Staub zu befreien.
- Entfernen Sie den Filter wie im Bild unten gezeigt.
- Reinigen Sie den Filter mit Leitungswasser und/oder einem Staubsauger, um eventuelle Rückstände vom Filter zu entfernen.
- Verwenden Sie zur Reinigung kein Wasser mit einer Temperatur über 40°C und setzen Sie den Filter nicht dem Sonnenlicht aus.
- Stellen Sie sicher, dass der Filter trocken ist, bevor Sie ihn wieder in die Klimaanlage einsetzen.

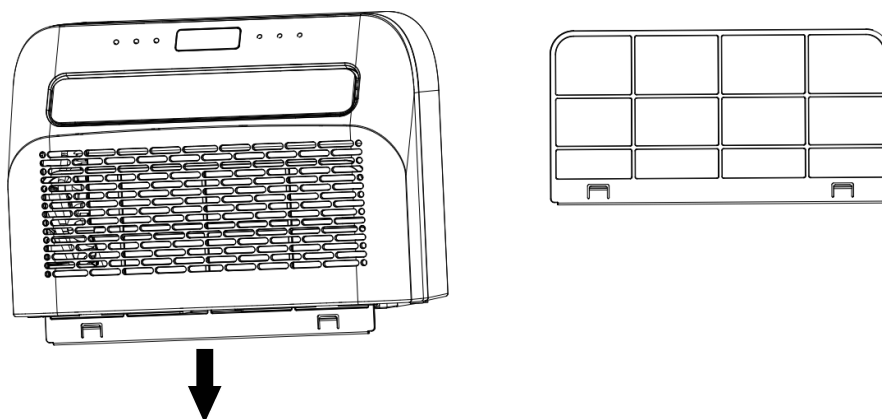

2. Reinigen des Klimaanlagegehäuses

- Zuerst reinigen Sie die Oberfläche mit neutralem Reinigungsmittel und einem feuchten Tuch
- Dann trocknen Sie das Gerät gründlich mit einem trockenen Tuch ab.
- Lassen Sie kein Wasser oder Reinigungsmittel in das Gerät eindringen.
- Reinigen Sie die Klimaanlage nicht mit aggressiven Reinigungsmitteln und/oder Benzin.

Lagerung

Wenn Sie das Gerät für längere Zeit lagern möchten, ohne es zu benutzen, entfernen Sie die Ablaufabdeckung vom Ablaufloch an der Unterseite sowohl des Innen- als auch des Außengeräts und lassen Sie dann das gesamte Kondenswasser ab.

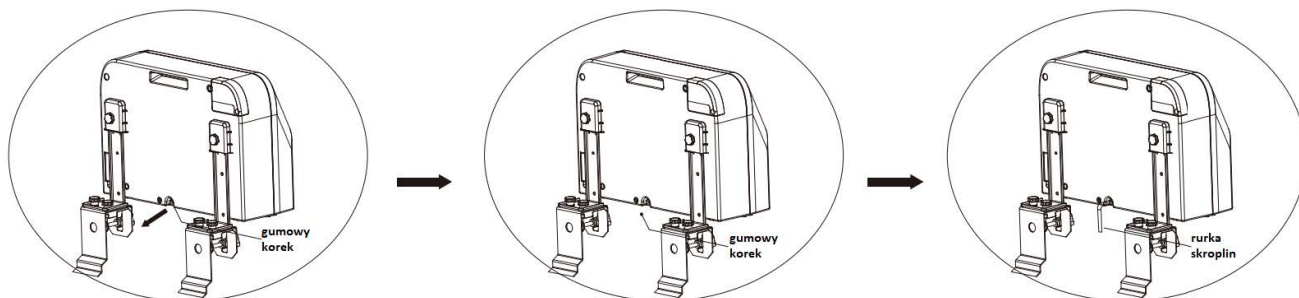

1. Entfernen Sie das Gerät vom Fenster.
2. Entfernen Sie die Gummidichtung von den Innen- und Außengeräten und lassen Sie das Kondensat ab.
3. Stellen Sie den Ventilatormodus ein, um den Innenraum zu trocknen.
4. Schalten Sie die Klimaanlage aus und ziehen Sie den Netzstecker.
5. Waschen Sie den Filter und installieren Sie ihn.
6. Entfernen Sie alle Halterungen von der Klimaanlage, installieren Sie die Halterungen des Innengeräts am Außengerät, montieren Sie sie wie in der Abbildung unten gezeigt und platzieren Sie das Gerät dann an der Wand.
7. Bewahren Sie die Klimaanlage an einem kühlen und trockenen Ort auf.
8. Bei der Lagerung empfehlen wir, das Klimagerät wieder in die Verpackung zu legen. Dadurch wird verhindert, dass sich Schmutz und Staub auf dem Klimagerät ansammeln.

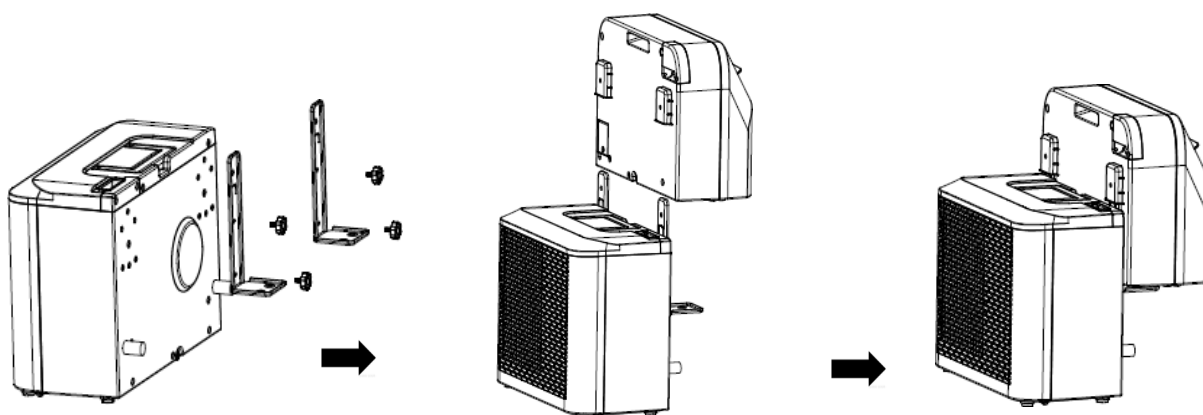

10. ANLEITUNG ZUR WIFI-VERBINDUNG

ACHTUNG!

Das Gerät funktioniert nicht mit einem Router, der nur mit der 5-GHz-Technologie arbeitet. Wenn Ihr Router arbeitet derzeit mit der 5-GHz-Technologie, überprüfen Sie, ob er eine WIFI-Verbindung herstellen kann in 2,4-GHz-Technologie zum Koppeln des Geräts.

Installieren Sie die App

Laden Sie die App „Smart Life“ aus dem Play Store (Android) oder App Store (iOS) herunter oder:



QR-Code scannen

REGISTRIERUNG / LOGIN

Wenn Sie die App „Smart Life-SMART LIVING“ oder „TUYA“ öffnen, erscheint die folgende meldung: Seite „Datenschutzrichtlinie“. Nachdem Sie die Informationen gelesen und zugestimmt haben, werden Sie zur Kontoregistrierungs-/Anmeldeseite weitergeleitet.

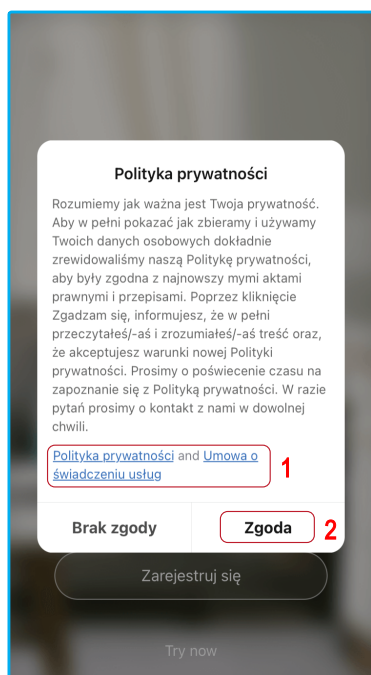

1. Gehen Sie zur Datenschutzseite
2. Gehen Sie zur Registrierungs-/Login-Seite

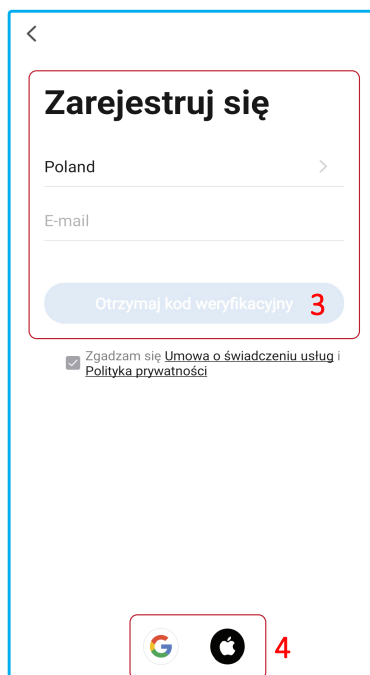

3. Sie können Ihr Konto direkt in der App registrieren;
4. Oder melden Sie sich mit Ihrem Google-Konto (Android und iOS) oder Apple-Konto (iOS) an.

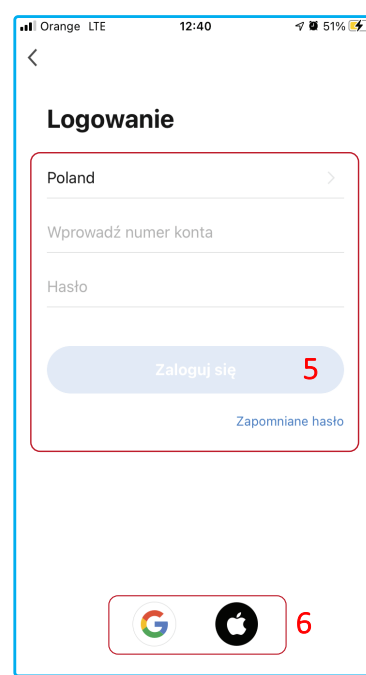

5. Melden Sie sich mit dem von Ihnen erstellten Konto an;
6. Oder verwenden Sie Ihr Google-/iOS-Konto.

Gerät über das Netzwerk hinzufügen

1. Schließen Sie die Klimaanlage an das Stromnetz an. Wenn sich die Klimaanlage im Standby-Modus befindet, drücken Sie 3 Sekunden lang die Taste „FAN“, um in den WIFI-Verbindungsmodus zu wechseln.

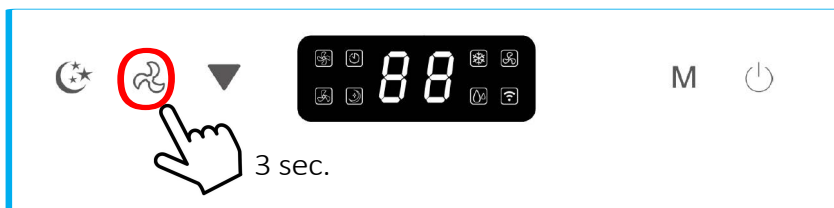

2. Öffnen Sie die Smart Home App und tippen Sie oben rechts auf , um ein neues Gerät über das Netzwerk hinzuzufügen.
3. Stellen Sie sicher, dass die Geräteleuchte schnell blinkt (2 Mal pro Sekunde) und tippen Sie auf „Bestätigen, dass die Leuchte schnell blinkt“.
4. Wählen Sie ein WIFI-Netzwerk aus (Hinweis: Das Netzwerk muss sich im 2,4-GHz-Band befinden) und geben Sie das Passwort ein. Das Gerät startet den Kopplungsvorgang und stellt eine Verbindung zur App her.

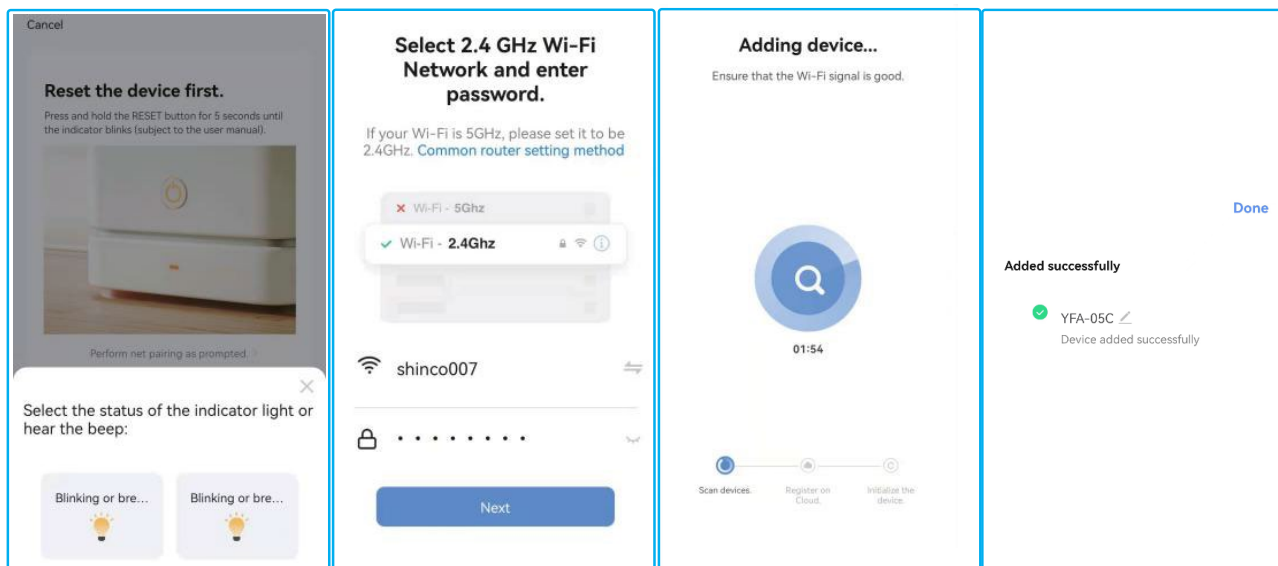

5. Nach erfolgreicher Gerätekonfiguration wird die Klimaanlage zur Startseite hinzugefügt. Tippen Sie hier, um die Steuerungsseite aufzurufen.

