

MANUALE D'USO E MANUTENZIONE
MANUEL D'INSTRUCTIONS
BETRIEBSANLEITUNG INSTRUCTIONS
MANUAL
MANUAL DE INSTRUCCIONES
РУКОВОДСТВО ПО ЭКСПЛУАТАЦИИ И ТЕХОБСЛУЖИВАНИЮ
INSTRUKCJA MONTAŻU i OBSŁUGI

IT GENERATORE D'ARIA CALDA
FR GENERATEUR D'AIR CHAUD
DE WARMLUFTERZEUGER
EN SPACE HEATER
ES GENERADOR DE AIRE CALIENTE
RU ТЕПЛОВОЙ ГЕНЕРАТОР
PL OGRZEWACZ POMIESZCZEŃ

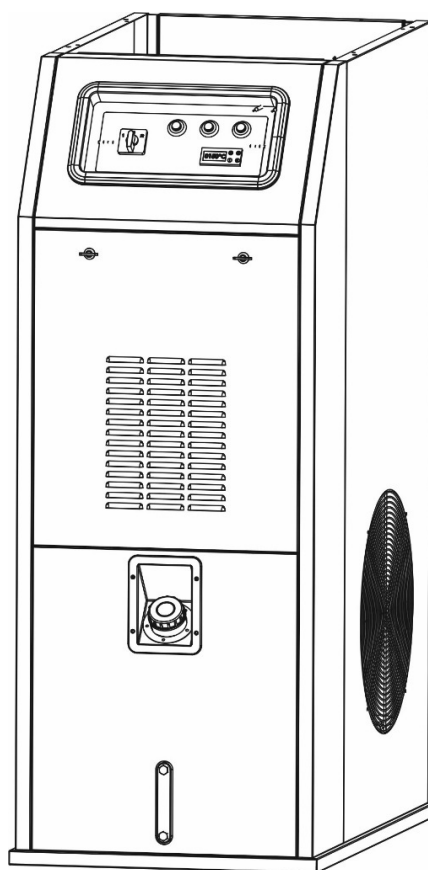

F 40 – F 75 - F100

**ETICHETTA IDENTIFICAZIONE PRODOTTO – PLAQUETTE IDENTIFICATION PRODUIT
 SCHEMA DI FUNZIONAMENTO - SCHÉMA DE FONCTIONNEMENT - FUNKTIONSPLAN
 CONTROL BOARD - ESQUEMA DE FUNCIONAMIENTO - СХЕМА РАБОТЫ - TABLICZKA
 IDENTYFIKACYJNA PRODUKTU**

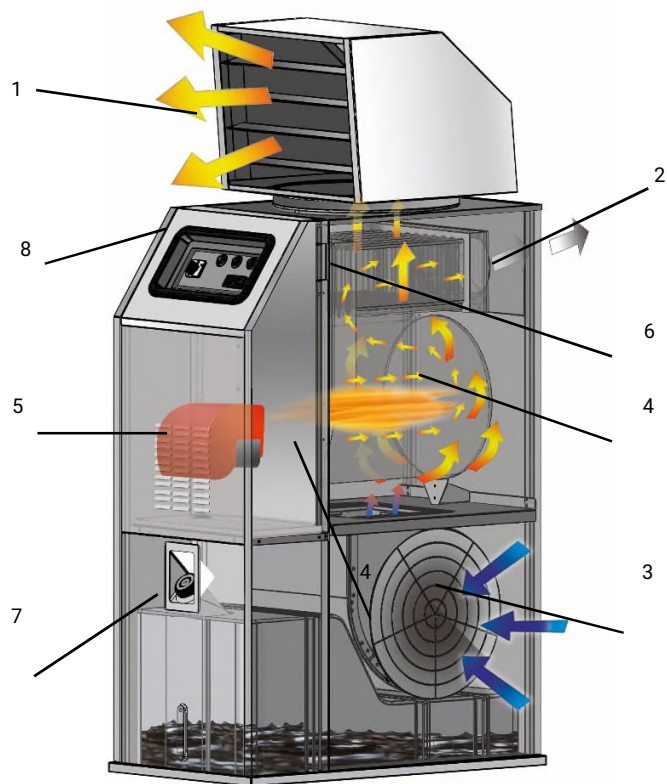

- | | |
|--|--|
| <p>1 USCITA ARIA CALDA (ACCESSORIO)
 SORTIE AIR CHAUD
 WARMLUFTAUSTRITT
 HOT AIR OUTFLOW SALIDA
 DE AIRE CALIENTE
 ВЫХОД ГОРЯЧЕГО ВОЗДУХА
 WYLOT GORĄCEGO POWIETRZA</p> | <p>5 BRUCIATORE
 BRULEUR
 BRENNER
 BURNER
 QUEMADOR
 ГОРЕЛКА
 PALNIK</p> |
| <p>2 CAMINO
 CHEMINEE
 SCHORNSTEIN
 CHIMNEY
 CHIMENEA
 ДЫМОХОД
 KOMIN</p> | <p>6 SCATOLA TERMOSTATI L2
 BOITIER THERMOSTATS L2
 THERMOSTATGEHÄUSE L2
 THERMOSTATS L2 BOX
 CAJA DE TERMOSTATOS L2
 КОРОБКА ТЕРМОВЫКЛЮЧАТЕЛЕЙ L2
 MODUŁ TERMOSTATÓW L2</p> |
| <p>3 VENTILATORE RAFFREDDAMENTO
 VENTILATEUR REFROIDISSEMENT
 KÜHLVENTILATOR
 COOLING FAN
 VENTILADOR DE ENFRIAMIENTO
 ВЕНТИЛЯТОР ОХЛАЖДЕНИЯ
 WENTYLATOR UKŁADU CHŁODZENIA</p> | <p>7 SERBATOIO COMBUSTIBILE
 RÉSERVOIR COMBUSTIBLE
 BRENNSTOFFTANK
 FUEL TANK
 DEPOSITO DE COMBUSTIBLE
 ТОПЛИВНЫЙ БАК
 ZBIORNIK PALIWA</p> |
| <p>4 CAMERA DI COMBUSTIONE
 CHAMBRE DE COMBUSTION
 BRENNKAMMER COMBUSTION
 CHAMBER CÁMARA DE
 COMBUSTIÓN CÁMERA
 СГОРАНИЯ
 KOMORA SPALANIA</p> | <p>8 QUADRO COMANDI
 TABLEAU DE COMMANDE
 BEDIENBLLENDE
 CONTROL PANEL
 TABLERO DE MANDOS
 ЩИТ УПРАВЛЕНИЯ
 TABLICZKA STEROWNICZA</p> |

**QUADRO COMANDI - TABLEAU DE COMMANDE - BEDIENBLLENDE
CONTROL PANEL - TABLERO DE MANDOS - ЩИТ УПРАВЛЕНИЯ -
TABLICA STEROWNICZA**

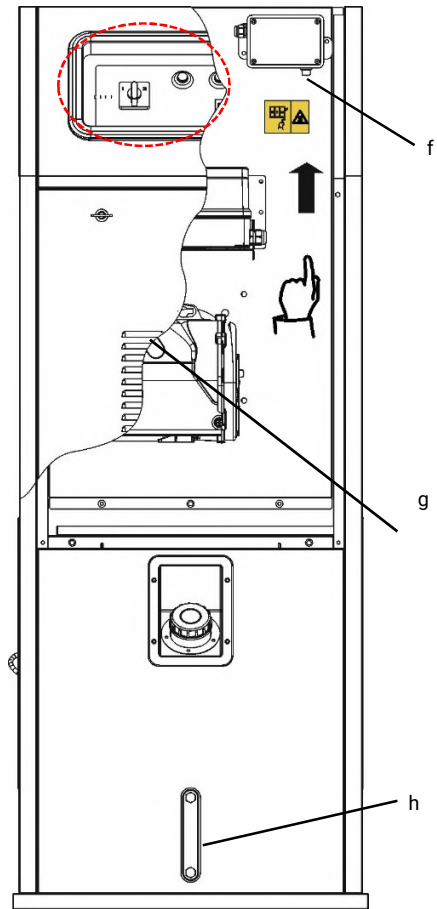
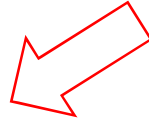
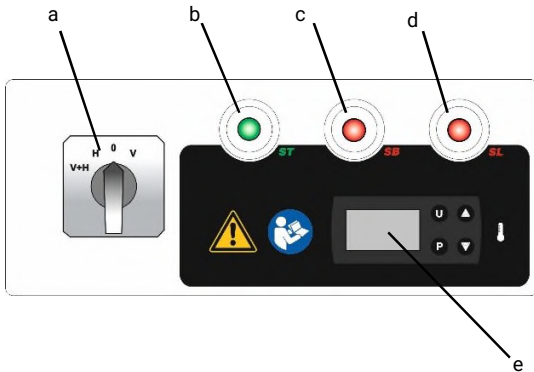

a INTERRUTTORE RISCALDAMENTO-VENTILAZIONE
INTERRUPTEUR CHAUFFAGE-VENTILATION
SCHALTER HEIZUNG-LÜFTUNG
HEATING-VENTILATION SWITCH
INTERRUPTOR CALEFACCION/VENTILACION
ПЕРЕКЛЮЧАТЕЛЬ НАГРЕВА-ВЕНТИЛЯЦИИ
WYŁĄCZNIK OGRZEWANIA-WENTYLACJI

b LAMPADA TENSIONE
TÉMOIN TENSION
LEUCHTE SPANNUNG
VOLTAGE LAMP
TESTIGO TENSIÓN
ИНДИКАТОР НАПРЯЖЕНИЯ
LAMPKA KONTROLNA NAPIĘCIA

c LAMPADA BRUCIATORE
VOYANT BRÛLEUR
BRENNERANZEIGE
BURNER LIGHT
TESTIGO DEL QUEMADOR
ИНДИКАТОР ГОРЕЛКИ
LAMPKA SYGNALIZACYJNA PALNIKA
LAMPKA KONTROLNA PALNIKA

d LAMPADA TERMOSTATI DI SICUREZZA L2
TÉMOIN THERMOSTATS DE SURCHAUFFE, L2
KONTROLLLEUCHTE SICHERHEITSTHERMOSTATE L2
OVERHEAT THERMOSTATS CONTROL LAMP, L2
TESTIGO TERMOSTATOS DE SEGURIDAD, L2
ИНДИКАТОР ПРЕДОХРАНИТЕЛЬНЫХ ТЕРМОВЫКЛЮЧАТЕЛЕЙ L2
LAMPKA KONTROLNA TERMOSTATÓW PRZEGRZANIA, L2

e TERMOSTATO AMBIENTE
THERMOSTAT D'AMBIANCE
RAUMTHERMOSTAT
ROOM THERMOSTAT
TERMOSTATO AMBIENTE
ТЕРМОСТАТА ОКРУЖАЮЩЕЙ СРЕДЫ
TERMOSTAT POKOJOWY

f PULSANTE DI RIARMO TERMOSTATO DI SICUREZZA, L2
POUSSOIR DE RÉARMEMENT THERMOSTAT DE SÉCURITÉ, L2
ENTSTÖRTASTE DES SICHERHEITSTHERMOSTATEN, L2
SAFETY THERMOSTAT RESET BUTTON, L2
BOTÓN DE REARME DEL TERMOSTATO DE SEGURIDAD, L2
КНОПКА СБРОСА ПРЕДОХРАНИТЕЛЬНОГО ТЕРМОВЫКЛЮЧАТЕЛЯ, L2
PRZYCISK RESETOWANIA TERMOSTATU BEZPIECZEŃSTWA, L2

g LAMPADA / PULSANTE DI RIARMO BRUCIATORE
TÉMOIN / POUSSOIR DE RÉARMEMENT BRÛLEU
LAMPE / ENTSTÖRTASTE BRENNER
BURNER RESET BUTTON / LAMP
TESTIGO/BOTÓN DE REARME DEL QUEMADOR
ИНДИКАТОР / КНОПКА СБРОСА ГОРЕЛКИ
KONTROLKA / PRZYCISK RESETOWANIA PALNIKA

h INDICATORE DI RISERVA CARBURANTE
INDICATEUR DE RÉSERVE DE CARBURANT
FUEL RESERVE INDICATOR
WSKAŹNIK REZERWY PALIWA

IMPORTANTE

Prima di usare il generatore, si prega di leggere con attenzione tutte le istruzioni d'uso riportate di seguito e di seguirne scrupolosamente le indicazioni. Il costruttore non è responsabile per danni a cose e/o persone derivanti da uso improprio dell'apparecchio.

Questo libretto di uso e manutenzione costituisce parte integrante dell'apparecchio e deve quindi essere conservato con cura e accompagnare l'apparecchio in caso di passaggio di proprietà.

1. DESCRIZIONE

I generatori d'aria calda descritti in questo manuale sono destinati al riscaldamento di locali aventi medie o grandi dimensioni per i quali si richiede un sistema di riscaldamento fisso ad installazione interna.

L'aria comburente, ossia quella necessaria alla combustione, è aspirata direttamente dal bruciatore (5) fissato sulla macchina ed è prelevata all'interno dell'ambiente da riscaldare; l'ambiente deve quindi essere opportunamente ventilato al fine di assicurare che il ricambio di aria sia sufficiente.

Il flusso d'aria calda è invece movimentato dal motoventilatore ad alta efficienza (3): l'aria si riscalda utilizzando l'energia termica sviluppata durante la combustione e trasmessa dai fumi caldi all'aria fresca attraverso le superfici metalliche a tenuta della camera di combustione e dello scambiatore di calore. Dopo essersi raffreddati, i prodotti della combustione sono convogliati ad un condotto di scarico ed eliminati attraverso un camino o canna fumaria avente dimensioni tali da garantire l'evacuazione dei fumi.

Il condotto di uscita dell'aria (1), fornito come accessorio e non compreso nella fornitura, è predisposto con alette orientabili per permettere di direzionare il flusso di aria.

I generatori d'aria calda possono funzionare con bruciatori aventi modi di funzionamento ON-OFF e alimentati a gasolio.

Attenzione



Possono essere utilizzati solamente i bruciatori approvati dal costruttore ed elencati nella TABELLA DELLE CARATTERISTICHE TECNICHE.

La certificazione e la garanzia della macchina decadono se si sostituisce il bruciatore con un modello non originale, seppure avente caratteristiche simili.

Tutti i generatori d'aria calda sono equipaggiati con un'apparecchiatura elettronica di controllo della fiamma e con diversi dispositivi:

- dispositivi di sicurezza (termostato di sicurezza a riarmo manuale, controllo fiamma) che intervengono in caso di gravi anomalie di funzionamento causando il "blocco" di sicurezza: in questo caso il generatore si arresta, il pulsante (d) si illumina con luce rossa fissa (Luce di Blocco) e il funzionamento può riprendere solo dopo aver verificato e riparato la causa del blocco;
- dispositivi di controllo (termostato ventilatore e termostato bruciatore) che intervengono in caso di lievi anomalie di funzionamento o anomalie di alimentazione causando l'arresto temporaneo del generatore d'aria calda: in questo caso il generatore riprenderà a funzionare automaticamente al ripristinarsi della condizione mancante.

Il paragrafo "INCONVENIENTI DI FUNZIONAMENTO, CAUSE E RIMEDI" descrive tutte le possibili anomalie di funzionamento e i possibili rimedi.

2. CONDIZIONI DI FORNITURA

Il generatore d'aria calda è consegnato completo di termostato ambiente, bruciatore e serbatoio gasolio.

Attenzione



Prima di procedere con l'accensione si deve montare completamente il generatore d'aria calda.

Le operazioni di installazione e accensione devono essere eseguite solo da personale professionalmente qualificato.

Sono inoltre forniti:

- i manuali di uso e manutenzione per
 - generatore d'aria calda
 - bruciatore
- i manuali con disegno e lista ricambi per:
 - generatore d'aria calda
 - bruciatore

Attenzione



Tutti i documenti consegnati costituiscono parte integrante dell'apparecchio. Devono quindi essere conservati con cura e accompagnare l'apparecchio in caso di passaggio di proprietà.

Il trasporto e la movimentazione delle parti devono essere svolti con un carrello elevatore manuale o automatico avente portata sufficiente.

Attenzione



Non tentare mai il sollevamento manuale: il peso eccessivo potrebbe produrre danni fisici rilevanti.

3. RACCOMANDAZIONI GENERALI

L'installazione, la regolazione e l'uso del generatore d'aria calda devono essere eseguiti rispettando gli ordinamenti e le leggi nazionali e locali in vigore concernenti l'utilizzazione della macchina. È buona regola assicurarsi che:

- le istruzioni contenute nel presente manuale siano seguite scrupolosamente;
- il generatore non sia installato nelle aree a maggiore rischio di incendio o di esplosione;
- materiali facilmente infiammabili non siano depositati nelle vicinanze dell'apparecchio (la distanza minima deve essere pari a 3 m);
- sia controllato che non avvengano surriscaldamenti di eventuali pareti, soffitti o pavimenti realizzati con materiali infiammabili.
- siano state adottate le misure necessarie per prevenire gli incendi;
- l'aerazione del locale nel quale si trova il generatore sia garantita e sia sufficiente al fabbisogno del generatore medesimo;
- l'apparecchio sia disposto nelle vicinanze di un camino e di un quadro elettrico di alimentazione con caratteristiche conformi a quelle dichiarate;
- il generatore sia controllato prima della messa in funzione e sorvegliato regolarmente durante l'uso;
- al termine di ogni esercizio d'uso l'interruttore di sezionamento sia disinserito.

È inoltre obbligatorio rispettare le condizioni di funzionamento del generatore d'aria calda ed in particolare:

- non superare la potenza termica massima del focolare ("TABELLA DELLE CARATTERISTICHE TECNICHE");

- assicurarsi che la portata d'aria non sia inferiore a quella nominale; si deve quindi controllare che non vi siano ostacoli od ostruzioni ai condotti di aspirazione e/o di mandata dell'aria, come teli o coperte adagiati sull'apparecchio, pareti od oggetti ingombranti vicini al generatore.

Attenzione

Questo apparecchio non è utilizzabile da persone (inclusi bambini) con ridotte capacità fisiche, sensoriali, mentali o con scarsa esperienza e conoscenza a meno che non siano visionati od istruiti sull'uso dell'apparecchio dalla persona che è responsabile per la sua sicurezza.

4. ISTRUZIONI PER L'INSTALLAZIONE**Attenzione**

Tutte le operazioni descritte in questo paragrafo devono essere eseguite solo da personale professionalmente qualificato.

4.1. INSTALLAZIONE A PAVIMENTO

Il generatore d'aria calda può essere installato disponendolo sul pavimento in posizione stabile ed eventualmente addossandolo ad una parete

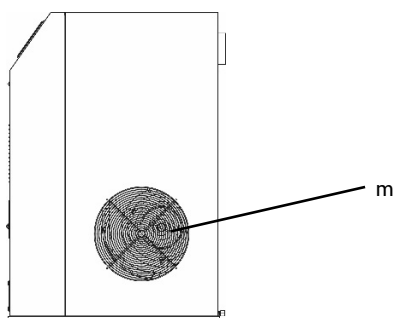
**Attenzione**

Almeno uno dei due pannelli di ingresso aria (m) deve sempre essere lasciato completamente libero e aperto.

La distanza minima da pareti circostanti, pavimento e/o soffitto deve sempre essere di almeno 1 m.

4.2. COLLEGAMENTI ELETTRICI**Attenzione**

La linea elettrica di alimentazione del generatore deve essere provvista di messa a terra e di interruttore magnetotermico con differenziale.

Il cavo di alimentazione deve essere allacciato ad un quadro elettrico munito di interruttore di sezionamento.

Prima di mettere in funzione il generatore e, quindi, prima di collegarlo alla rete elettrica di alimentazione si deve controllare che le caratteristiche della rete elettrica di alimentazione corrispondano a quelle riportate sulla targhetta di identificazione.

4.3. COLLEGAMENTO AI CONDOTTI DI MANDATA DELL'ARIA CALDA

Il generatore d'aria calda è predisposto per il funzionamento con diffusione diretta dell'aria. In tal caso deve essere montato il condotto di uscita dell'aria prescelto fra quelli disponibili come accessori:

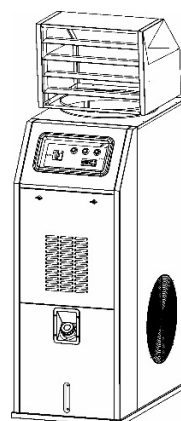

testata girevole

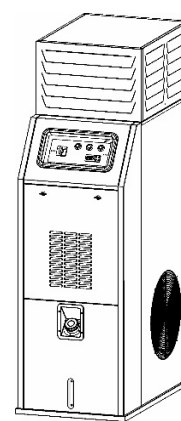

testata fissa

Tuttavia il generatore d'aria calda può anche essere collegato a canali di distribuzione dell'aria di sezione opportuna, se specifiche esigenze di impiego lo richiedono, aventi diametro e lunghezza massima come riportato nella "TABELLA DELLE CARATTERISTICHE TECNICHE".

4.4. COLLEGAMENTO AL CONDOTTO DI EVACUAZIONE DEI FUMI

I condotti di evacuazione dei fumi devono essere in acciaio e conformi alla norma EN 1443.

Il rendimento di combustione ed il corretto funzionamento del bruciatore dipendono dal tiraggio del camino. Il collegamento alla canna fumaria deve essere eseguito rispettando le disposizioni delle leggi vigenti e osservando le seguenti prescrizioni:

- il percorso del raccordo fumario deve essere il più breve possibile e con pendenza ascendente (altezza minima pari a 1 m);
- si devono evitare curve strette e riduzioni di sezione;
- deve sempre essere disposto un terminale antivento, sia per evitare la caduta di acqua piovana sia per impedire il blocco di fumi a causa del vento;
- il tiraggio della canna fumaria deve essere almeno pari a quello prescritto.
- deve essere predisposto un camino per ogni generatore di aria calda;

Alcuni possibili schemi di posizione del camino possono essere i seguenti:

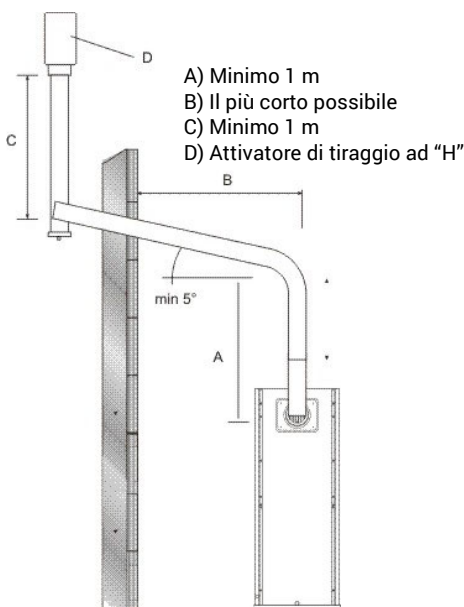

4.5. PRIMA ACCENSIONE E REGOLAZIONE DELLA COMBUSTIONE

Attenzione



La prima accensione deve sempre essere eseguita da un tecnico specializzato che verifichi la correttezza dei parametri di combustione.

Attenzione



I bruciatori hanno una pre-regolazione di fabbrica che potrebbe essere diversa da quella necessaria e quindi deve essere verificata ed eventualmente corretta.

La "TABELLA DELLE CARATTERISTICHE TECNICHE" indica quali sono i valori della regolazione (pressione gasolio bruciatore, posizione testa di combustione, regolazione aria) per ciascuno dei bruciatori approvati per questi apparecchi.

La sonda per il controllo periodico della combustione e della temperatura dei fumi deve essere inserita come indicato:

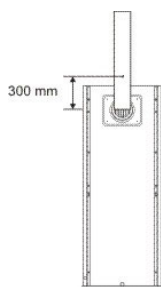

La combustione è stabile e pulita se i parametri di combustione rientrano nei valori seguenti:

- Indice Bacharach: 0 (bianco)
- CO₂: 11 ÷ 12,5 %
- Ossigeno (O₂): 4,5 ÷ 6 %
- CO_{max}: 500 ppm

Può essere necessario modificare la regolazione del bruciatore a causa del tipo di combustibile utilizzato e delle condizioni di installazione (installazione in altitudine, aspirazione aria di combustione con o senza presa Snorkel, etc.) se i parametri di combustione non sono corretti.

Al termine delle prove di collaudo il foro praticato per l'inserimento della sonda deve essere sigillato con materiale che garantisca la tenuta del condotto e sia resistente alle elevate temperature.

5. ISTRUZIONI PER L'UTILIZZAZIONE

5.1. AVVIAMENTO

Per avviare il generatore:

- Assicurarsi che il commutatore (a) sia predisposto sulla posizione "0";
- Alimentare elettricamente il generatore agendo sull'interruttore di sezionamento posto sul quadro elettrico di alimentazione: la lampada verde (b) si illumina segnalando che il quadro è in tensione;
- Ruotare il commutatore (a) nella posizione H oppure H+V: il bruciatore inizia il ciclo di avviamento e prelavaggio, in seguito la fiamma si accende; dopo alcuni minuti di riscaldamento della camera di combustione, si avvia anche il ventilatore principale;

Attenzione



In modalità H+V, il ventilatore funziona continuamente, anche quando al raggiungimento della temperatura ambiente desiderata, il bruciatore si spegne.

Attenzione



In modalità H, il ventilatore funziona solo quando la camera di combustione è sufficientemente calda. Quindi al raggiungimento della temperatura ambiente desiderata, il bruciatore si spegne e il ventilatore funziona solo sino al completo raffreddamento della camera di combustione.

- Se durante il ciclo di avviamento o di funzionamento il generatore non funziona, si deve consultare il paragrafo "INCONVENIENTI DI FUNZIONAMENTO, CAUSE E RIMEDI" e scoprire la causa del mancato funzionamento.

Attenzione



In caso di blocco di sicurezza del bruciatore (lampada c) per riavviare il generatore è necessario premere il pulsante di riarmo (g) per 3 secondi.

Attenzione



In caso di blocco di sicurezza del termostato di sicurezza (lampada d) per riavviare il generatore è necessario premere il pulsante di riarmo (f).

Attenzione



Non effettuare mai più di due ripartenze successive: parti di combustibile non bruciate possono accumularsi nella camera di combustione e incendiarsi improvvisamente alla successiva riaccensione.

5.2. ARRESTO

Per arrestare l'apparecchio bisogna agire sul commutatore (a), ruotandolo nella posizione "0" oppure, se il funzionamento è automatico, agendo sul termostato ambiente in modo da abbassare il valore della temperatura impostata: il bruciatore si arresta mentre il ventilatore continua a funzionare, avviandosi più volte, fino al completo raffreddamento della camera di combustione.

Attenzione



Non si deve mai arrestare il funzionamento del generatore disinserendo l'interruttore di sezionamento del quadro di alimentazione.

Attenzione



L'alimentazione elettrica deve essere disinserita solo dopo l'arresto del ventilatore.

5.3. VENTILAZIONE

Per ottenere il funzionamento del generatore nel modo di sola ventilazione continua, si deve ruotare il commutatore (a) nella posizione con simbolo V.

5.4. TERMOREGOLATORE

Il generatore d'aria calda è dotato di un termostato (e) con schermo LCD che consente di rilevare la temperatura ambiente ed impostare il valore di temperatura desiderato. Lo schermo indica la temperatura rilevata in [°C]:



Per impostare il valore desiderato di temperatura

- Premere il tasto **U** e poi rilasciarlo: sullo schermo compaiono alternativamente la sigla SP ed il valore impostato;
- Modificare il valore impostato utilizzando i tasti **▲** e **▼**.
- Premere il tasto **P** per confermare il valore impostato.

6. MANUTENZIONE

Attenzione



Tutte le operazioni descritte in questo paragrafo devono essere eseguite solo da personale professionalmente qualificato.

Per il regolare funzionamento dell'apparecchio è necessario compiere periodicamente le seguenti operazioni, avendo cura di escludere la linea elettrica di alimentazione del generatore prima di iniziare qualsiasi operazione.

Intervento	Manutenzione periodica			
	Ogni giorno	Ogni settimana	Ogni sei mesi	Ogni anno
Controllo del generatore d'aria calda	X			
Controllo della linea di alimentazione gasolio	X			
Pulizia esterna della macchina	X			
Pulizia del motore e della ventola		X		
Controllo dei collegamenti elettrici			X	
Controllo e prova del bruciatore			X	
Controllo dei termostati			X	
Pulizia interna della macchina			X	
Ispezione e pulizia della camera di combustione				X

Attenzione



Prima di iniziare l'operazione si deve:

- Arrestare la macchina secondo le indicazioni del paragrafo "ARRESTO"
- Disinserire l'alimentazione elettrica agendo sull'interruttore di sezionamento posto sul quadro elettrico di alimentazione
- Attendere che il generatore si raffreddi.

6.1. CONTROLLO DEL GENERATORE D'ARIA CALDA E DELLA LINEA DI ALIMENTAZIONE GASOLIO

Eseguire i seguenti controlli:

- Assicurarsi che la macchina non sia installata dove può esserci un rischio di incendio o esplosione
- Assicurarsi che materiali infiammabili siano tenuti a distanza di sicurezza
- Se si trovano perdite di gasolio:
 - Chiudere il rubinetto di intercettazione del gasolio
 - Ricercare e riparare l'origine della perdita di gasolio
- Non utilizzare la macchina se pannelli rimossi non sono stati rimontati
- Assicurarsi che l'ambiente da riscaldare sia sufficientemente ventilato
- Assicurarsi che l'aspirazione e la mandata dell'aria non siano bloccati in alcun modo,
- Assicurarsi che lenzuola o coperte non siano depositate sulla macchina;
- Controllare che l'apparecchio sia collocato in una posizione fissa e

stabile;

- Assicurarsi che il generatore d'aria calda sia regolarmente monitorato durante il funzionamento e controllato prima di essere avviato;

6.2 PULIZIA ESTERNA DELLA MACCHINA

Pulire le seguenti parti per garantire il corretto funzionamento:

- Bruciatore:
 - Rimuovere tutto lo sporco e detriti depositati esternamente
 - Assicurarsi che la presa d'aria non sia ostruita.
- Tubi, connettori e giunti:
 - Pulire con un panno.
- Carrozzeria esterna:
 - Pulire con un panno.
- Ingresso / Uscita dell'aria:
 - Rimuovere tutto lo sporco e detriti depositati
 - Assicurarsi che la presa d'aria non sia ostruita.

6.3 Pulizia del motore e della ventola

Per pulire le pale del ventilatore e il motore, eseguire la seguente procedura:

- Rimuovere le viti di fissaggio del gruppo ventilatore e rimuovere il gruppo ventilatore.
- Pulire il motore con aria compressa.
- Pulire le pale del ventilatore con una spazzola dura.
- Reinstallare il gruppo ventilatore.

6.4 CONTROLLO DEI COLLEGAMENTI ELETTRICI

Dopo aver scollegato il cavo di alimentazione, controllare tutti i collegamenti elettrici come segue:

- Assicurarsi che tutte le connessioni siano complete e ben fissate.
- Se presenti tracce di sporco o corrosione, pulire o sostituire le connessioni se necessario;
- Sostituire se necessario fili o connettori danneggiati

6.5 CONTROLLO E PROVA DEL BRUCIATORE

Per accedere al bruciatore:

- Rimuovere la vite di fissaggio del bruciatore
- Estrarre il bruciatore e seguendo le specifiche istruzioni del manuale d'uso del bruciatore, svolgere le operazioni di controllo e pulizia prescritte
- Rimontare il gruppo bruciatore
- Svolgere le operazioni descritte nei paragrafi 4.7 e 4.8 per misurare i parametri di combustione e verificare che la combustione sia stabile e pulita.

6.6 CONTROLLO DEI TERMOSTATI

Per ispezionare i termostati, eseguire la seguente procedura:

- Rimuovere eventuali canali di collegamento dell'uscita dell'aria
- Individuare i termostati fissati alla parete interna del generatore d'aria calda
- Pulire con un panno asciutto ponendo attenzione a non tagliare né piegare il tubo capillare,

6.7 PULIZIA INTERNA DELLA MACCHINA

Per una pulizia approfondita il generatore può essere pulito e lavato con acqua sia internamente sia esternamente. E' tuttavia necessario assicurarsi che:

- il cavo di alimentazione elettrica sia stato scollegato e rimosso dalla presa di alimentazione
- tutti i pannelli di accesso siano stati chiusi completamente.
- non siano utilizzati getti d'acqua a pressione superiore a 70 bar a distanza inferiore a 30 cm
- sia completamente asciugato in ogni sua parte prima di collegare nuovamente il cavo di alimentazione elettrica

6.8 PULIZIA DELLA CAMERA DI COMBUSTIONE

Per mantenere elevata l'efficienza e prolungare la durata della macchina, l'operazione descritta in questo paragrafo deve essere compiuta almeno una volta al termine della stagione di esercizio o più frequentemente se vi è un'eccessiva quantità di fuliggine; la presenza di quest'ultima può dipendere dal difettoso tiraggio del camino, dalla pessima qualità del combustibile, dalla cattiva regolazione del bruciatore o dall'alternarsi più o meno frequente delle fasi di accensione ed arresto del bruciatore. È opportuno prestare attenzione durante il funzionamento: pulsazioni all'avviamento possono essere dovute ad eccessiva presenza di fuliggine.

Per accedere allo scambiatore di calore (1), dopo aver tolto il pannello posteriore (3), si deve smontare il pannello d'ispezione della cassa fumi (2) ed estrarre i turbolenziatori (7).

Per accedere alla camera di combustione (4) si deve rimuovere il bruciatore (5).

Si deve poi pulire con aria compressa o, se necessario, con una spazzola metallica per rimuovere la fuliggine e i residui di combustione depositati.

Attenzione



Dopo ogni tipo di intervento tecnico, assicurarsi che l'apparecchio funzioni regolarmente.

7. INCONVENIENTI DI FUNZIONAMENTO, CAUSE E RIMEDI

In caso di grave anomalia, diversi dispositivi di sicurezza possono provocare il blocco del funzionamento della macchina, segnalando il proprio intervento:

- sul quadro elettrico



è il segnale di blocco in seguito all'intervento del termostato di sicurezza L2: il pulsante di riarmo si trova all'interno della scatola bruciatore.

- sul bruciatore







è il segnale di blocco in seguito all'intervento dell'apparecchiatura controllo fiamma del bruciatore.

Attenzione



In caso di blocco di sicurezza, non effettuare mai più di due ripartenze successive: parti di combustibile non bruciate possono accumularsi nella camera di combustione e incendiarsi improvvisamente alla successiva riaccensione.

Se con i controlli e i rimedi descritti non è stata individuata la causa del malfunzionamento, si prega di prendere contatto con il più vicino centro vendita o assistenza autorizzato.

INCONVENIENTE DI FUNZIONAMENTO	CAUSA	RIMEDIO
<ul style="list-style-type: none"> L'apparecchio non si avvia: la lampada  è spenta 	<ul style="list-style-type: none"> Alimentazione elettrica mancante 	<ul style="list-style-type: none"> Verificare il funzionamento e la posizione dell'interruttore Verificare le caratteristiche della linea elettrica Verificare i collegamenti elettrici Controllare l'integrità del fusibile
<ul style="list-style-type: none"> L'apparecchio non si avvia: la lampada  è accesa 	<ul style="list-style-type: none"> Posizione errata dell'interruttore (a) 	<ul style="list-style-type: none"> Selezionare la posizione corretta
	<ul style="list-style-type: none"> Funzionamento irregolare del termostato ambiente 	<ul style="list-style-type: none"> Verificare che la spina di collegamento del termostato sia inserita Verificare il collegamento elettrico del termostato Verificare l'impostazione del termostato e correggerla Verificare il funzionamento del termostato
<ul style="list-style-type: none"> L'apparecchio funziona in modo irregolare e il bruciatore si accende e si spegne alternativamente 	<ul style="list-style-type: none"> Non arriva gasolio al bruciatore o arriva in quantità insufficiente 	<ul style="list-style-type: none"> Controllare l'integrità del giunto pompa-motore Controllare che non ci siano infiltrazioni di aria nel circuito del gasolio verificando la tenuta dei tubi e della guarnizione del filtro Pulire o, se necessario, cambiare l'ugello
	<ul style="list-style-type: none"> Intervento del termostato bruciatore per sovrariscaldamento 	<ul style="list-style-type: none"> Verificare la corretta posizione dei canali di distribuzione dell'aria e l'apertura di eventuali serrande, bocchette, etc. Rimuovere eventuali corpi estranei intrappolati nei condotti dell'aria o nelle griglie di ventilazione
<ul style="list-style-type: none"> L'apparecchio non funziona: la lampada  sul quadro elettrico è accesa 	<ul style="list-style-type: none"> Intervento del termostato di sicurezza a riarmo manuale per eccessivo sovrariscaldamento della camera di combustione 	<ul style="list-style-type: none"> Controllare che il motore del ventilatore parta regolarmente e non sia bloccato Controllare che il motore del ventilatore non sia bruciato o il condensatore del motore non sia rotto Controllare la taratura del bruciatore Controllare il camino e la corretta evacuazione dei fumi Rimuovere eventuali parti intrappolate nei condotti dell'aria o nelle griglie di aspirazione Controllare che la lunghezza dei canali di mandata dell'aria non sia troppo estesa
<ul style="list-style-type: none"> L'apparecchio non funziona: la lampada  sul bruciatore è accesa con luce fissa 	<ul style="list-style-type: none"> Intervento dell'apparecchiatura di sicurezza del bruciatore 	<ul style="list-style-type: none"> Consultare il manuale del bruciatore per individuare diagnosi e cause
<ul style="list-style-type: none"> Rumorosità o vibrazioni del ventilatore 	<ul style="list-style-type: none"> Corpi estranei depositati sulle pale del ventilatore 	<ul style="list-style-type: none"> Asportare le parti estranee
	<ul style="list-style-type: none"> Scarsa circolazione d'aria 	<ul style="list-style-type: none"> Eliminare ogni possibile ostacolo al passaggio dell'aria
<ul style="list-style-type: none"> Riscaldamento insufficiente 	<ul style="list-style-type: none"> Capacità insufficiente del bruciatore 	<ul style="list-style-type: none"> Rivolgersi al Servizio di Assistenza Tecnica

IMPORTANT

Avant toute utilisation du générateur, nous vous prions de lire attentivement toutes les instructions pour l'emploi mentionnées ci-après et d'en suivre scrupuleusement les indications. Le constructeur n'est pas responsable des dommages aux personnes et/ou aux biens dus à une utilisation impropre de l'appareil.

Ce livret d'utilisation et d'entretien est partie intégrante de l'appareil. Il doit donc être conservé soigneusement et accompagner l'appareil en cas de revente.

1. DESCRIPTION

Les générateurs d'air chaud ci-décrits sont conçus pour chauffer des locaux de moyennes ou grandes dimensions pour lesquels un système de chauffage fixe à installation intérieure est nécessaire.

L'air comburant, c'est-à-dire l'air nécessaire à la combustion, est directement aspiré depuis le brûleur (5) fixé à la machine, puis il est prélevé à l'intérieur du local à chauffer ; ce dernier doit donc être correctement ventilé afin d'assurer un recyclage d'air suffisant.

Le flux d'air chaud est, quant à lui, mis en mouvement par un moteur ventilateur hautes performances (4) : l'air est réchauffé par l'énergie thermique développée pendant la combustion et transmise par des fumées chaudes à l'air frais, à travers les surfaces métalliques étanches de la chambre de combustion et de l'échangeur thermique. Après avoir été refroidis, les produits de la combustion sont acheminés vers une gaine d'évacuation et éliminés à travers une cheminée ou un collecteur de fumées dont les dimensions doivent en garantir l'évacuation.

La conduite de sortie de l'air (1), livrée sous forme d'accessoire et non incluse dans la fourniture, comporte des ailettes orientables pour diriger le flux d'air.

Les générateurs d'air chaud peuvent fonctionner avec des brûleurs ayant des modes de fonctionnement ON-OFF et alimentés au fuel.

Attention



Seuls les brûleurs approuvés par le constructeur et indiqués dans le TABLEAU DES CARACTÉRISTIQUES TECHNIQUES peuvent être utilisés.

Le remplacement du brûleur par un brûleur non d'origine, même s'il présente les mêmes caractéristiques que le brûleur d'origine, entraînera la déchéance de la certification et de la garantie.

Tous les générateurs d'air chaud sont dotés d'un équipement électronique de contrôle de la flamme ainsi que d'autres dispositifs :

- dispositifs de sécurité (thermostat de sécurité à réarmement manuel, contrôle de flamme), qui interviennent en cas de graves dysfonctionnements, en déclenchant un « blocage » de sécurité : dans ce cas, le générateur s'arrête, le bouton (d) s'allume en rouge fixe (signalisation de blocage) et le fonctionnement ne pourra reprendre qu'après avoir localisé et éliminé le problème à l'origine du blocage ;
- dispositifs de contrôle (thermostat ventilateur et thermostat brûleur) qui interviennent en cas de légères anomalies de fonctionnement ou d'alimentation, en provoquant l'arrêt temporaire du générateur d'air chaud : dans ce cas, le générateur redémarrera automatiquement dès le rétablissement des conditions normales de fonctionnement.

Le paragraphe "ANOMALIES DE FONCTIONNEMENT, CAUSES ET SOLUTIONS" décrit toutes les possibles anomalies de fonctionnement et leurs solutions.

2. CONDITIONS DE FOURNITURE

Le générateur d'air chaud est livré avec thermostat d'ambiance, brûleur et réservoir à fioul.

Attention



Avant de procéder à l'allumage de l'installation, il est nécessaire de compléter le montage du générateur d'air chaud.

Les opérations d'installation et d'allumage doivent être exclusivement exécutées par un personnel qualifié.

Sont également fournis :

- les manuels d'utilisation et de maintenance concernant
 - générateur d'air chaud
 - brûleur
- manuels avec plans et liste des pièces de rechange concernant :
 - générateur d'air chaud
 - brûleur

Attention



Tous les documents fournis sont partie intégrante de l'appareil.

Ils doivent donc être conservés avec soin et accompagner l'appareil en cas de revente.

Le transport et la manutention des différents éléments doivent être exécutés à l'aide d'un chariot élévateur manuel ou automatique d'une charge utile suffisante.

Attention



Ne jamais essayer de le soulever manuellement : son poids excessif risque de causer de graves lésions physiques.

3. CONSEILS D'ORDRE GÉNÉRAL

L'installation, le réglage et l'utilisation du générateur d'air chaud doivent être accomplis dans le respect de toutes les normes et des lois nationales et locales en vigueur en matière d'utilisation de la machine.

Il est conseillé de s'assurer que :

- les instructions du présent livret sont scrupuleusement respectées ;
- le générateur n'est pas installé dans des zones à fort risque d'incendie ou d'explosion ;
- aucun matériau inflammable n'est déposé à proximité de l'appareil (la distance minimum doit être de 3 mètres) ;
- tout risque de surchauffe des cloisons, plafond ou sol réalisé dans des matériaux inflammable a été analysé et écarté ;
- toutes les mesures aptes à prévenir les incendies ont été adoptées ;
- l'aération du local dans lequel est installé le générateur est garantie et suffit aux besoins du générateur ;
- le générateur est installé à proximité d'une gaine d'évacuation et d'un coffret électrique d'alimentation possédant des caractéristiques conformes à celles déclarées ;
- le générateur a été contrôlé avant sa mise en service et qu'il est régulièrement surveillé pendant son fonctionnement ;
- l'alimentation électrique est sectionnée au terme de chaque utilisation.

Il est par ailleurs obligatoire de respecter les conditions de fonctionnement du générateur d'air chaud, et plus particulièrement:

- ne pas dépasser la puissance thermique maximale du foyer ("TABLEAU DES CARACTÉRISTIQUES TECHNIQUES") ;
- s'assurer que le débit d'air n'est pas inférieur au débit nominal ; vérifier l'absence d'obstacles ou d'obstructions à l'aspiration et/ou à la sortie de l'air, tels que des toiles ou des couvertures étendues sur l'appareil, des parois ou des objets encombrants à côté du générateur.

Attention

Cet appareil ne doit pas être utilisé par des personnes ou des enfants présentant un handicap physique, sensoriel, mental ou ne possédant pas l'expérience et les connaissances suffisantes à moins qu'ils aient été formés sur son fonctionnement par une personne responsable de la sécurité.

4. INSTRUCTIONS D'INSTALLATION

Attention

Toutes les instructions fournies dans ce paragraphe ne doivent être exécutées que par un personnel qualifié.

4.1. INSTALLATION AU SOL

Le générateur d'air chaud peut être installé au sol, dans une position stable, éventuellement adossé à un mur.

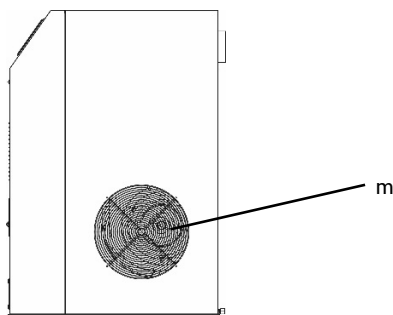
**Attention**

Au moins l'un des deux panneaux d'entrée d'air (m) doit toujours être dégagé et ouvert.

La distance des parois environnantes, du sol et/ou du plafond, doit être au minimum de 1 mètre.

4.2. BRANCHEMENTS ÉLECTRIQUES

Attention

La ligne d'alimentation électrique doit être équipée d'une mise à la terre et d'un disjoncteur magnétothermique avec différentiel.

Le câble d'alimentation doit être branché à un coffret électrique muni d'un sectionneur.

Avant la mise en fonction du générateur donc avant de le brancher au réseau électrique, il est indispensable de vérifier que les caractéristiques du réseau d'alimentation électrique correspondent à celles reportées.

4.3. RACCORDEMENT AUX CONDUITS D'ADMISSION DE L'AIR CHAUD

Le générateur d'air chaud est conçu pour fonctionner par diffusion directe de l'air. Dans ce cas, il sera nécessaire d'installer la conduite de sortie d'air, en la choisissant parmi celles disponibles sous forme d'accessoires :

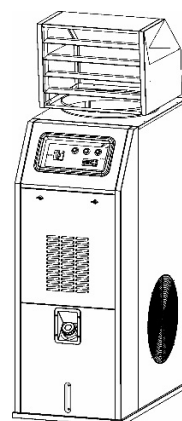

Tête pivotante

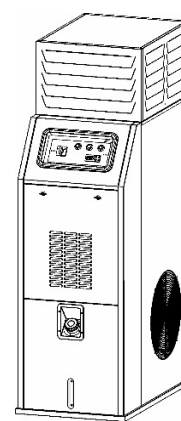

Tête fixe

En cas d'exigences particulières, il peut être néanmoins raccordé à des conduits de distribution de l'air correctement dimensionnés et ayant un diamètre et une longueur conformes aux indications reprises dans le "TABLEAU DES CARACTÉRISTIQUES TECHNIQUES".

4.4. BRANCHEMENT AU CONDUIT D'ÉVACUATION DES FUMÉES

Les conduits d'évacuation des fumées doivent être en acier et conformes à la norme EN 1443.

Le rendement de combustion et le bon fonctionnement du brûleur sont subordonnés au tirage du conduit de cheminée. Le raccordement au collecteur de fumées doit être effectué en respectant les dispositions des réglementations en vigueur et compte tenu des prescriptions suivantes :

- le parcours du raccordement au collecteur de fumée doit être le plus court possible et suivre une pente ascendante (hauteur minimum 1 m) ;
- les coudes et les sections réduites doivent être évités ;
- toujours prévoir un terminal anti-refoulement pour éviter la chute d'eau de pluie et empêcher le refoulement des fumées à cause du vent ;
- le tirage du collecteur de fumées doit être au minimum identique à celui prescrit.
- chaque générateur d'air chaud doit être raccordé à un conduit de cheminée indépendant ;

Voici quelques possibles schémas d'emplacement de la cheminée :

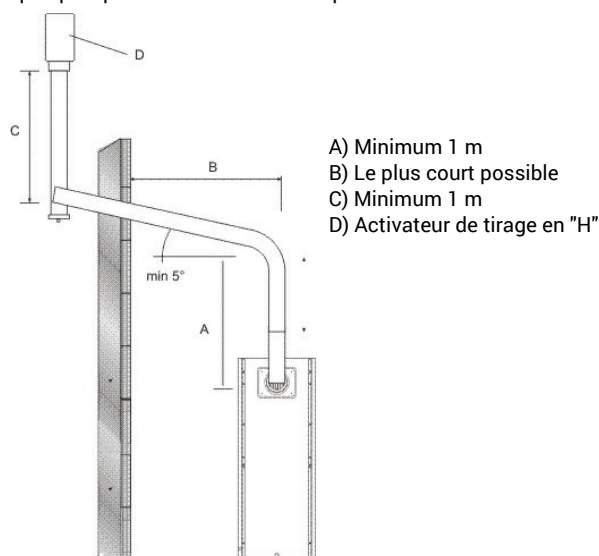

4.5. PREMIÈRE MISE EN MARCHÉ ET RÉGLAGE DE LA COMBUSTION

Attention



La première mise en marche doit toujours être exécutée par un technicien spécialisé qui doit vérifier que les paramètres de combustion sont corrects.

Attention



Les brûleurs ont un préréglage d'usine qui pourrait être différent du réglage nécessaire. Celui-ci doit donc être contrôlé et le cas échéant modifié.

Le "TABLEAU DES CARACTÉRISTIQUES TECHNIQUES" fournit les valeurs de réglage (pression fuel brûleur, position tête de combustion, réglage air) pour chacun des brûleurs approuvés pour ces types d'appareils.

La sonde servant au contrôle périodique de la combustion et de la température des fumées doit être introduite comme indiqué :

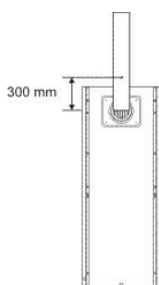

La combustion est stable et propre si les paramètres de combustion s'inscrivent dans les valeurs suivantes :

Index Bacharach: 0 (blanc)
 CO_2 : 11 ÷ 12,5 %
 Oxygène (O_2): 4,5 ÷ 6 %
 CO_{max} : 500 ppm

Il peut être nécessaire de modifier le réglage du brûleur en fonction du type de combustible utilisé et des conditions de l'installation (altitude, aspiration d'air de combustion avec ou sans prise Snorkel etc.) si les paramètres de combustion ne sont pas corrects.

Au terme des tests de fonctionnement, l'orifice pratiqué pour l'introduction de la sonde doit être scellé à l'aide d'un matériau garantissant l'étanchéité du conduit et résistant aux hautes températures.

5. INSTRUCTIONS D'UTILISATION

5.1. MISE EN MARCHÉ

Pour mettre le générateur en marche :

- S'assurer que le commutateur (a) est sur la position "0".
- Alimenter l'appareil en agissant sur l'interrupteur général du tableau électrique d'alimentation : le témoin vert (b) s'allume pour signaler que le tableau est sous tension.
- Tourner le commutateur (a) dans la position H ou H+V ; le brûleur commence le cycle de démarrage et pré-lavage, puis la flamme s'allume ; après quelques minutes de chauffage de la chambre de combustion, le ventilateur principal démarre également.

Attention



En mode H+V, le ventilateur fonctionne en continu même lorsque le brûleur s'éteint parce que la température ambiante est atteinte.

Attention



En mode H, le ventilateur ne fonctionne que lorsque la chambre de combustion est suffisamment chaude. De ce fait, lorsque la température ambiante est atteinte, le brûleur s'éteint et le ventilateur ne fonctionne que jusqu'au refroidissement complet de la chambre de combustion.

- Si, pendant le cycle de démarrage ou de fonctionnement, le générateur ne fonctionne pas, se reporter au paragraphe "ANOMALIES DE FONCTIONNEMENT, CAUSES ET SOLUTIONS" pour identifier la cause du dysfonctionnement.

Attention



En cas de blocage de sécurité du brûleur, (témoin c) il est nécessaire d'appuyer sur le poussoir de réarmement (g) pendant 3 secondes pour faire redémarrer le générateur.

Attention



En cas de blocage de sécurité du thermostat de sécurité (lampe d) il est nécessaire d'appuyer sur le poussoir de réarmement (f) pour faire redémarrer le générateur.

Attention



Ne jamais effectuer plus de deux redémarrages consécutifs: le fuel imbrûlé peut s'accumuler dans la chambre de combustion et s'enflammer soudainement lors de la deuxième mise en marche.

5.2. ARRÊT

Pour arrêter l'appareil, replacer le commutateur (a) sur « 0 », ou, en cas de fonctionnement automatique, réduire la valeur de la température programmée à l'aide du thermostat : le brûleur s'arrête tandis que le ventilateur continue de fonctionner, en démarrant à plusieurs reprises, jusqu'au refroidissement complet de la chambre de combustion.

Attention



Le fonctionnement du générateur ne doit jamais être interrompu en agissant sur l'interrupteur de sectionnement du tableau d'alimentation.

L'alimentation électrique ne doit être coupée qu'après l'arrêt du ventilateur.

5.3. VENTILATION

Pour faire fonctionner le générateur en mode ventilation continue, tourner le commutateur (a) dans la position identifiée par le symbole V.

5.4. THERMORÉGULATEUR

Le générateur d'air chaud est équipé d'un thermostat (e) à écran ACL permettant de mesurer la température ambiante et de programmer la valeur de température désirée.

L'écran indique la température relevée en [°C] :



Pour programmer la valeur de température désirée :

- Appuyer sur la touche **P** puis la relâcher : le sigle SP et la valeur programmée s'afficheront en alternance à l'écran ;
- Modifier la valeur programmée en utilisant les touches **U** et **P**.
- Appuyer sur la touche **P** pour valider la valeur programmée.

6. MAINTENANCE

Attention



Toutes les instructions fournies dans ce paragraphe ne doivent être exécutées que par un personnel qualifié.

Pour assurer un fonctionnement régulier de l'appareil, il est nécessaire de procéder périodiquement aux opérations suivantes, en prenant soin d'exclure la ligne électrique d'alimentation du générateur.

Intervention	Entretien périodique			
	Chaque jour	Une fois par semaine	Une fois tous les six mois	Une fois par an
Contrôle du générateur d'air chaud	X			
Contrôle de la ligne d'alimentation fuel	X			
Nettoyage extérieur de la machine	X			
Nettoyage du moteur et du ventilateur		X		
Contrôle des branchements électriques			X	
Contrôle et essai du brûleur			X	
Contrôle des thermostats			X	
Nettoyage intérieur de la machine			X	
Inspection et nettoyage de la chambre de combustion				X

Attention



Avant toute opération :

- Arrêter le générateur en suivant les indications du paragraphe "ARRET".
- Débrancher l'alimentation électrique en agissant sur l'interrupteur de sectionnement situé sur le tableau électrique d'alimentation.
- Attendre que le générateur soit froid.

6.1. CONTROLE DU GENERATEUR D'AIR CHAUD ET DE LA LIGNE D'ALIMENTATION DU FUEL

Exécuter les contrôles suivants :

- S'assurer que la machine n'est pas installée dans des zones à risque d'incendie ou d'explosion
- S'assurer que les matériaux inflammables se trouvent à distance de sécurité
- Si l'on constate des fuites de fuel :
 - Fermer la vanne d'arrêt du fuel
 - Localiser et réparer l'origine de la fuite de fuel
- Ne pas utiliser la machine sans avoir reposé les panneaux précédemment déposés
- S'assurer que le local à chauffer est suffisamment ventilé
- S'assurer que l'aspiration et la sortie de l'air ne sont en aucune manière obstruées ,
- S'assurer de l'absence de draps ou de couvertures sur la machine ;
- Vérifier que l'appareil est positionné de manière fixe et stable ;
- S'assurer que le générateur d'air chaud est régulièrement surveillé pendant son fonctionnement et qu'il a été contrôlé avant d'être mis

en marche ;

6.2 NETTOYAGE EXTERIEUR DE LA MACHINE

Pour garantir un fonctionnement correct, nettoyer les éléments suivants :

- Brûleur :
 - Eliminer toute la saleté et les résidus accumulés à l'extérieur
 - S'assurer que la prise d'air n'est pas obstruée.
- Tuyaux, connecteurs et joints :
 - Nettoyer à l'aide d'un chiffon.
- Carénage extérieur :
 - Nettoyer à l'aide d'un chiffon.
- Entrée/Sortie de l'air :
 - Eliminer toute la saleté et les résidus accumulés
 - S'assurer que la prise d'air n'est pas obstruée.

6.3 Nettoyage du moteur et du ventilateur

Pour nettoyer les aubes du ventilateur et le moteur, procéder comme suit :

- Retirer les vis de fixation du groupe ventilateur et déposer le groupe ventilateur.
- Nettoyer le moteur à l'air comprimé.
- Nettoyer les aubes du ventilateur à l'aide d'une brosse rigide.
- Remonter le groupe ventilateur.

6.4 CONTROLE DES BRANCHEMENTS ELECTRIQUES

Après avoir débranché le câble d'alimentation, vérifier tous les branchements électriques :

- S'assurer que toutes les connexions sont complètes et parfaitement fixées.
- En présence de traces de saleté ou de corrosion, nettoyer ou remplacer les connexions ;
- Remplacer les fils ou les connecteurs endommagés.

6.5 CONTROLE ET ESSAI DU BRULEUR

Pour accéder au brûleur :

- Retirer la vis de fixation du brûleur
- Sortir le brûleur et exécuter les opérations de contrôle et de nettoyage prescrites, selon les instructions spécifiques contenues dans le manuel du brûleur
- Reposer le groupe brûleur.
- Exécuter les opérations décrites aux paragraphes 4.7 et 4.8 pour mesurer les paramètres de combustion et vérifier que la combustion est stable et propre.

6.6 CONTROLE DES THERMOSTATS

Pour inspecter les thermostats, procéder comme suit :

- Déposer d'éventuels conduits de raccordement de la sortie d'air
- Identifier les thermostats fixés sur la cloison interne du générateur d'air chaud
- Nettoyer à l'aide d'un chiffon sec, en prenant soin de ne pas couper ou plier le tuyau capillaire

6.7 NETTOYAGE INTERIEUR DE LA MACHINE

Pour un nettoyage approfondi, le générateur peut être lavé à l'eau aussi bien à l'intérieur qu'à l'extérieur. Il est toutefois nécessaire de s'assurer :

- que le câble d'alimentation électrique a été débranché et retiré de la prise d'alimentation
- que tous les panneaux d'accès sont parfaitement fermés
- de ne pas utiliser de jets d'eau à une pression supérieure à 70 bars et à une distance inférieure à 30 cm
- que chacun des éléments du générateur est parfaitement sec avant de rebrancher le câble d'alimentation électrique.

6.8 NETTOYAGE DE LA CHAMBRE DE COMBUSTION

Pour garantir la meilleure efficacité et prolonger la durée de vie de la machine, l'opération décrite dans ce paragraphe doit être effectuée au moins une fois au terme de la saison d'utilisation ou plus fréquemment en cas de présence importante de suie. La présence de suie peut dépendre d'un tirage défectueux du conduit de cheminée, de la mauvaise qualité du combustible, du mauvais réglage du brûleur ou de l'alternance plus ou moins fréquente des phases d'allumage et d'arrêt du brûleur. Pendant le fonctionnement, surveiller en particulier : les pulsations au démarrage qui peuvent être dues à une présence excessive de suie.

Pour accéder à l'échangeur de chaleur (1) après avoir déposé le panneau arrière (3), démonter le panneau d'inspection de la boîte à fumées (2) et extraire les turbulateurs (7).

Pour accéder à la chambre de combustion (4), déposer le brûleur (5). Procéder à un nettoyage à l'air comprimé ou, si nécessaire, à la brosse métallique pour retirer la suie et les résidus de combustion.

Attention



Après toute intervention technique, s'assurer que l'appareil fonctionne régulièrement.

7. ANOMALIES DE FONCTIONNEMENT, CAUSES ET SOLUTIONS

En cas d'anomalie grave, divers dispositifs de sécurité peuvent entraîner le blocage du fonctionnement du générateur. L'intervention peut être indiquée comme suit :



signal de blocage faisant suite à l'intervention du thermostat de sécurité L2 : le poussoir de réarmement se trouve à l'intérieur du boîtier du brûleur.







signal de blocage faisant suite à l'intervention de l'appareillage de contrôle de la flamme du brûleur.

Attention



Après un blocage de sécurité, ne jamais effectuer plus de deux redémarrages consécutifs : le combustible non brûlé peut s'accumuler dans la chambre de combustion et s'enflammer soudainement lors de la mise en marche suivante.

Si, malgré les contrôles et les solutions ci-décrits, la cause du dysfonctionnement n'a pas été localisée, contacter le revendeur ou le centre d'assistance agréé le plus proche.

ANOMALIE DE FONCTIONNEMENT	CAUSE	SOLUTION
<ul style="list-style-type: none"> L'appareil ne démarre pas : le témoin  est éteint 	<ul style="list-style-type: none"> Manque d'alimentation électrique 	<ul style="list-style-type: none"> Vérifier le fonctionnement et la position de l'interrupteur. Vérifier les caractéristiques du réseau électrique Vérifier les branchements électriques Vérifier que le fusible est intact
<ul style="list-style-type: none"> L'appareil ne démarre pas : le témoin  est allumé 	<ul style="list-style-type: none"> Mauvaise position de l'interrupteur (a) 	<ul style="list-style-type: none"> Placer l'interrupteur sur la position correcte
	<ul style="list-style-type: none"> Fonctionnement irrégulier du thermostat d'ambiance 	<ul style="list-style-type: none"> Vérifier que la fiche de connexion du thermostat est bien branchée Vérifier le raccordement électrique du thermostat Vérifier la programmation du thermostat et la modifier. Vérifier le fonctionnement du thermostat
<ul style="list-style-type: none"> L'appareil fonctionne de manière irrégulière et le brûleur s'allume/s'éteint alternativement : 	<ul style="list-style-type: none"> Pas d'arrivée de fuel au brûleur ou arrivée d'une quantité insuffisante 	<ul style="list-style-type: none"> Vérifier que le joint pompe-moteur est intact Vérifier l'absence d'infiltrations d'air dans le circuit du fuel, en contrôlant l'étanchéité des tuyaux et du joint du filtre Nettoyer et, si nécessaire, remplacer le gicleur
	<ul style="list-style-type: none"> Intervention du thermostat du brûleur pour cause de surchauffe 	<ul style="list-style-type: none"> Vérifier l'emplacement correct des conduits de distribution de l'air et l'ouverture d'éventuelles vannes, bouches, etc. Retirer les corps étrangers éventuellement retenus dans les conduits d'air ou dans les grilles de ventilation.
<ul style="list-style-type: none"> L'appareil ne fonctionne pas : le témoin  sur le tableau électrique est allumé 	<ul style="list-style-type: none"> Intervention du thermostat de sécurité à réarmement manuel suite à une surchauffe excessive de la chambre de combustion 	<ul style="list-style-type: none"> Vérifier que le moteur du ventilateur démarre régulièrement et n'est pas bloqué Vérifier que le moteur du ventilateur n'est pas grillé et que son condensateur n'est pas défectueux Vérifier l'étalement du brûleur Vérifier la cheminée et l'évacuation correcte des fumées Retirer les corps étrangers éventuellement retenus dans les conduits d'air ou dans les grilles d'aspiration Contrôler que la longueur des conduits d'évacuation d'air ne soit pas excessive
<ul style="list-style-type: none"> L'appareil ne fonctionne pas : le témoin  sur le brûleur est allumé fixe 	<ul style="list-style-type: none"> Intervention des sécurités du brûleur 	<ul style="list-style-type: none"> Consulter le manuel du brûleur pour identifier le diagnostic et les causes
<ul style="list-style-type: none"> Le ventilateur est bruyant ou produit des vibrations 	<ul style="list-style-type: none"> Des corps étrangers se trouvent sur les pales du ventilateur 	<ul style="list-style-type: none"> Retirer les corps étrangers
	<ul style="list-style-type: none"> La circulation d'air est insuffisante 	<ul style="list-style-type: none"> Supprimer tous les obstacles pouvant gêner le passage de l'air
<ul style="list-style-type: none"> Chauffage insuffisant 	<ul style="list-style-type: none"> Capacité insuffisante du brûleur 	<ul style="list-style-type: none"> Contactez l'Assistance technique

WICHTIG

Vor Benutzung des Warmlufterzeugers ist die Bedienungsanleitung durchzulesen. Der Hersteller haftet nicht für Sach- und Personenschäden infolge unsachgemäßen Gebrauchs des Gerätes. Diese Betriebsanleitung ist fester Bestandteil des Gerätes. Sie ist daher sorgfältig aufzubewahren und muss das Gerät im Fall eines Eigentumswechsels begleiten.

1. BESCHREIBUNG

Die in dieser Betriebsanleitung beschriebenen Warmlufterzeuger sind für die Beheizung von mittelgroßen bis großen Räumen bestimmt, die ein ortsfestes Heizsystem für die interne Montage benötigen.

Die Verbrennungsluft, also die für die Verbrennung erforderliche Luft, wird direkt vom Brenner (5) der im Gerät eingebaut ist, aus dem zu beheizenden Raum angesaugt. Für den Raum ist daher eine entsprechende Belüftung notwendig, um einen ausreichenden Luftaustausch zu gewährleisten.

Der Warmluftstrom wird hingegen vom motorbetriebenen Hochleistungsventilator (3) bewegt. Die Luft wird unter Ausnutzung der während der Verbrennung erzeugten Wärmeenergie erhitzt und von den Verbrennungsgasen über die dichten Metalloberflächen der Brennkammer und des Wärmetauschers auf die Frischluft übertragen. Die abgekühlten Verbrennungsgase werden zu einem Abgaskanal geleitet, um dann über einen Schornstein oder ein Schornsteinrohr, dessen Größe die Abfuhr der Rauchgase gewährleistet, zu entweichen.

Der Luftauslasskanal (1), der als Zubehör geliefert wird und nicht im Lieferumfang enthalten ist, verfügt über verstellbare Lamellen zur Ausrichtung des Luftstroms.

Die Warmlufterzeuger können mit Brennern, die im On-/Off-Modus arbeiten, betrieben und mit Heizöl.

Achtung

Es sind nur vom Hersteller genehmigte Brenner verwendbar, die unter den **TECHNISCHEN DATEN** angegeben sind.

Die Zertifizierung und die Garantie des Gerätes verfallen, wenn der Brenner mit einem Ersatzteil, das trotz gleichartiger Eigenschaften kein Original-Ersatzteil ist, ersetzt wird.

Alle Warmlufterzeuger sind mit einer elektronischen Flammenüberwachung und folgenden Einrichtungen ausgestattet:

- Sicherheitseinrichtungen (Sicherheitsthermostat mit manueller Rücksetzung, Flammenüberwachung), die bei schweren Betriebsstörungen ansprechen und die Sicherheitsabschaltung auslösen: in diesem Fall schaltet der Warmlufterzeuger ab, die Taste (d) schaltet sich mit rotem Dauerlicht (Abschaltungslicht) ein und der Betrieb kann erst wieder aufgenommen werden, nachdem die Störungsursache festgestellt und beseitigt wurde;
- Kontrolleinrichtungen (Ventilatorthermostat und Brennerthermostat,), die bei Auftreten leichter Betriebsstörungen oder Störungen der Stromversorgung ansprechen und den vorübergehenden Stillstand des Warmlufterzeugers bewirken. In diesem Fall nimmt der Warmlufterzeuger erneut automatisch den Betrieb auf, sobald die Normalbedingungen wieder hergestellt sind. Der Abschnitt „STÖRUNGEN, URSACHEN UND ABHILFEN“ beschreibt alle möglichen Funktionsstörungen und Abhilfen.

2. LIEFERBEDINGUNGEN

Der Warmlufterzeuger wird komplett mit Raumthermostat, Brenner und Heizöltank geliefert.

Achtung

Vor der Einschaltung muss der Warmlufterzeuger vollständig zusammengebaut werden. Die Montage und Einschaltung darf nur vom qualifizierten Fachmann durchgeführt werden.

Außerdem im Lieferumfang enthalten:

- Betriebsanleitungen für
 - Warmlufterzeuger
 - Brenner
- Heft mit Zeichnung und Ersatzteilliste für:
 - Warmlufterzeuger
 - Brenner

Achtung

Die mitgelieferten Unterlagen bilden einen festen Bestandteil des Gerätes. Sie sind daher sorgfältig aufzubewahren und sind bei Verkauf des Gerätes an den neuen Eigentümer weiterzugeben.

Für den Transport und das Handling der Geräteteile ist ein Handgabelhubwagen oder ein Gabelstapler mit geeigneter Tragkraft zu verwenden.

Achtung

Das Gerät niemals mit den Händen anheben. Das hohe Gewicht kann erhebliche Körperschäden verursachen.

3. ALLGEMEINE HINWEISE

Die Installation, Einstellung und Benutzung des Warmlufterzeugers müssen den geltenden nationalen und örtlichen Vorschriften und Gesetzen in Hinsicht auf den Gebrauch des Gerätes entsprechen. Folgendes ist sicherzustellen:

- Die Anweisungen der vorliegenden Anleitung sind streng zu beachten;
- Der Warmlufterzeuger darf nicht in feuer- oder explosionsgefährdeten Bereichen aufgestellt werden;
- In Gerätenähe keine leichtentzündlichen Materialien aufbewahren (Abstand mindestens 3 m);
- Etwaige Wände, Decken und Fußböden aus entflammablem Material dürfen sich nicht zu stark erhitzen;
- Es sind die notwendigen Brandschutzmaßnahmen zu ergreifen;
- Die Belüftung des Aufstellungsraumes des Warmlufterzeugers muss stets gewährleistet sein und dem Bedarf des Warmlufterzeugers entsprechen;
- Das Gerät soll in der Nähe eines Schornsteins und einer Stromversorgungsanlage aufgestellt sein, deren Daten den deklarierten Anschlusswerten entsprechen;
- Der Warmlufterzeuger soll vor der Inbetriebsetzung kontrolliert und während des Betriebs regelmäßig überwacht werden;
- Nach dem Betrieb muss der Trennschalter stets abgeschaltet werden.

Die Betriebsbedingungen des Warmlufterzeugers müssen beachtet werden, und zwar:

- Die maximale Wärmeleistung der Heizstelle nicht überschreiten („TECHNISCHE DATEN“);

- Sicherstellen, dass der Luftvolumenstrom nicht kleiner als der Nennvolumenstrom ist. Sicherstellen, dass in den Luftansaug- und/oder Luftausblaskanälen keine Hindernisse und/oder Verstopfungen (auf dem Gerät abgelegte Planen oder Decken, Wände oder sperrige Gegenstände in Gerätenähe) vorhanden sind.

Achtung

Dieses Gerät darf nicht von Personen (einschließlich Kindern) mit verminderten physischen, sensorischen und geistigen Fähigkeiten oder mit unzureichender Erfahrung und Kenntnis benutzt werden, sofern sie nicht über den Gebrauch des Gerätes von der aufsichtspflichtigen Person eingewiesen und belehrt wurden.

4. INSTALLATION**Achtung**

Alle in diesem Abschnitt aufgeführten Arbeiten dürfen nur vom Fachmann ausgeführt werden.

4.1. BODENMONTAGE

Der Warmlufterzeuger kann am Boden in stabiler Position und eventuell an einer Wand montiert werden.

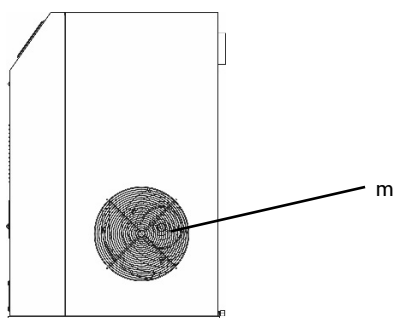
**Achtung**

Mindestens eines der beiden Lufteintrittspaneele (m) muss stets unverdeckt und offen sein.

Der Mindestabstand von Wänden, Fußboden und/oder Decke soll immer mindestens 1 m betragen.

4.2. ELEKTRISCHE ANSCHLÜSSE**Achtung**

Die Stromversorgungsleitung des Warmlufterzeugers muss mit einer Erdung und einem FI-Schutzschalter versehen sein.

Der Netzstecker ist an eine Schaltanlage mit Trennschalter anzuschließen.

Vor Inbetriebnahme des Warmlufterzeugers und folglich vor Anschluss des Gerätes an das Stromversorgungsnetz ist zu kontrollieren, dass die Stromwerte des Stromversorgungsnetzes mit den Angaben auf dem Kennschild übereinstimmen.

4.3. ANSCHLUSS AN DIE WARMLUFT-AUSBLASLEITUNGEN

Der Warmlufterzeuger ist für den Betrieb mit direkter Luftverteilung ausgelegt. In diesem Fall ist der unter dem verfügbaren Zubehör gewählte Auslasskanal zu montieren:

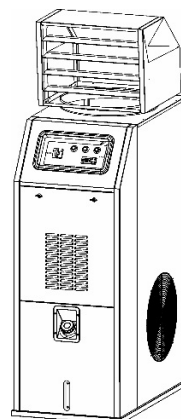

Drehbares Kopfteil

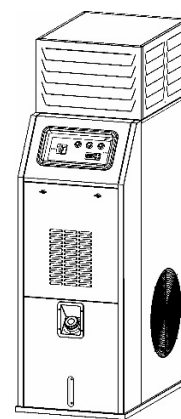

Unverstellbares Kopfteil

Bei bestimmten Einsatzanforderungen kann er jedoch an Luftverteilungs Kanäle mit geeignetem Querschnitt angeschlossen werden. Durchmesser und maximale Länge sind in den „TECHNISCHEN DATEN“ aufgeführt.

4.4. ANSCHLUSS AN DEN RAUCHABZUGSKANAL

Die Rauchabzugskanäle sollen aus Stahl und gemäß EN 1443 ausgeführt sein.

Die Verbrennungseffizienz und der ordnungsgemäße Brennerbetrieb sind vom Kaminzug abhängig. Für den Anschluss an das Schornsteinrohr sind die geltenden Gesetzesbestimmungen und die folgenden Vorschriften zu beachten:

- Der Schornsteinanschluss soll so kurz wie möglich und im Steigungswinkel (Mindesthöhe 1 m) ausgeführt sein;
 - Es dürfen keine engen Kurven und Querschnittsverengungen vorhanden sein;
 - In jedem Fall einen Windschutz vorsehen, um das Eindringen von Regenwasser und eine Blockade des Rauchabzugs wegen Wind zu vermeiden;
 - Der Kaminzug des Schornsteinrohrs soll mindestens dem Sollwert entsprechen;
 - Jeder Warmlufterzeuger muss einen eigenen Schornstein haben;
- Im Folgenden einige mögliche Positionen für den Schornstein:

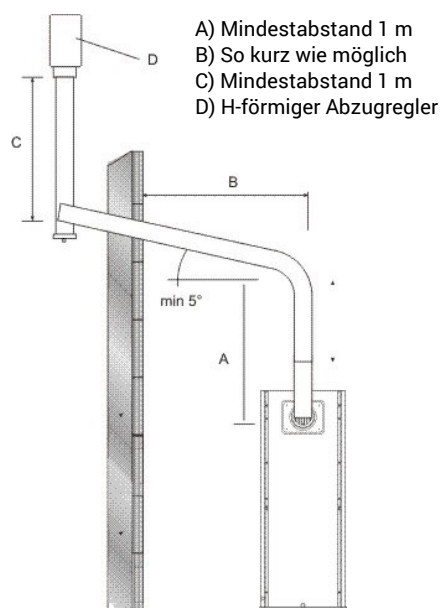

4.5. ERSTINBETRIEBNAHME UND VERBRENNUNGSEINSTELLUNG

Achtung



Die Erstinbetriebnahme muss stets von einem Fachmann vorgenommen werden, der die Richtigkeit der Verbrennungsparameter überprüft.

Achtung



Die Brenner haben eine werkseitige Voreinstellung, die von der notwendigen Einstellung abweichen kann und daher zu prüfen und ggf. zu korrigieren ist.

Die Tabelle „TECHNISCHE DATEN“ gibt die Einstellwerte (Heizöl-Druck Brenner, Position Verbrennungskopf, Luftregulierung) für jeden zugelassenen Brenner der Geräte an.

Die Sonde für die regelmäßige Kontrolle der Verbrennung und der Abgastemperatur ist wie folgt einzusetzen:

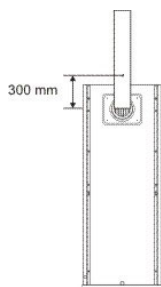

Die Verbrennung ist stabil und sauber, wenn die Verbrennungsparameter die folgenden Werte haben:

- Index Bacharach: 0 (weiß)
- CO₂: 11 ÷ 12,5 %
- Sauerstoff (O₂): 4,5 ÷ 6 %
- CO_{max}: 500 ppm

Je nach verwendetem Brennstoff und Montagebedingungen (Höhenlage, Verbrennungsluftansaugung mit oder ohne Snorkel-Lufteinlass etc.) kann eine Nachregulierung des Brenners erforderlich sein, wenn die Verbrennungsparameter nicht korrekt sind.

Nach Beendigung der Abnahmeprüfungen ist die Bohrung für die Einführung der Sonde mit einem Material zu versiegeln, das die Dichtigkeit des Kanals gewährleistet und hitzebeständig ist.

5. BENUTZUNG

5.1. INGANGSETZUNG

Starten des Warmluftheizgeräts:

- Sicherstellen, dass der Schalter (a) auf Schaltstellung „0“ steht.
- Den Warmluftheizgeräts über den Trennschalter am Schaltkasten einschalten. Die grüne Kontrollleuchte (b) für die Netzanzeige schaltet sich ein;
- Den Schalter (a) in die Schaltstellung „H“ bzw. „H+V“ drehen: der Brenner beginnt den Start- und Vorspülzyklus. Anschließend wird die Flamme gezündet. Nachdem der Brennraum mehrere Minuten vorgeheizt wurde, startet auch der Hauptventilator;

Achtung



In der Betriebsart H+V arbeitet der Ventilator im Dauerbetrieb. Das gilt auch, wenn der Brenner bei Erreichen der vorgegebenen Raumtemperatur ausgeschaltet wird.

Achtung



In der Betriebsart H arbeitet der Ventilator nur, wenn die Brennkammer heiß genug ist. Bei Erreichen der vorgegebenen Raumtemperatur wird der Brenner

ausgeschaltet und arbeitet der Ventilator nur bis zur vollständigen Abkühlung der Brennkammer.

- Bei einem Ausfall des Warmluftheizgeräts während des Anlaufs oder Betriebs ist anhand des Abschnitts "STÖRUNGEN, URSACHEN UND ABHILFEN" nach der Ursache für den Funktionsausfall zu suchen.

Achtung



Nach einer Sicherheitsabschaltung des Brenners (Kontrolllampe c) muss man die Entstörtaste (g) drei Sekunden gedrückt halten, um den Warmluftheizgeräts starten zu können.

Achtung



Nach einer Sicherheitsabschaltung durch den Sicherheitsthermostaten (Kontrolllampe d) muss man die Entstörtaste (f) drücken, um den Warmluftheizgeräts wieder starten zu können.

Achtung



Niemals mehr als zwei Wiederanläufe in Folge durchführen: Unverbranntes Heizöl kann sich in der Brennkammer ansammeln und bei der darauf folgenden Wiedereinschaltung plötzlich entzünden.

5.2. STILLSETZUNG

Zur Stillsetzung des Geräts ist der Schalter (a) in die Schaltstellung „0“ zu drehen. Im automatischen Betrieb ist über den Raumluftthermostat die Solltemperatur zu senken. Der Brenner hält an. Der Ventilator läuft hingegen mit mehrmaliger Einschaltung so lange nach, bis sich die Brennkammer vollständig abgekühlt hat.

Achtung



Der Warmluftheizgeräts darf niemals durch Ausschaltung des Trennschalters an der Stromversorgungsanlage stillgesetzt werden.

Die Stromversorgung darf erst nach Stillsetzung des Ventilators abgetrennt werden.

5.3. LÜFTUNG

Wenn der Warmluftheizgeräts nur zur kontinuierlichen Belüftung verwendet werden soll, muss man den Schalter (a) in die Schaltstellung „V“ schalten.





5.4. TEMPERATURREGLER

Der Warmluftheizgeräts ist mit einem Thermostat (e) mit LCD-Display ausgestattet, der die Messung der Raumtemperatur und die Einstellung der Solltemperatur gestattet.

Auf dem Display wird die erfasste Temperatur [°C] angezeigt:



Einstellung der Solltemperatur:

- Taste  drücken und loslassen: im Display erscheinen abwechselnd die Abkürzung „SP“ und der Einstellwert;
- Den Einstellwert unter Verwendung der Tasten  und  verändern
- Taste  drücken, um den Einstellwert zu bestätigen.

6. WARTUNG

Achtung



Alle in diesem Abschnitt aufgeführten Arbeiten dürfen nur vom Fachmann ausgeführt werden.

Für einen ordnungsgemäßen Betrieb des Geräts sind regelmäßige Maßnahmen erforderlich. Darauf achten, den Warmluftheizer vor Beginn der Maßnahmen von der elektrischen Energieversorgungsquelle zu trennen.

Maßnahme	Instandhaltung			
	Täglich	Wöchentlich	halbjährlich	Jährlich
Warmluftheizer überprüfen	X			
Heizölversorgungsleitung überprüfen	X			
Gerät außen reinigen	X			
Motor und Ventilator reinigen		X		
Elektrische Anschlüsse überprüfen			X	
Brenner überprüfen und testen			X	
Thermostate überprüfen			X	
Gerät innen reinigen			X	
Brennkammer inspizieren und reinigen				X

Achtung



Vor der Reinigung sind die folgenden Maßnahmen zu ergreifen:

- Das Gerät gemäß den Anweisungen aus dem Abschnitt „STILLSETZUNG“ stoppen;
- Über den Trennschalter an der Stromversorgungsanlage die Stromversorgung abschalten;
- Abkühlung des Warmluftheizers abwarten.

6.1. WARMLUFHEIZER UND DER HEIZÖLVERSORGENSLEITUNG ÜBERPRÜFEN

Folgendes überprüfen:

- Sicherstellen, dass das Gerät nicht in feuer- und explosionsgefährdeten Bereichen aufgestellt ist
- Sicherstellen, dass zu feuergefährlichen Materialien ein Sicherheitsabstand besteht
- Bei Heizöllecken:
 - Den Heizölabsperrrahn schließen
 - Die Heizölleckstelle orten und reparieren
- Die Maschine nicht benutzen, solange die abgenommenen Paneele nicht wieder angebracht wurden
- Sicherstellen, dass der zu heizende Raum ausreichend belüftet ist
- Sicherstellen, dass die Luftansaug- und -ausblasleitungen nicht in irgendeiner Weise blockiert sind
- Sicherstellen, dass keine Laken oder Decken auf dem Gerät abgelegt sind
- Sicherstellen, dass sich das Gerät in einer festen und standsicheren Position befindet
- Sicherstellen, dass der Warmluftheizer regelmäßig während des Betriebs überwacht und vor dem Start geprüft wird;

6.2 GERÄT AUSSEN REINIGEN

Für einen störungsfreien Betrieb empfiehlt sich die Reinigung folgender Teile:

- Brenner:
 - Gründlich Schmutz und Ablagerungen entfernen
 - Sicherstellen, dass der Lufteinlass nicht verstopft ist
- Leitungen, Steckverbinder und Verbindungsstücke:
 - mit Lappen reinigen
- Gehäuse:
 - mit Lappen reinigen
- Luftein- /auslass:
 - Gründlich Schmutz und Ablagerungen entfernen
 - Sicherstellen, dass der Lufteinlass nicht verstopft ist.

6.3 MOTOR UND VENTILATOR REINIGEN

Zur Reinigung der Ventilatorschaufeln und des Motors wie folgt vorgehen:

- Die Befestigungsschrauben der Ventilatorgruppe abschrauben und die Ventilatorgruppe herausnehmen.
- Motor mit Druckluft reinigen.
- Ventilatorschaufeln mit harter Bürste reinigen.
- Die Ventilatorgruppe erneut einbauen.

6.4 ELEKTRISCHE ANSCHLÜSSE ÜBERPRÜFEN

Nach dem Abstecken des Stromversorgungskabels alle elektrischen Anschlüsse wie folgt überprüfen:

- Sicherstellen, dass alle Anschlüsse intakt sind und fest sitzen.
- Bei Schmutz und Korrosionen entfernen oder ggf. Anschlüsse ersetzen
- Beschädigte Drähte oder Steckverbinder ggf. ersetzen

6.5 BRENNER ÜBERPRÜFEN UND TESTEN

Für den Zugang zum Brenner:

- Die Befestigungsschraube des Brenners abschrauben.
- Brenner herausziehen und die in der Betriebsanleitung des Brenners beschriebenen Kontroll- und Reinigungsarbeiten anweisungsgemäß ausführen
- Brennereinheit wieder anbringen
- Die in Abschnitt 4.7 und 4.8 beschriebenen Arbeitsgänge zur Messung der Verbrennungsparameter und Sicherstellung einer stabilen und sauberen Verbrennung ausführen.

6.6 THERMOSTATE ÜBERPRÜFEN

Zur Überprüfung der Thermostaten wie folgt vorgehen:

- Eventuelle Verbindungskanäle des Luftaustritts entfernen
- Die Thermostate feststellen, die an der Innenwand des Warmluftheizers montiert sind
- Mit einem trockenen Lappen reinigen und darauf achten, das Kapillarrohr nicht zu knicken oder zu beschädigen

6.7 GERÄT INNEN REINIGEN

Zur gründlichen Reinigung kann der Warmluftheizer sowohl innen wie außen mit Wasser abgewaschen werden.

- Dabei ist jedoch auf Folgendes zu achten:
- Das Netzkabel muss aus der Steckdose gezogen sein
 - Alle Inspektionspaneele müssen vollständig geschlossen sein
 - Bei einer Wasserstrahlreinigung beträgt der maximal zulässige Druck 70 bar bei einem Abstand von weniger als 30 cm
 - Alle Teile müssen vollständig trocken sein, bevor das Netzkabel wieder angeschlossen wird

6.8 BRENNKAMMER REINIGEN

Für eine hohe Effizienz und lange Standzeit des Gerätes sind die in diesem Abschnitt angegebenen Arbeiten mindestens einmal am

Ende der Betriebssaison oder, im Fall eines übermäßigen Rußansatzes, häufiger auszuführen; die Verrußung kann durch einen fehlerhaften Kaminzug, eine schlechte Brennstoffqualität, eine falsche Brennerregulierung oder auch mehr oder minder häufige Start- und Stoppvorgänge des Brenners verursacht werden.

Während des Betriebs ist besonders zu beachten: Startpulsierungen können durch große Rußmengen verursacht sein.

Für den Zugang zum Wärmetauscher (1) ist nach Abbau der Rückwand (3) die Inspektionsplatte des Rauchkastens (2) abzubauen und sind die Verwirbelungsplatten (7) zu entnehmen.

Für den Zugang zur Brennkammer (4) ist der Brenner (5) zu entfernen. Anschließend sind Rußablagerungen und Verbrennungsrückstände unter Verwendung von Druckluft oder, bei Bedarf, einer Metallbürste zu entfernen.

Achtung



Nach jedem technischen Eingriff sicherstellen, dass das Gerät ordnungsgemäß funktioniert.

7. STÖRUNGEN, URSACHEN UND ABHILFEN

Bei einer schweren Betriebsstörung können diverse Sicherheitseinrichtungen die Sicherheitsabschaltung des Gerätes verursachen, was wie folgt gemeldet wird:

- am Schaltkasten



Dies ist das Sperrsignal bei Auslösung des Sicherheitsthermostaten L2: Die Entstörtaste befindet sich innerhalb des Brennergehäuses.

- am Brenner











Sicherheitsabschaltungssignal infolge der Auslösung der Flammenüberwachung des Brenners.

Achtung



Im Fall einer Sicherheitsabschaltung dürfen niemals zwei Wiederanläufe hintereinander ausgeführt werden. Unverbrannte Brennstoffanteile können sich in der Brennkammer ansammeln und bei der darauf folgenden Wiedereinschaltung plötzlich entzünden.

Wenn die Kontrollen und Abhilfemaßnahmen ohne Ergebnis durchgeführt wurden, ist das nächste Vertriebs- und Servicezentrum zu kontaktieren.

FUNKTIONSTÖRUNG	URSACHE	ABHILFE
<ul style="list-style-type: none"> Gerät startet nicht:  <p>Leuchte  ausgeschaltet</p>	<ul style="list-style-type: none"> Keine elektrische Versorgung 	<ul style="list-style-type: none"> Funktionsfähigkeit und Stellung des Schalters kontrollieren Netzstromwerte prüfen Elektrische Anschlüsse überprüfen Unversehrtheit der Sicherung kontrollieren
<ul style="list-style-type: none"> Gerät startet nicht:  <p>Leuchte  eingeschaltet</p>	<ul style="list-style-type: none"> Falsche Stellung des Schalters (a) 	<ul style="list-style-type: none"> Richtige Stellung auswählen
	<ul style="list-style-type: none"> Nicht ordnungsgemäßer Betrieb des Raumluftthermostats 	<ul style="list-style-type: none"> Sicherstellen, dass der Anschlussstecker des Thermostats eingesteckt ist Den Stromanschluss des Thermostaten kontrollieren. Einstellung des Thermostats prüfen und korrigieren Funktion des Thermostats prüfen
<ul style="list-style-type: none"> Gerätebetrieb gestört, Brenner schaltet sich abwechselnd ein und aus: 	<ul style="list-style-type: none"> Es gelangt kein oder nur unzureichend Heizöl zum Brenner 	<ul style="list-style-type: none"> Unversehrtheit der Motor-Pumpe-Kupplung kontrollieren Sicherstellen, dass keine Luft in das Heizölssystem eingedrungen ist, hierzu die Dichtigkeit der Leitungen und der Filterdichtung überprüfen Düse reinigen und ggf. ersetzen
	<ul style="list-style-type: none"> Brennerthermostat hat wegen Überhitzung angesprochen 	<ul style="list-style-type: none"> Korrekte Position der Luftverteilungs Kanäle und die Öffnung von Klappen, Stutzen, etc. kontrollieren Etwaige Fremdkörper aus den Luftleitungen oder Lüftungsgittern entfernen
<ul style="list-style-type: none"> Gerät funktioniert nicht:  <p>Kontrollleuchte  am Schaltkasten eingeschaltet</p>	<ul style="list-style-type: none"> Der Sicherheitsthermostat mit manueller Rücksetzung hat wegen zu starker Überhitzung der Brennkammer angesprochen 	<ul style="list-style-type: none"> Sicherstellen, dass der Ventilatormotor ordnungsgemäß anläuft und nicht blockiert ist Sicherstellen, dass der Ventilatormotor nicht durchgebrannt oder der Kondensator des Motors defekt ist Die Einstellung des Brenners prüfen Den Schornstein und den korrekten Rauchabzug überprüfen Etwaige Ablagerungen in den Luftkanälen oder Ansauggittern entfernen Kontrollieren, dass die Zuluftkanäle nicht zu lang sind
<ul style="list-style-type: none"> Gerät funktioniert nicht:  <p>Kontrollleuchte  am Brenner im Dauermodus eingeschaltet</p>	<ul style="list-style-type: none"> Auslösung der Sicherheitsvorrichtung des Brenners 	<ul style="list-style-type: none"> Die Betriebsanleitung des Brenners konsultieren, um Diagnose und Ursachen festzustellen
<ul style="list-style-type: none"> Starkes Betriebsgeräusch oder Vibrationen des Ventilators 	<ul style="list-style-type: none"> Fremdkörper an den Ventilatorschaufeln 	<ul style="list-style-type: none"> Schwache Luftzirkulation
	<ul style="list-style-type: none"> Fremdkörper entfernen 	<ul style="list-style-type: none"> Mögliche Behinderungen des Luftdurchgangs beseitigen
<ul style="list-style-type: none"> Heizung ungenügend 	<ul style="list-style-type: none"> Brennerleistung ungenügend 	<ul style="list-style-type: none"> Technischen Kundendienst kontaktieren

IMPORTANT

Before using the space heater, carefully read all of the instructions and follow them scrupulously. The manufacturer cannot be held responsible for damage to persons and/or property caused by improper use of the equipment. This instruction manual is an integral part of the equipment and must therefore be stored carefully and passed on with the unit in the event of a change of ownership.

1. DESCRIPTION

Space heaters described in this manual, are designed for use in medium to large-sized rooms and buildings where a fixed heating system is required for indoor use

The air required for combustion is sucked directly by the burner (5) installed on the heater, and is supplied from inside the room to be heated. In this case, the room must be well ventilated to guarantee sufficient exchange of air.

The flow of hot air is moved by the high-efficiency fan (3): air is heated by the thermal energy generated during the combustion and heat from the smoke is transmitted to the fresh air through the metal walls of the sealed combustion chamber and the heat exchanger. After the combustion products are cooled, they are conveyed to a discharge duct and eliminated through a chimney or flue large enough to guarantee their removal.

Air outlet (1), supplied as accessory and not included with heater, is provided with adjustable louvres to allow proper direction of air flow. The space heaters can work with burners having ON-OFF work modes and can run on diesel fuel.

Warning



Only burners approved by the manufacturer and listed in the "TECHNICAL SPECIFICATION TABLE" can be used. The heater's certification and warranty will lapse if the burner is replaced with a non-original model, even if it has similar specifications.

All of the space heaters are fit with an electronic device that controls the flame and with:

- safety devices (safety thermostat with manual reset, flame control) that trip in case of serious malfunctions and cause a safety stop. In this case the heater stops, button (d) lights with a steady red light (Stop Light) and the heater can resume operation only after the cause of the stop has been identified and eliminated;
- control devices (fan thermostat, burner thermostat) that trip in case of minor operating faults or supply faults, causing temporary stop of the space heater. In this case, the heater will restart automatically when the required condition is restored.

The section "TROUBLESHOOTING" describes all possible operating faults and their possible remedies.

2. CONDITIONS OF SUPPLY

The heater is delivered with parts already assembled: heater body, burner and room thermostat

Warning



Prior to start heating, the space heater shall be assembled in full. All assembly operations shall be performed by professionally qualified personnel only.

The following are also supplied:

- use and maintenance manuals for
 - space heater
 - burner
- manuals with drawings and spare part lists:
 - space heater
 - burner

Warning



All documents provided constitute an integral part of the unit. The documents should therefore be looked after with care and supplied with the unit in the event of a change in ownership.

Parts are to be transported and moved using either a manual or automatic forklift truck with sufficient load capacity.

Warning



Never try to lift the heater manually. Doing so could cause serious physical injury.

3. GENERAL ADVICE

The space heater must be installed, adjusted, and used in conformity to national and local laws and regulations for its operation.

General guidelines:

- Follow the instructions in this booklet very carefully;
 - The heater is not installed in an area where there is a high risk of fire or explosions;
 - Keep inflammable material at a safe distance from the heater (minimum 3 metres);
 - Check that there is no overheating of walls, ceilings or floors made of inflammable materials,
 - All precautions have been taken to prevent fires;
 - The room being heated must be sufficiently ventilated so that the heater has enough air to function properly;
 - The heater must be near a chimney or chimney flue and an electrical panel conforming to declared specifications;
 - Check the heater before switching it on and at regular intervals during its use;
 - After use, make sure the disconnecting switch is off.
- When using any type of space heater it is obligatory:
- not to exceed the maximum heat output level of the furnace ("TECHNICAL SPECIFICATION TABLE");
 - make sure that the air flow is not below the rated level; check that there are no obstacles or obstructions to the air suction and/or delivery ducts, such as sheets or covers on the equipment, walls or large objects near the heater.

Warning



This unit may not be used by persons (including children) with reduced physical, sensorial or mental capacities or with limited experience and familiarity unless they are under supervision or instructed on how to use the unit by the person responsible for its safety.

4. INSTALLATION INSTRUCTIONS

Warning



All of the operations described in this section must be performed by professionally qualified personnel only.

4.1. INSTALLATION ON FLOOR

The space heater may be installed on the floor in a stable position or close to lateral wall for the room

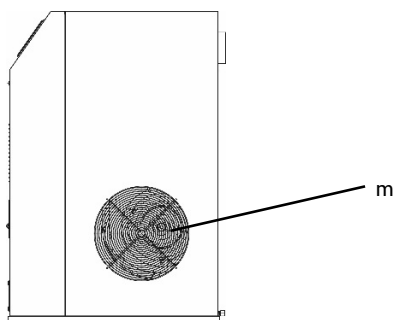

Warning



At least one of the two side air inlet panel (m) shall be kept open to allow air entering.

The minimum distance from surrounding walls, floor and/or ceiling must always be at least 1 metre.

4.2. POWER CONNECTIONS

Warning



The power line must be earthed and fitted with a residual current circuit breaker. The power cable must be connected to a panel fitted with a cut-out.

Before switching on the heater and, therefore, before plugging it into the electrical power supply, check that the power supply specifications are the same as those stated on the identification plate.

4.3. CONNECTION TO HOT AIR DELIVERY DUCTS

The space heater is set to operate with direct distribution of air. In such case a proper air outlet, chosen by list of available accessories on catalogue, shall be used:

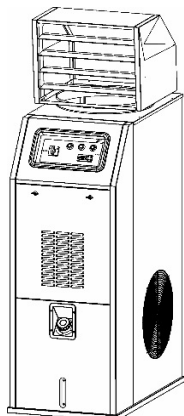

Revolving heas

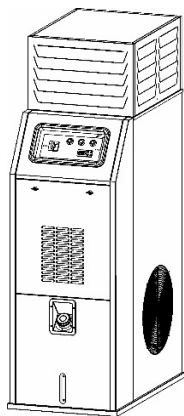

Multiple outlet head

Nevertheless, it can be connected to appropriately sized air distribution channels, if required, with maximum diameter and length as shown in the "TECHNICAL SPECIFICATION TABLE."

4.4. CONNECTION TO EXHAUST DUCT

Exhaust ducts must be in steel and conform to EN 1443. Efficient combustion and trouble-free working of the burner depend on efficient flue draft.

The unit must be connected to the chimney flue in compliance with current legal regulations and in line with the following guidelines:

- The path of the flue pipe smoke should be as short as possible and should slant upwards (minimum height 1 m);
- There should be no sharp curves in the pipes, and the diameter of the pipes must never be reduced;
- there must always be a wind deflector to prevent the entrance of rain and to prevent smoke from being blocked by the wind;
- flue draft must at least equal the level in the Technical Specifications.
- every heater must have its own chimney;

The following diagrams show possible flue positions:

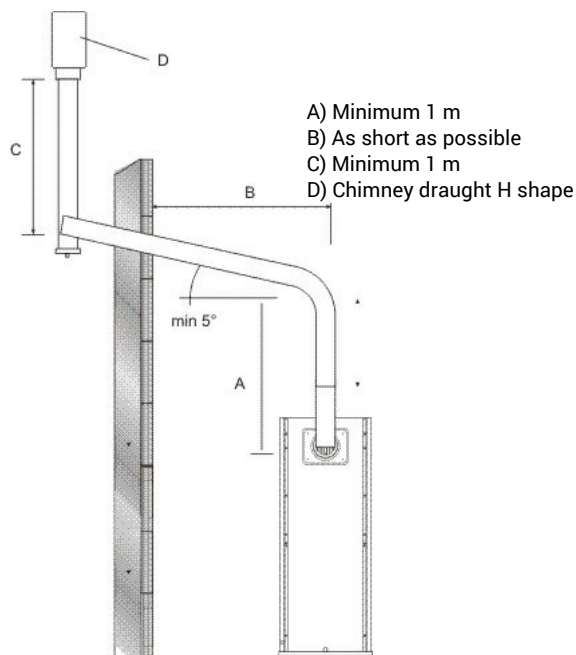

- A) Minimum 1 m
- B) As short as possible
- C) Minimum 1 m
- D) Chimney draught H shape

4.5. FIRST START-UP AND COMBUSTION ADJUSTMENT

Warning



The first start-up should always be carried out by a specialised technician checking the correctness of the combustion parameters.

Warning



The burner settings are pre-set at the factory and may not comply with those required, therefore, the settings need to be checked and, where necessary, corrected.

The adjustment values (burner diesel pressure, combustion head position, air adjustment) for each of the burners approved for these units are indicated in the "TECHNICAL CHARACTERISTICS TABLE". The probe used to periodically check combustion and flue smoke temperatures is to be inserted as indicated:

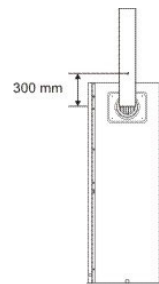

Combustion is clean and stable when combustion values are as follows:

- Bacharach index: 0 (white)
- CO₂: 11 ÷ 12,5 %
- Oxygen (O₂): 4,5 ÷ 6 %
- CO_{max}: 500 ppm

You may have to change the burner settings due to the fuel used and/or installation conditions (high altitude, air suction pipe with or without Snorkel, etc.) if combustion parameters are not correct. When inspection tests are completed, the hole drilled for the probe must be sealed with a material that is resistant to high temperatures and that ensures the tube remains airtight.

5. OPERATING INSTRUCTIONS

5.1. START

To start the heater:

- Make sure the switch (a) is set to "0";
- Supply electrical power to the space heater by pulling up the disconnecting switch on the electric power panel: the green lamp (b) will light up indicating that power is being supplied to the panel;
- Turn switch (a) to position H or H+V: the burner will begin the start-up and pre-wash cycle, after which the flame will ignite; after the combustion chamber has been heating for a few minutes, the main fan will start up;

Warning



The fan runs continuously in H+V mode, even when the desired room temperature has been reached, and the burner turns off.

Warning



In H mode, the fan only runs when the combustion chamber is sufficiently hot. Therefore, when the desired room temperature has been reached, the burner turns off and the fan keeps running only until the combustion chamber has cooled completely.

- If the heater does not work during the start cycle or work cycle, consult "TROUBLESHOOTING" to find the cause of the malfunction.

Warning



If the burner goes into safety stop (lamp c) push reset button (g) for 3 seconds to restart the heater.



If the safety thermostat goes into safety stop (lamp d), push reset button (f) for 3 seconds to restart the heater.

Warning



NEVER do more than two restarts in a row: unburned fuel can accumulate in the combustion chamber and suddenly flare up at the next restart.

5.2. STOP

Stop the heater by turning switch (a) to "0" position or, if the heater is in automatic mode, by setting the room thermostat to a lower temperature: the burner shuts off. The fan keeps working, starting and stopping several times until the combustion chamber has cooled completely.

Warning



Never stop the heater by simply turning off the disconnecting switch on the panel. The electrical supply must be disconnected ONLY when the fan has come to a complete stop.

5.3. VENTILATION

To run the heater only in continuous ventilation mode, turn switch (a) to the position with the symbol V.

5.4. TEMPERATURE CONTROLLER

The heater is equipped with a room thermostat (e) with LCD screen, which displays and controls the room temperature. The screen displays the measured temperature in [°C]:



To set the desired temperature level:

- Press the button and then release it: on the screen the initial "SP" and the set temperature alternatively appear.
- Modify the set temperature pressing buttons and .
- Press button to confirm the set temperature.

6. MAINTENANCE

Warning



All of the operations described in this section must be performed by professionally qualified personnel only.

The following procedures must be done at regular intervals to ensure efficient operation of the heater. Make sure you have detached the electrical power line from the heater before starting any work.

Warning



- Before doing any maintenance:
- Stop the heater as indicated in the "STOP" paragraph;
 - Switch off the power supply by means of the cut-off on the electrical panel;
 - Wait until the heater cools.

Procedure	Periodic maintenance			
	Every day	Every week	Every six months	Every year
Check heater	X			
Check diesel supply line	X			
Clean exterior of heater	X			
Clean motor and fan		X		
Check electrical connections			X	
Check and test burner			X	
Check thermostats			X	
Clean interior of heater			X	
Inspect and clean chamber				X

6.1. CHECKING THE HEATER AND THE DIESEL SUPPLY LINE

Perform the following checks:

- Make sure the heater is not installed where there may be a risk of fire or explosion
- Make sure that flammable materials are kept a safe distance away

- If you find diesel leaks:
 - Close the diesel stopcock
 - Find and repair the source of the diesel leak
 - Do not use the heater if any removed panels have not been remounted
 - Make sure the room to be heated is sufficiently ventilated
 - Make sure that the air intake and outlet are completely unobstructed
 - Make sure that the heater is not covered by any sheets or covers
 - Check that the heater is in a fixed and stable position;
 - Make sure the heater is constantly monitored during operation and checked before being started;
- and checked before being started

6.2 CLEANING THE EXTERIOR OF THE HEATER

To ensure efficient operation, clean the following parts:

- Burner:
 - Remove all external dirt and debris
 - Make sure the air inlet is not obstructed.
- Pipes, connectors and joints:
 - Clean with a cloth.
- External body:
 - Clean with a cloth.
- Air inlet/outlet:
 - Remove all dirt and debris
 - Make sure the air inlet is not obstructed.

6.3 Cleaning the motor and the fan

Clean the fan blades and the motor as follows:

- Remove the fan group fixing screws and then remove the fan group.
- Clean the motor with compressed air.
- Clean the fan blades with a hard brush.
- Reinstall the fan group.

6.4 CHECKING THE ELECTRICAL CONNECTIONS

After detaching the power cable, check all electrical connections as follows:

- Make sure that all connections are complete and tight.
- If there are traces of dirt or corrosion, clean or replace the connections if necessary.
- Replace any damaged wires or connectors if necessary.

6.5 CHECKING AND TESTING THE BURNER

To reach the burner:

- Remove the burner fixing screw.
- Remove the burner and follow the checking and cleaning instructions in the burner manual.
- Reinstall the burner.
- Run the procedures described in paragraphs 4.7 and 4.8 to measure combustion parameters and check that combustion is stable and clean.

6.6 CHECKING THE THERMOSTATS

Inspect the thermostats as follows:

- Remove any air outlet connection ducts
- Find the thermostats fixed to the internal panel of the space heater.
- Clean with a dry cloth, taking care not to cut or bend the capillary tube.

6.7 CLEANING THE INTERIOR OF THE HEATER

For thorough cleaning, the heater can be cleaned and washed inside and outside with water. It is however necessary to ensure that:

- the electrical cable is disconnected and unplugged from the socket
- completely close all access panels

- do not use water jets at a pressure exceeding 70 bar at a distance less than 30 cm
- completely dry all parts before reconnecting the electrical cable.

6.8 CLEANING THE COMBUSTION CHAMBER

To maintain the burner's high efficiency and prolong its life, the procedure described in this paragraph must be done at least once at the end of the work season or more frequently if there is an excessive build-up of soot. Excessive soot may be caused by poor chimney draught, poor fuel quality, poor regulation of the burner, or more or less frequent alternation of burner starts and stops.

Pay attention during operation: pulsations at start may be due to excessive amounts of soot.

To access the heat exchanger (1), take off the rear panel (3), remove the smoke box inspection panel (2), and then remove baffle plates (7). To access the combustion chamber (4) remove the burner (5).

Clean with compressed air or, if necessary, with a metal brush to remove any deposited soot and combustion residues.

Warning



After any technical work, always check that the heater works correctly.

7. TROUBLESHOOTING

In the event of serious anomalies, various safety devices are able to block the machine's operation and signal the same:

- on the electrical panel



the blocking signal following intervention by safety thermostat L2: the reset button is located inside the burner box.

- on the burner







the blocking signal following intervention by the burner's flame control box.

Warning



NEVER do more than two restarts in a row: unburned fuel can accumulate in the combustion chamber and suddenly flare up at the next restart.

If the heater is still not working properly, please contact your nearest dealer or authorized Service Centre.

FAULT	CAUSE	REMEDY
<ul style="list-style-type: none"> The heater does not start: lamp  is off 	<ul style="list-style-type: none"> No power supply 	<ul style="list-style-type: none"> Check functioning and position of switch Check the mains Check power connections Check fuse
<ul style="list-style-type: none"> The heater does not start: lamp  is on 	<ul style="list-style-type: none"> Switch (a) in wrong position 	<ul style="list-style-type: none"> Select correct position
	<ul style="list-style-type: none"> Incorrect functioning of the room thermostat 	<ul style="list-style-type: none"> Check that thermostat connection plug is inserted Check thermostat electrical connection Check thermostat setting and correct it Check functioning of thermostat
<ul style="list-style-type: none"> The heater works erratically and the burner goes on and off alternately: 	<ul style="list-style-type: none"> Insufficient or no fuel at burner 	<ul style="list-style-type: none"> Check condition of pump-motor coupling Check for air infiltrations in fuel circuit by checking air-tightness of pipes and filter seal Clean nozzle or replace if necessary
	<ul style="list-style-type: none"> Burner thermostat has tripped due to overheating 	<ul style="list-style-type: none"> Check correct position of air distribution channels and opening of any flaps, openings, etc. Remove any foreign bodies trapped in the air ducts or ventilation grilles
<ul style="list-style-type: none"> The heater does not work: the lamp  on the electrical panel is on 	<ul style="list-style-type: none"> Manual reset safety thermostat has tripped due to excessive overheating of combustion chamber 	<ul style="list-style-type: none"> Check that the fan motor starts correctly and is not obstructed Check that the fan motor is not burned out or that the motor condenser is not broke Check burner calibration Check the path and correct discharge of fumes Remove any foreign bodies trapped in the air ducts or suction grilles Make sure the length of the air supply hoses are not too long
<ul style="list-style-type: none"> The heater does not work:: the lamp  on the burner is steady on 	<ul style="list-style-type: none"> Burner's safety equipment has tripped 	<ul style="list-style-type: none"> Refer to the burner manual for diagnosis and causes
<ul style="list-style-type: none"> Fan noise or vibrations 	<ul style="list-style-type: none"> Foreign bodies on fan blades 	<ul style="list-style-type: none"> Remove foreign bodies
	<ul style="list-style-type: none"> Insufficient air circulation 	<ul style="list-style-type: none"> Eliminate all possible obstacles to proper air flow
<ul style="list-style-type: none"> Insufficient heating 	<ul style="list-style-type: none"> Insufficient burner capacity 	<ul style="list-style-type: none"> Contact Customer Service

IMPORTANTE

Antes de usar el generador, se recomienda leer con atención todas las instrucciones de uso que se presentan a continuación y seguir escrupulosamente sus indicaciones.

El fabricante declina toda responsabilidad por lesiones a las personas y daños a las cosas provocados por un uso inadecuado del aparato.

El presente manual de uso y mantenimiento constituye parte integrante del aparato por lo que debe conservarse con cuidado y debe acompañar al aparato en caso de traspaso de propiedad.

1. DESCRIPCIÓN

Los generadores de aire caliente que se describen en este manual, están destinados a la calefacción de locales de medianas o grandes dimensiones, para los que se requiere un sistema de calefacción fijo de instalación interna.

El aire comburente, esto es, el aire necesario para la combustión, es aspirado directamente por el quemador (5) que se encuentra fijado en la máquina y es tomado en el interior del ambiente que se ha de calentar; por tanto, el ambiente debe estar adecuadamente ventilado a fin de asegurar el recambio suficiente de aire.

El flujo de aire caliente es movido por el motoventilador de alta eficiencia (3); el aire se calienta utilizando la energía térmica desarrollada durante la combustión, que es transmitida por los humos calientes al aire fresco a través de las superficies metálicas estancas de la cámara de combustión y del intercambiador de calor. Una vez que los productos de la combustión se han enfriado, son encauzados hacia un conducto de descarga y eliminados a través de una chimenea o de un humero de dimensiones tales como para garantizar la evacuación de los humos.

El conducto de salida de aire (1), que se entrega como accesorio y no está incluido en el suministro, cuenta con aletas orientables encargadas de dirigir el flujo de aire.

Los generadores de aire caliente pueden funcionar con quemadores cuyo modo de funcionamiento sea ON/OFF y que estén alimentados con gasóleo.

Atención



Pueden utilizarse únicamente los quemadores aprobados por el fabricante que se indican en la TABLA DE LAS CARACTERÍSTICAS TÉCNICAS.

La certificación y la garantía de la máquina perderán validez en caso de que el quemador sea sustituido con un modelo no original, aunque posea características similares.

Todos los generadores de aire caliente están equipados con un sistema electrónico de control de la llama y con los dispositivos que se indican a continuación:

- dispositivos de seguridad (termostato de seguridad de rearme manual, control de la llama) que intervienen en caso de graves anomalías de funcionamiento provocando un "bloqueo" de seguridad. En tal caso, el generador se detiene, el botón (d) se ilumina con luz roja fija (Luz de Bloqueo) y el funcionamiento puede reanudarse únicamente después de haber sido identificada y eliminada la causa del bloqueo;
- dispositivos de control (termostato del ventilador y termostato del quemador) que intervienen en caso de leves anomalías de funcionamiento o de anomalías de alimentación, provocando una parada temporal del generador de aire caliente. En este caso el generador vuelve a funcionar automáticamente una vez que se ha subsanado la anomalía.

En el apartado "INCONVENIENTES DE FUNCIONAMIENTO, CAUSAS Y SOLUCIONES" se describen todas las posibles anomalías de funcionamiento y sus posibles soluciones.

2. CONDICIONES DE SUMINISTRO

El generador de aire se entrega equipado con termostato ambiente,

quemador y depósito de gasóleo.

Atención



Antes de efectuar el encendido, se debe montar completamente el generador de aire caliente.

Las operaciones de instalación y encendido deben ser realizadas únicamente por personal profesionalmente cualificado.

Además se suministran:

- los manuales de uso y mantenimiento de:
 - generador de aire caliente
 - quemador
- los manuales con dibujo y lista de recambios de:
 - generador de aire caliente
 - quemador

Atención



Todos los documentos entregados constituyen parte integrante del aparato. Por lo tanto, se los deberá conservar con cuidado y entregar junto con el aparato en caso de traspaso de propiedad.

El transporte y la manutención de las partes deben realizarse con una carretilla elevadora manual o automática, de suficiente capacidad de carga.

Atención



No intentar nunca levantar el generador manualmente: su peso excesivo podría ocasionar lesiones físicas importantes.

3. RECOMENDACIONES GENERALES

La instalación, la regulación y el uso del generador de aire caliente deben realizarse de conformidad con los ordenamientos y las leyes nacionales y locales vigentes relativas a la utilización de la máquina. Es conveniente asegurarse de que:

- se sigan atentamente las instrucciones contenidas en el presente manual;
- no se instale el generador en las áreas de mayor riesgo de incendio o de explosión;
- no se depositen materiales fácilmente inflamables en proximidad del aparato (la distancia mínima debe ser de 3 m);
- no se produzcan recalentamientos de paredes, techos o pisos realizados con materiales inflamables.
- hayan sido adoptadas las medidas necesarias para prevenir incendios;
- la ventilación del local en el que se encuentre el generador esté garantizada y sea suficiente para las necesidades del generador mismo;
- el aparato esté colocado cerca de una chimenea y de un cuadro eléctrico de alimentación cuyas características se correspondan con las declaradas;
- el generador sea controlado antes de ser puesto en funcionamiento y sea vigilado regularmente durante el uso;
- el interruptor de seccionamiento sea desenchufado al finalizar

cada utilización.

Asimismo es obligatorio respetar las condiciones de funcionamiento del generador de aire caliente y en particular:

- no superar la potencia térmica máxima del hogar ("TABLA DE LAS CARACTERÍSTICAS TÉCNICAS");
- asegurarse de que el caudal de aire no sea inferior al nominal; controlar que nada obstaculice ni obstruya los conductos de aspiración y/o de impulsión del aire, como por ejemplo lonas o cubiertas colocadas sobre el aparato, o paredes u objetos voluminosos situados cerca del generador.

Atención



Este aparato no puede ser utilizado por personas (niños incluidos) con capacidades físicas, sensoriales y/o mentales reducidas o que carezcan de suficiente experiencia y conocimiento, a menos que sean supervisadas o capacitadas sobre el uso del aparato por la persona responsable de su seguridad.

4. INSTRUCCIONES PARA LA INSTALACIÓN

Atención



Todas las instrucciones del presente apartado deben ser ejecutadas únicamente por personal profesionalmente cualificado.

4.1. INSTALACIÓN EN SUELO O EN TECHO

Para instalar el generador de aire caliente, colocarlo en el suelo en posición estable y, en lo posible, adosado a una pared.

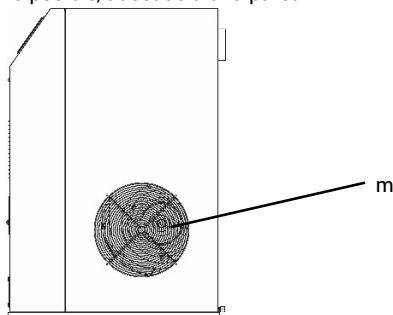

Atención



Al menos uno de los dos paneles de entrada de aire (m) debe dejarse siempre completamente libre y abierto.

4.2. CONEXIONES ELÉCTRICAS

Atención



La línea eléctrica de alimentación del generador debe estar equipada con puesta a tierra e interruptor magnetotérmico con diferencial.

El cable de alimentación debe ser conectado a un cuadro eléctrico provisto de interruptor de seccionamiento.

Antes de poner en funcionamiento el generador y por lo tanto antes de conectarlo a la red eléctrica de alimentación se debe controlar que esta última reúna las características indicadas en la placa de identificación.

4.3. CONEXIÓN A LOS CONDUCTOS DE IMPULSIÓN DEL AIRE CALIENTE

El generador de aire caliente está predispuesto para el funcionamiento con difusión directa del aire. En tal caso se debe montar el conducto de salida de aire elegido entre aquellos que están disponibles como accesorios:

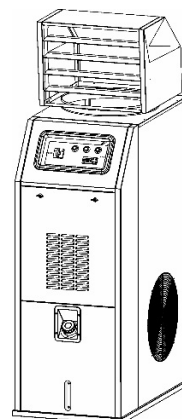

Cabeza giratoria

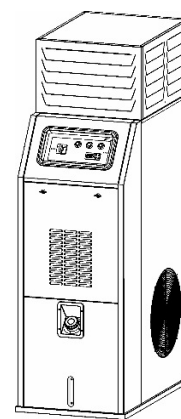

Cabeza fija

Sin embargo, en caso de que específicas exigencias de uso lo requieran, puede ser conectado a canales de distribución del aire de sección adecuada, cuyo diámetro y longitud máxima se indican en la "TABLA DE LAS CARACTERÍSTICAS TÉCNICAS".

4.4. CONEXIÓN AL CONDUCTO DE EVACUACIÓN DE LOS HUMOS

Los conductos de evacuación de los humos deben ser de acero y conformes a la norma EN 1443.

El rendimiento de combustión y el correcto funcionamiento del quemador dependen del tiro de la chimenea.

La conexión con el humero debe realizarse respetando las disposiciones de las leyes vigentes y observando las siguientes prescripciones:

- el recorrido del empalme para la salida de humos debe ser lo más corto posible y de inclinación ascendente (altura mínima igual a 1 m);
- se deben evitar curvas cerradas y reducciones de sección;
- disponer siempre un terminal antiviento, sea para evitar la caída de agua de lluvia sea para impedir el bloqueo de humos a causa del viento;
- el tiro del humero debe ser al menos igual al descrito.
- debe predisponerse una chimenea para cada generador de aire caliente;

Los siguientes son algunos de los posibles esquemas de posición de la chimenea:

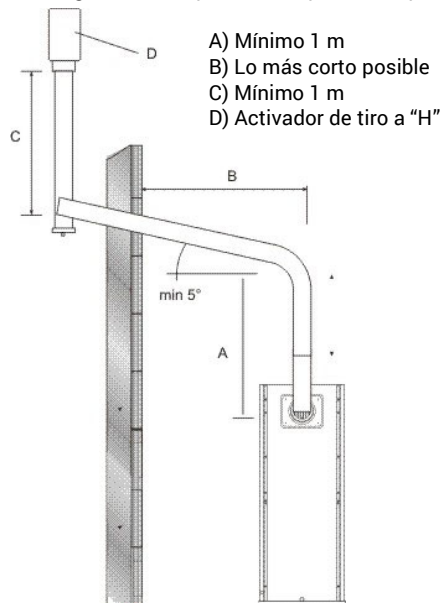

4.5. PRIMER ENCENDIDO Y REGULACIÓN DE LA COMBUSTIÓN

Atención



El primer encendido deberá ser realizado por un técnico especializado, que comprobará que los parámetros de combustión sean correctos.

Atención



La pre-regulación de fábrica de los quemadores podría diferir de la requerida, por lo que deberá ser comprobada y, de ser necesario, corregida.

La "TABLA DE LAS CARACTERÍSTICAS TÉCNICAS" indica cuáles son los valores de la regulación (presión del gasóleo en el quemador, posición de la cabeza de combustión, regulación del aire) respecto de cada uno de los quemadores aprobados para estos aparatos.

La sonda para el control periódico de la combustión y de la temperatura de los humos debe colocarse tal como se ilustra en la siguiente figura.

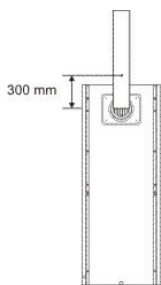

La combustión es estable y limpia si los parámetros de combustión están comprendidos dentro de los siguientes valores:

- Índice Bacharach: 0 (blanco)
- CO₂: 11 ÷ 12,5 %
- Oxígeno (O₂): 4,5 ÷ 6 %
- CO_{max}: 500 ppm

Puede ser necesario modificar la regulación del quemador a causa del tipo de combustible utilizado y de las condiciones de instalación (instalación en altitud, aspiración del aire de combustión con o sin toma Snorkel, etc.) si los parámetros de combustión no son correctos.

Al término de las pruebas de funcionamiento, sellar el agujero practicado para la inserción de la sonda con material que garantice la estanqueidad del conducto y sea resistente a las altas temperaturas.

5. INSTRUCCIONES DE USO

5.1. PUESTA EN MARCHA

Para poner en marcha el generador:

- Cerciorarse de que el conmutador (a) esté predispuesto en la posición "0".
- Alimentar eléctricamente el generador accionando el interruptor de seccionamiento presente en el cuadro eléctrico de alimentación. El testigo verde (b) se enciende señalando que el cuadro está en tensión.
- Girar el conmutador (a) hasta la posición H o H+V: el quemador inicia el ciclo de puesta en marcha y prelavado, y a continuación se enciende la llama; después de algunos minutos de calentamiento de la cámara de combustión, también se pone en marcha el ventilador principal;

Atención



En modalidad H+V el ventilador funciona continuamente, incluso cuando -una vez alcanzada la temperatura ambiente deseada- el quemador se apaga.

Atención



En modalidad H, el ventilador funciona únicamente cuando la cámara de combustión está suficientemente caliente. Por lo tanto, una vez alcanzada la temperatura ambiente deseada, el quemador se apaga y el ventilador funciona solo hasta que la cámara de combustión se ha enfriado por completo.

- Si durante el ciclo de puesta en marcha o de funcionamiento el generador no funciona, consultar el apartado "INCONVENIENTES DE FUNCIONAMIENTO, CAUSAS Y SOLUCIONES" para descubrir la causa del no funcionamiento.

Atención



Para volver a poner en marcha el generador en caso de bloqueo de seguridad del quemador (testigo c), será necesario pulsar el botón de rearme (g) por 3 segundos.

Atención



Para volver a poner en marcha el generador en caso de bloqueo de seguridad del termostato de seguridad (testigo d), será necesario pulsar el botón de rearme (f).

Atención



No efectuar nunca más de dos tentativos de puesta en marcha seguidos, ya que pueden acumularse partes de combustible no quemado en la cámara de combustión e incendiarse improvisamente al volver a encender.

5.2. PARADA

Para detener el aparato es necesario accionar el conmutador (a), girándolo hasta la posición "0" o, si el funcionamiento es automático, interviniendo en el termostato ambiente para bajar el valor de la temperatura fijado. El quemador se detiene, mientras que el ventilador continúa funcionando, arrancando varias veces hasta que la cámara de combustión se haya enfriado por completo.

Atención



No se debe detener nunca el funcionamiento del generador desconectando el interruptor de seccionamiento del cuadro de alimentación. La alimentación eléctrica debe desconectarse sólo después de la parada del ventilador.

5.3. VENTILACIÓN

Para obtener el funcionamiento del generador en el modo de ventilación continua, se debe girar el conmutador (a) hasta la posición indicada con el símbolo V.

5.4. TERMORREGULADOR

El generador de aire caliente está equipado con un termostato (e) con pantalla LCD que permite detectar la temperatura ambiente y fijar el valor de temperatura deseado.

La pantalla indica la temperatura detectada en [°C]:



Para fijar el valor de temperatura deseado:

- Pulsar y soltar la tecla : la pantalla aparecen alternativamente la sigla SP y el valor establecido;
- Modificar el valor fijado utilizando las teclas y .

- Pulsar la tecla  para confirmar el valor fijado.

6. MANTENIMIENTO

Atención



Todas las instrucciones del presente apartado deben ser ejecutadas únicamente por personal profesionalmente cualificado.

Para el correcto funcionamiento del aparato es necesario realizar periódicamente las intervenciones que se indican más abajo, con la precaución de separar el generador de la línea eléctrica de alimentación antes de iniciar cualquier operación.

Atención



Antes de comenzar la operación es necesario:

- Detener el aparato según las indicaciones del apartado "PARADA";
- Desconectar la alimentación eléctrica mediante el interruptor de seccionamiento situado en el cuadro eléctrico de alimentación.
- Esperar a que el generador se enfríe.

Intervención	Mantenimiento periódico			
	Diariamente	Semanalmente	Cada seis meses	Anualmente
Control del generador de aire caliente	X			
Control de la línea de alimentación de gasóleo	X			
Limpieza externa de la máquina	X			
Limpieza del motor y del ventilador		X		
Control de las conexiones eléctricas			X	
Control y prueba del quemador			X	
Control de los termostatos			X	
Limpieza interna de la máquina			X	
Inspección y limpieza de la cámara de combustión				X

6.1. CONTROL DEL GENERADOR DE AIRE CALIENTE Y DE LA LÍNEA DE ALIMENTACIÓN DE GASÓLEO

Efectuar los siguientes controles:

- Asegurarse de que la máquina no sea instalada donde pueda existir riesgo de incendio o explosión.
- Asegurarse de mantener a distancia de seguridad posibles materiales inflamables
- Si se detectan pérdidas de gasóleo:
 - Cerrar la llave de paso del gas.
 - Localizar y eliminar la causa de la pérdida de gasóleo
- No utilizar la máquina sin antes haber montado los paneles anteriormente desmontados.
- Asegurarse de que el ambiente que se ha de calentar esté suficientemente ventilado.
- Asegurarse de que la aspiración y la impulsión del aire no estén bloqueados de ningún modo.

- Asegurarse de que no haya lonas ni cubiertas colocadas sobre la máquina.
- Controlar que el aparato esté colocado en una posición fija y estable.
- Asegurarse de que el generador de aire caliente sea regularmente monitorizado durante el funcionamiento y controlado antes de ser puesto en marcha;

6.2 LIMPIEZA EXTERNA DE LA MÁQUINA

Para garantizar el correcto funcionamiento de la máquina deberán mantenerse limpias las siguientes partes:

- Quemador:
 - Eliminar la suciedad y las escorias depositadas en la parte externa.
 - Asegurarse de que la toma de aire no esté obstruida.
- Tubos, conectores y acoplamientos:
 - Limpiar con un paño.
- Carcasa externa:
 - Limpiar con un paño.
- Entrada/Salida de aire:
 - Eliminar la suciedad y las escorias depositadas en la parte externa.
 - Asegurarse de que la toma de aire no esté obstruida.

6.3 Limpieza del motor y del ventilador

Para limpiar las palas del ventilador y el motor, proceder de la siguiente manera:

- Quitar los tornillos de fijación del grupo ventilador y quitar el grupo ventilador.
- Limpiar el motor con aire comprimido.
- Limpiar las palas del ventilador con una escobilla dura.
- Reinstalar el grupo ventilador.

6.4 CONTROL DE LAS CONEXIONES ELÉCTRICAS

Después de haber desconectado el cable de alimentación, controlar todas las conexiones eléctricas de la siguiente manera:

- Asegurarse de que todas las conexiones estén completas y adecuadamente fijadas.
- En presencia de trazas de suciedad o de corrosión, limpiar o, de ser necesario, sustituir las conexiones.
- En caso de ser necesario, sustituir los cables o los conectores averiados.

6.5 CONTROL Y PRUEBA DEL QUEMADOR

Para acceder al quemador:

- Quitar el tornillo de fijación del quemador.
- Extraer el quemador y, siguiendo las específicas instrucciones del manual de uso del quemador, cumplir las operaciones de control y limpieza indicadas.
- Volver a montar el grupo quemador.
- Realizar las operaciones descritas en los apartados 4.7 y 4.8 para medir los parámetros de combustión y verificar que la combustión sea estable y limpia.

6.6 CONTROL DE LOS TERMOSTATOS

Para inspeccionar los termostatos, proceder de la siguiente manera:

- Retirar los posibles canales de conexión de la salida de aire.
- Identificar los termostatos fijados en la pared interna del generador de aire caliente
- Limpiar con un paño seco prestando atención a no cortar ni doblar el tubo capilar.

6.7 LIMPIEZA INTERNA DE LA MÁQUINA

Para limpiar en profundidad el generador es posible lavarlo con agua tanto por fuera como por dentro. No obstante es necesario asegurarse de que:

- el cable de alimentación eléctrica haya sido desconectado y

desenchufado de la toma de alimentación;

- todos los paneles de acceso hayan sido completamente cerrados;
- no se hayan aplicado chorros de agua a una presión superior a 70 bares desde una distancia inferior a 30 cm;
- esté completamente seco, en todas sus partes, antes de volver a conectar el cable de alimentación eléctrica.

6.8 LIMPIEZA DE LA CÁMARA DE COMBUSTIÓN

Para preservar la alta eficiencia de la máquina y prolongar su duración, la operación descrita en este apartado debe realizarse al menos una vez al término de la temporada de funcionamiento, o con mayor frecuencia si la cantidad de hollín es excesiva; la presencia de este último puede depender del defectuoso tiro de la chimenea, de la pésima calidad del combustible, de la mala regulación del quemador o de la alternancia más o menos frecuente de las fases de encendido y parada del quemador.

Es conveniente prestar atención durante el funcionamiento, ya que si se perciben pulsaciones al arrancar puede deberse a una excesiva presencia de hollín.

Para acceder al intercambiador de calor (1), después de haber quitado el panel posterior (3), se debe desmontar el panel de inspección de la caja de humos (2) y extraer los generadores de turbulencia (7).

Para acceder a la cámara de combustión (4) se debe quitar el quemador (5).

Después de lo cual se debe limpiar utilizando aire comprimido o, si es necesario, un cepillo metálico para quitar el hollín y los residuos de combustión que se hayan depositado.

Atención



Después de cualquier tipo de intervención técnica, asegurarse de que el aparato funcione normalmente.

7. INCONVENIENTES DE FUNCIONAMIENTO, CAUSAS Y SOLUCIONES

En caso de producirse una anomalía grave, diversos dispositivos de seguridad pueden provocar el bloqueo del funcionamiento de la máquina, señalando la propia intervención:

- en el cuadro eléctrico



es la señal de bloqueo a causa de la intervención del termostato de seguridad L2: el botón de rearme se encuentra dentro de la caja del quemador.

- en el quemador



es la señal de bloqueo a causa de la intervención del aparato de control de la llama del quemador.

Atención



En caso de bloqueo de seguridad, no intentar nunca volver a partir por más de dos veces consecutivas: partes de combustible no quemadas pueden acumularse en la cámara de combustión e incendiarse repentinamente al volver a encender.

Si mediante los controles y las soluciones descritos no se logra identificar la causa del mal funcionamiento, contactar con el centro de venta o asistencia autorizado más cercano.

INCONVENIENTE DE FUNCIONAMIENTO	CAUSA	SOLUCIÓN
<ul style="list-style-type: none"> El aparato no arranca: el testigo  está apagado 	<ul style="list-style-type: none"> Ausencia de alimentación eléctrica 	<ul style="list-style-type: none"> Verificar el funcionamiento y la posición del interruptor Verificar las características de la línea eléctrica Controlar las conexiones eléctricas Comprobar la integridad del fusible
<ul style="list-style-type: none"> El aparato no arranca: el testigo  está encendido 	<ul style="list-style-type: none"> Interruptor (a) en posición errónea Funcionamiento irregular del termostato ambiente 	<ul style="list-style-type: none"> Seleccionar la posición correcta Verificar que la clavija de conexión del termostato esté insertada Verificar la conexión eléctrica del termostato Verificar el ajuste del termostato y corregirlo Verificar el funcionamiento del termostato
<ul style="list-style-type: none"> El aparato funciona de manera irregular y el quemador se enciende y se apaga alternativamente: 	<ul style="list-style-type: none"> No llega gasóleo al quemador o llega en cantidad insuficiente 	<ul style="list-style-type: none"> Controlar la integridad del acoplamiento bomba-motor Controlar que no haya infiltraciones de aire en el circuito del gasóleo, verificando la estanqueidad de los tubo y de la junta de estanqueidad del filtro Limpiar o, si es necesario, cambiar la boquilla
	<ul style="list-style-type: none"> Intervención del termostato del quemador por sobrecalentamiento 	<ul style="list-style-type: none"> Verificar la correcta posición de los canales de distribución del aire y la apertura de posibles válvulas de compuerta, bocas, etc. Quitar los cuerpos extraños que puedan haber quedado atrapados en los conductos de aire o en las rejillas de ventilación
<ul style="list-style-type: none"> El aparato no funciona: el testigo  en el cuadro eléctrico está encendido 	<ul style="list-style-type: none"> Intervención del termostato de seguridad de rearme manual por excesivo sobrecalentamiento de la cámara de combustión 	<ul style="list-style-type: none"> Controlar que el motor del ventilador se encienda regularmente y no esté bloqueado Controlar que el motor del ventilador no esté quemado y que el condensador del motor no esté roto Controlar la calibración del quemador Controlar la chimenea y la correcta evacuación de los humos Quitar los cuerpos extraños que puedan haber quedado atrapados en los conductos de aire o en las rejillas de aspiración Controlar que la longitud de los canales de impulsión de aire no sea excesiva
<ul style="list-style-type: none"> El aparato no funciona: el testigo  en el quemador está encendido con luz fija 	<ul style="list-style-type: none"> Intervención del dispositivo de seguridad del quemador 	<ul style="list-style-type: none"> Consultar el manual del quemador para identificar el diagnóstico y las causas
<ul style="list-style-type: none"> Ruidos o vibraciones del ventilador 	<ul style="list-style-type: none"> Cuerpos extraños depositados en las palas del ventilador 	<ul style="list-style-type: none"> Quitar los cuerpos extraños
	<ul style="list-style-type: none"> Escasa circulación de aire 	<ul style="list-style-type: none"> Eliminar cualquier posible obstáculo al paso del aire
<ul style="list-style-type: none"> Calefacción insuficiente 	<ul style="list-style-type: none"> Capacidad insuficiente del quemador 	<ul style="list-style-type: none"> Dirigirse al Servicio de Asistencia Técnica

ВАЖНО

Перед использованием генератора рекомендуется внимательно прочесть все инструкции по эксплуатации, приведенные далее, и тщательно выполнять содержащиеся в них указания. Изготовитель не несет ответственности за физический и/или материальный ущерб, возникший в результате ненадлежащего использования оборудования. Настоящий сборник инструкций по эксплуатации и техобслуживанию является неотъемлемой частью оборудования, поэтому его необходимо бережно хранить и, в случае перехода права собственности, передать вместе с оборудованием.

1. ОПИСАНИЕ

Теплогенераторы, рассматриваемые в данном руководстве, предназначены для обогрева вентилируемых помещений средних или больших размеров, для которых требуется внутренняя стационарная система отопления.

Воздух сгорания, то есть воздух, необходимый для горения, забирает сама горелка (5), установленная на агрегате, непосредственно из обогреваемого помещения; следовательно, помещение должно оснащаться надлежащей вентиляцией для обеспечения достаточного воздухообмена.

Поток горячего воздуха перемещается приводным вентилятором большой мощности (3): воздух нагревается тепловой энергией, выделяющейся при сгорании и передаваемой от горячих дымов свежему воздуху через металлические поверхности камеры сгорания и теплообменника.

Продукты сгорания после охлаждения отводятся в канал выброса и выводятся наружу через дымоход или дымовую трубу, чьи размеры гарантируют отвод дымов.

Канал для выхода воздуха (1) поставляется в качестве принадлежности, он не входит в состав агрегата; канал снабжен регулируемыми лопатками для изменения направления воздушного потока.

Теплогенераторы могут работать с горелками с рабочим режимом ВКЛ-ОТКЛ на дизельном топливе.

Внимание

Разрешается использовать только горелки, утвержденные изготовителем и перечисленные в ТАБЛИЦЕ ТЕХНИЧЕСКИХ ХАРАКТЕРИСТИК.

Сертификация и гарантия агрегата теряют силу при замене горелки на неоригинальную модель, даже если она обладает аналогичными характеристиками.

Все теплогенераторы оснащены электронной аппаратурой регулировки пламени и различными устройствами, а именно:

- предохранительные устройства (предохранительный термовыключатель с ручным сбросом, прибор контроля пламени), которые срабатывают в случае серьезных сбоев в работе, вызывая останов в целях безопасности: в этом случае генератор останавливается, кнопка (d) загорается постоянным красным светом (индикатор блокировки), а работу можно возобновить только после выявления и устранения причины блокировки;
- устройства управления (термовыключатель вентилятора, термовыключатель горелки) которые срабатывают в случае легких сбоев в работе или отклонений в питании, вызывая временную остановку теплогенератора: в этом случае генератор возобновляет работу автоматически, когда восстанавливается отсутствующее условие.

В параграфе "НЕИСПРАВНОСТИ В РАБОТЕ: ПРИЧИНЫ И СПОСОБЫ УСТРАНЕНИЯ" рассматриваются все вероятные сбои в работе и меры по устранению.

2. УСЛОВИЯ ПОСТАВКИ

Теплогенератор поставляется в комплекте с

термовыключателем помещения, горелкой и баком для дизельного топлива.

Внимание

До того, как выполнять и включение, необходимо полностью смонтировать теплогенератор.

Операции по монтажу и включению должны выполняться только квалифицированным персоналом.

Кроме того, в поставку входит:

- руководства по эксплуатации и техобслуживания
 - теплогенератора
 - горелки
- руководство с чертежами и перечнем запчастей для:
 - теплогенератора
 - горелки

Внимание

Вся поставленная документация считается неотъемлемой частью агрегата.

Ее следует бережно хранить и передавать вместе с агрегатом в случае смены владельца.

Транспортировка и перемещение частей выполняются ручным или автоматическим колесным погрузчиком нужной грузоподъемности.

Внимание

Категорически запрещается поднимать груз вручную: большой вес может стать причиной серьезных физических травм.

3. ОБЩИЕ РЕКОМЕНДАЦИИ

Монтаж, настройка и эксплуатация теплогенератора выполняются с соблюдением действующих нормативов, национальных и местных законов, относящихся к пользованию данным оборудованием.

Рекомендуется проверить, что:

- инструкции, приведенные в настоящем руководстве, тщательно выполняются;
- зона установки генератора не относится к зонам с повышенным риском возгорания или взрыва;
- близости от агрегата не размещены воспламеняющиеся материалы (минимальное расстояние должно составлять 3 м);
- стены, потолки и полы, изготовленные из воспламеняющихся материалов, не нагреваются;
- приняты необходимые меры пожарной безопасности;
- в помещении, где установлен генератор, обеспечена вентиляция, достаточная для потребностей самого генератора;
- генератор расположен вблизи дымохода и шкафа электропитания, характеристики которого соответствуют требуемым;
- обеспечивается проверка перед включением генератора и регулярный присмотр за работающим генератором;

• по окончании каждого сеанса работы отключается отсекающий выключатель.

Кроме того, следует обязательно соблюдать рабочие условия теплогенератора, в частности:

- не превышать максимальной тепловой мощности топки («ТАБЛИЦА ТЕХНИЧЕСКИХ ХАРАКТЕРИСТИК»);
- проверить, что расход воздуха не ниже номинального; в связи с этим следует проверить отсутствие препятствий и засорения в каналах всасывания и нагнетания воздуха, напр., отсутствие полотен или одеял на агрегате, стен или громоздких предметов возле генератора.

Внимание



Не допускается эксплуатация устройства людьми с ограниченными физическими, сенсорными, умственными способностями (включая детей) или людьми, не обладающими достаточным опытом и знаниями, за исключением ситуаций, когда они действуют под присмотром или по инструкциям по эксплуатации прибора со стороны лица, отвечающего за его безопасность.

4. ИНСТРУКЦИИ ПО МОНТАЖУ

Внимание



Все операции, приведенные в данном параграфе, должны выполняться только квалифицированным персоналом.

4.1. НАПОЛЬНЫЙ МОНТАЖ

Теплогенератор можно устанавливать на полу в устойчивом положении, при необходимости прислонив его к стене.

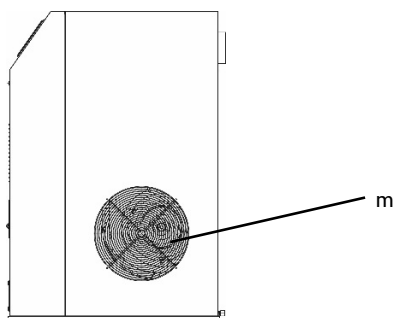

Внимание



Следует оставить полностью свободной и открытой хотя бы одну из двух панелей входа воздуха (m).

Минимальное расстояние от окружающих стен, пола или потолка всегда должно быть не менее 1 м.

4.2. ЭЛЕКТРИЧЕСКИЕ СОЕДИНЕНИЯ

Внимание



Линию электропитания генератора необходимо оснастить системой заземления и тепломагнитным выключателем с дифференциальным устройством. Кабель электропитания подсоединяется к электрическому шкафу, оборудованному отсечным выключателем.

Перед включением генератора, то есть перед подсоединением его к сети электропитания, необходимо проверить, что характеристики сети электропитания соответствуют данным, приведенным на идентификационной табличке.

4.3. СОЕДИНЕНИЕ С КАНАЛАМИ ПОДАЧИ ГОРЯЧЕГО ВОЗДУХА

Теплогенератор подготовлен к работе с прямым распределением воздуха. В этом случае следует установить канал выхода воздуха, выбрав его из предлагаемых принадлежностей:

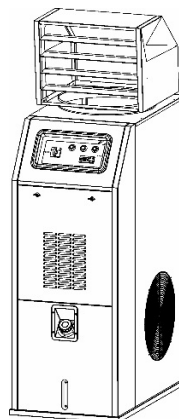

поворотная насадка

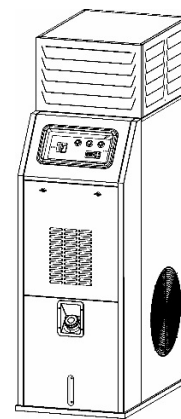

фиксированная насадка

Тем не менее, его можно присоединить к распределительным каналам надлежащего сечения, если того требуют особые условия применения; максимальная длина и диаметр таких каналов приведены в «ТАБЛИЦЕ ТЕХНИЧЕСКИХ ХАРАКТЕРИСТИК».

4.4. ПОДКЛЮЧЕНИЕ К ДЫМОУВОДНОМУ КАНАЛУ

Дымоотводные каналы выполняются из стали и отвечают требованиям нормы EN 1443.

К.п.д. сгорания и бесперебойная работа горелки зависят от тяги в дымоходе. Соединение с дымоходом следует выполнять с соблюдением требований действующего закона и указанных ниже предписаний:

- маршрут соединения с дымоходом должен быть как можно короче и с восходящим уклоном (минимальная высота 1 метр);
- следует избегать крутых поворотов и уменьшения сечения;
- онец необходимо снабдить устройством защиты от ветра, чтобы избежать попадания внутрь дождевой воды и не допустить прижатия дымов ветром;
- тяга дымохода должна быть не ниже предписанной.
- необходимо подготовить дымоход для каждого теплогенератора;

Ниже приведены несколько примеров схем расположения дымохода:



4.5. ПЕРВОЕ ВКЛЮЧЕНИЕ И РЕГУЛИРОВКА СГОРАНИЯ

Внимание



Первое включение должен всегда выполнять технический специалист, который проверяет правильность параметров сгорания.

Внимание



Горелки предварительно регулируются на заводе, но эта настройка может не соответствовать местным условиям, поэтому она подлежит проверке и, при необходимости, корректировке.

В "ТАБЛИЦЕ ТЕХНИЧЕСКИХ ХАРАКТЕРИСТИК" указаны значения регулировки (давление дизельного топлива горелки, положение форсунки, регулировка воздуха) для каждой из горелок, утвержденной для данных агрегатов.

Зонд для периодического контроля сгорания и температуры дымов размещают, как указано:

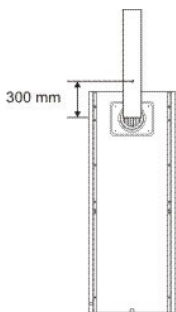

Сгорание стабильно и без загрязнения, если параметры сгорания соответствуют нижеуказанным:

- индекс Bacharach: 0 (белый)
- CO₂: 11 ÷ 12,5 %
- Кислород (O₂): 4,5 ÷ 6 %
- CO_{max}: 500 ppm

Может потребоваться изменить регулировку горелки в связи с типом используемого топлива и условий монтажа (установка на большой высоте над уровнем моря, всасывание воздуха сгорания с насадкой-патрубком или без него и т.п.), если параметры сгорания неверны.

Когда приемо-сдаточные испытания завершены, отверстие, выполненное для ввода зонда, необходимо запечатать материалом, который гарантирует герметичность канала и выдерживает высокую температуру.

5. ИНСТРУКЦИИ ПО ЭКСПЛУАТАЦИИ

5.1. ВКЛЮЧЕНИЕ

Для запуска генератора:

- Убедиться, что переключатель (а) установлен в положение "0";
- Подать электрическое питание на генератор отсечным выключателем, расположенным на шкафу электропитания: зеленый индикатор (b) загорается, указывая, что шкаф находится под напряжением;
- Повернуть переключатель (а), чтобы установить его в положение. Н или Н+V: горелка начинает цикл запуска и предварительной продувки, затем пламя загорается; после нескольких минут нагрева камеры сгорания запускается также главный вентилятор;

Внимание



В режиме Н+V вентилятор работает непрерывно, даже когда при достижении нужной температуры окружающей среды горелка гаснет.

Внимание



В режиме Н вентилятор работает только, когда камера сгорания достаточно нагрета. Когда достигнута нужная температура окружающей среды, горелка гаснет и вентилятор работает только до полного охлаждения камеры сгорания.

- Если в ходе цикла запуска или работы генератор не работает, следует обратиться к параграфу «НЕИСПРАВНОСТИ В РАБОТЕ: ПРИЧИНЫ И СПОСОБЫ УСТРАНЕНИЯ» и выяснить причину неполадки.

Внимание



В случае блокировки по безопасности горелки (индикатор с) для перезапуска генератора необходимо держать нажатой кнопку сброса (g) 3 секунды

Внимание



В случае блокировки по безопасности предохранительного термовыключателя (индикатор d) для перезапуска генератора необходимо нажать кнопку сброса (f).

Внимание



Никогда не выполнять более двух запусков подряд: несгоревшее топливо может скопиться в камере сгорания и внезапно воспламениться при очередном пуске.

5.2. ОТКЛЮЧЕНИЕ

Для остановки агрегата нужно сместить переключатель (а) в положение «0» или, если режим работы автоматический, остановить с помощью термовыключателя помещения, понижая заданное значение температуры: горелка останавливается, а вентилятор продолжает работать, запускаясь несколько раз, вплоть до полного охлаждения камеры сгорания.

Внимание



Никогда не следует останавливать работающий генератор, выключая его отсечным выключателем на шкафу питания.

Attenzione



Электропитание можно отключать только после останова вентилятора.

5.3. ВЕНТИЛЯЦИЯ





Для работы генератора в режиме одной непрерывной вентиляции необходимо повернуть переключатель (а) в положение с символом V

5.4. ТЕРМОРЕГУЛЯТОР

Теплогенератор оснащен терморегулятором (е) с дисплеем ЖК, на котором можно просматривать показания температуры помещения и задавать нужное значение температуры. Дисплей показывает измеренную температуру в [°C]:



Для задания нужной температуры:

- Нажать кнопку  и отпустить ее: на дисплее начнут чередоваться символ SP и заданное значение;
- Изменить заданное значение с помощью кнопок  и .
- Нажать кнопку  для подтверждения заданного значения.

6. ТЕХОБСЛУЖИВАНИЕ

Внимание



Все операции, приведенные в данном параграфе, должны выполняться только квалифицированным персоналом.

Для бесперебойной работы агрегата следует периодически выполнять следующие операции, предварительно отключив генератор от сети электропитания.

Внимание



Прежде чем приступить к операции, необходимо:

- Отключить прибор в соответствии с указаниями параграфа «ОТКЛЮЧЕНИЕ»
- Отключить электропитание отсечным выключателем на электрошкафу питания;
- Подождать, пока генератор остынет.

Операция	Периодическое техобслуживание			
	Ежедневно	Еженедельно	Каждые полгода	Ежегодно
Контроль теплогенератора	X			
Контроль линии подачи дизельного топлива	X			
Очистка агрегата снаружи	X			
Очистка двигателя и крыльчатки		X		
Контроль электросоединений			X	
Контроль и испытание горелки			X	
Контроль термовыключателей			X	
Очистка агрегата изнутри			X	
Осмотр и очистка камеры сгорания				X

6.1. КОНТРОЛЬ ТЕПЛОГЕНЕРАТОРА И ЛИНИИ ПОДАЧИ ДИЗЕЛЬНОГО ТОПЛИВА

Выполнить следующие проверки:

- Убедиться, что на месте монтажа агрегата нет риска пожара или взрыва
- Убедиться, что воспламеняющиеся материалы находятся на безопасном расстоянии
- Если обнаружена утечка дизельного топлива:
 - закрыть отсечной кран дизельного топлива
 - выявить утечку топлива и устранить ее
- Не пользоваться агрегатом, если снятые панели не были установлены на место
- Убедиться, что в отапливаемом помещении достаточно хорошая вентиляция
- Убедиться, что на стороне всоса и нагнетания воздуха нет

никаких помех;

- Убедиться, что на агрегат не наброшены простыни или одеяла;
- Проверить, что агрегат находится в неподвижном и устойчивом состоянии;
- Убедиться, что за теплогенератором ведется регулярное наблюдение во время работы и что он был проверен перед запуском;

6.2 ОЧИСТКА АГРЕГАТА СНАРУЖИ

Для обеспечения бесперебойной работы очистить следующие части:

- Горелка:
 - Удалить все загрязнения и наружные наслоения
 - Проверить, что воздухозабор не перекрыт.
- Трубы, соединения и муфты:
 - Очистить салфеткой.
- Наружный кожух:
 - Очистить салфеткой.
- Вход / Выход воздуха:
 - Удалить все загрязнения и наслоения
 - Проверить, что воздухозабор не перекрыт.

6.3 Очистка двигателя и крыльчатки

Лопasti вентилятора и двигатель очищают по следующей процедуре:

- Вынуть крепежные винты узла вентилятора и снять узел вентилятора.
- Очистить двигатель сжатым воздухом.
- Очистить лопасти вентилятора жесткой щеткой.
- Установить на место узел вентилятора.

6.4 КОНТРОЛЬ ЭЛЕКТРОСОЕДИНЕНИЙ

Отсоединить кабель питания, затем проверить все электросоединения, как указано ниже:

- Убедиться, что все соединения целы и плотно закреплены.
- При обнаружении следов загрязнения или коррозии очистить или заменить соединения;
- При необходимости заменить поврежденные провода или разъемы

6.5 КОНТРОЛЬ И ИСПЫТАНИЕ ГОРЕЛКИ

Для доступа к горелке:

- Вынуть крепежный винт горелки
- извлечь горелку и выполнить предписанные операции контроля и очистки, указанные в инструкциях руководства по эксплуатации горелки
- установить на место узел горелки
- выполнить операции, указанные в пар. 4.7 и 4.8, по измерению параметров сгорания и проверить, что сгорание чистое и стабильное.

6.6 КОНТРОЛЬ ТЕРМОВЫКЛЮЧАТЕЛЕЙ

Для проверки термовыключателей выполнить следующую процедуру:

- Снять соединительные каналы выхода воздуха (при наличии)
- Найти термовыключатели, закрепленные на внутренней стенке теплогенератора
- Очистить сухой салфеткой, стараясь не порезать и не погнуть капиллярную трубку.

6.7 ОЧИСТКА АГРЕГАТА ИЗНУТРИ

Для тщательной очистки генератор можно очистить и промыть водой как изнутри, так и снаружи. Тем не менее, следует проверить, что:

- кабель электропитания отсоединен и вынут из розетки

питания

- все панели доступа полностью закрыты.
- струи воды подаются под давлением не выше 70 бар с расстояния не менее 30 см
- генератор полностью высушен до того, как кабель электропитания снова подсоединяют.

6.8 ОЧИСТКА КАМЕРЫ СГОРАНИЯ

Для поддержания высокого к.п.д. и удлинения срока службы агрегата операцию, описанную в настоящем параграфе, необходимо выполнять не менее одного раза в конце эксплуатационного сезона или чаще, если накапливается много сажи; причиной образования сажи может быть плохая тяга в дымоходе, плохое качество топлива, плохая регулировка горелки, а также более или менее частое чередование включения и остановка горелки.

При работе рекомендуется следить за следующим: пульсации при запуске могут возникать при избытке сажи.

Для доступа к теплообменнику (1) вначале снимают заднюю панель (3), затем снимают смотровую панель дымового короба (2) и извлекают турбоглушители (7).

Для доступа к камере сгорания (4) нужно демонтировать горелку (5).

Затем необходимо удалить сажу и нагар сжатым воздухом, а при необходимости - металлической щеткой.

Внимание



После каждого технического вмешательства проверять, что агрегат работает без перебоев.

7. НЕИСПРАВНОСТИ В РАБОТЕ, ПРИЧИНЫ И СПОСОБЫ УСТРАНЕНИЯ

В случае серьезных сбоев различные предохранительные устройства могут заблокировать работу машины, подавая сигнал срабатывания:

- на электрошкафу



это сигнал блокировки при срабатывании предохранительного термовыключателя L2: кнопка сброса находится внутри кожуха горелки.

- на горелке







это сигнал блокировки при срабатывании аппаратуры контроля пламени горелки.

Внимание



Никогда не выполнять более двух запусков подряд: несгоревшее топливо может скопиться в камере сгорания и внезапно воспламениться при очередном пуске.

Если с помощью указанных проверок и мер не удастся выявить причину сбоя, рекомендуется обратиться в ближайший авторизованный пункт продажи или сервиса.

НЕИСПРАВНОСТИ В РАБОТЕ	ПРИЧИНА	МЕРЫ ПО УСТРАНЕНИЮ
<ul style="list-style-type: none"> Агрегат не запускается: индикатор  потушен 	<ul style="list-style-type: none"> Нет электропитания 	<ul style="list-style-type: none"> Проверить исправность и размещение выключателя Проверить характеристики сети электропитания Проверить электрические соединения Проверить, что не перегорел плавкий предохранитель
<ul style="list-style-type: none"> Агрегат не запускается: индикатор  горит 	<ul style="list-style-type: none"> Неправильное положение выключателя (а) 	<ul style="list-style-type: none"> Выбрать правильное положение
	<ul style="list-style-type: none"> Неправильная работа реле температуры в помещении 	<ul style="list-style-type: none"> Проверить, что штепсель термовыключателя вставлен Проверить электрические соединения реле температуры Проверить задание термовыключателя и внести исправления Проверить исправность термовыключателя
<ul style="list-style-type: none"> Агрегат работает с перебоями, горелка поочередно загорается и гаснет: 	<ul style="list-style-type: none"> Дизельное топливо на горелку не поступает или поступает в недостаточном количестве 	<ul style="list-style-type: none"> Проверить отсутствие повреждений на муфте между насосом и двигателем Убедиться, что в контур дизельного топлива не просачивается воздух, проверяя герметичность труб и прокладки фильтра Очистить насадку, а при необходимости заменить ее
	<ul style="list-style-type: none"> Срабатывает термовыключатель горелки из-за перегрева 	<ul style="list-style-type: none"> Проверить правильное размещение каналов распределения воздуха, убедиться, что открыты заслонки, форсунки и т.п. Удалить застрявшие предметы из воздухопроводов или вентиляционных решеток
<ul style="list-style-type: none"> Агрегат не работает: горит индикатор  на электрошкафу 	<ul style="list-style-type: none"> Сработал предохранительный термовыключатель с ручным сбросом из-за перегрева камеры сгорания 	<ul style="list-style-type: none"> Проверить, что двигатель вентилятора нормально запускается и не заблокирован Проверить, что двигатель вентилятора не перегорел и что конденсатор двигателя не сломался Проверить калибровку горелки Проверить дымоход и правильный отвод дымов Удалить застрявшие предметы из воздухопроводов или решеток на всасе Проверить, что каналы подачи воздуха не имеют чрезмерной длины
<ul style="list-style-type: none"> Агрегат не работает: непрерывно  горит индикатор на горелке 	<ul style="list-style-type: none"> Сработала предохранительная аппаратура горелки 	<ul style="list-style-type: none"> За диагностикой и описанием причин обратиться к руководству на горелку
<ul style="list-style-type: none"> Повышенный уровень шума или вибраций вентилятора 	<ul style="list-style-type: none"> Посторонние предметы на лопастях вентилятора 	<ul style="list-style-type: none"> Удалить посторонние предметы
	<ul style="list-style-type: none"> Недостаточная циркуляция воздуха 	<ul style="list-style-type: none"> Убрать все возможные препятствия для прохода воздуха
<ul style="list-style-type: none"> Недостаточный нагрев 	<ul style="list-style-type: none"> Недостаточно мощная горелка 	<ul style="list-style-type: none"> Обратиться в службу техпомощи

WAŻNE

Przed użyciem ogrzewacza należy uważnie przeczytać wszystkie instrukcje użytkowania wymienione poniżej i ściśle ich przestrzegać. Producent nie ponosi odpowiedzialności za szkody wyrządzone osobom i/lub mieniu w wyniku niewłaściwego użytkowania urządzenia.

Niniejsza instrukcja obsługi i konserwacji jest integralną częścią urządzenia. Dlatego musi być starannie przechowywana i dołączona do urządzenia w przypadku jego sprzedaży.

1. OPIS

Opisane w tym dokumencie ogrzewacze przeznaczone są do ogrzewania średnich lub dużych pomieszczeń, w których wymagany jest stały system ogrzewania. Powietrze do spalania, to znaczy powietrze niezbędne do spalania, jest zasysane bezpośrednio z palnika (5) przymocowanego do maszyny, a następnie pobierane z wnętrza ogrzewanego pomieszczenia, w którym należy zapewnić odpowiednią wentylację dla optymalnej cyrkulacji powietrza.

Strumień gorącego powietrza jest wprawiany w ruch przez wysokowydajny wentylator (4): powietrze jest ogrzewane przez energię cieplną wytworzoną podczas spalania i przekazywane przez gorące spaliny do powietrza, poprzez uszczelnione metalowe powierzchnie komory spalania i wymiennik ciepła. Po schłodzeniu produkty spalania kierowane są do kanału spalinowego i usuwane przez komin lub kolektor spalin, których wymiary muszą umożliwić ich odprowadzanie.

Kanał wylotu powietrza (1), dostarczany jako element dodatkowy, niewchodzący w zakres dostawy, posiada regulowane lamele do kierowania strumieniem powietrza.

Ogrzewacze mogą pracować z palnikami posiadającymi tryby pracy ON-OFF i zasilanymi paliwem.

Uwaga



Można używać wyłącznie palników zatwierdzonych przez producenta i wskazanych w TABELI DANE TECHNICZNE.

Wymiana palnika na palnik nieoryginalny, nawet o parametrach identycznych z palnikiem oryginalnym, spowoduje unieważnienie certyfikacji i gwarancji.

Wszystkie ogrzewacze wyposażone są w elektroniczne elementy do kontroli płomienia, a także:

- elementy zabezpieczające (termostat bezpieczeństwa z ręcznym resetem, kontrola płomienia), które aktywują się w przypadku poważnych nieprawidłowości w działaniu, uruchamiając „blokady” bezpieczeństwa: w takim wypadku ogrzewacz zatrzymuje się, przycisk (d) świeci ciągłym czerwonym światłem (sygnalizowanie blokady), a urządzenie można uruchomić dopiero po zlokalizowaniu i usunięciu problemu wywołującego blokadę;
- elementy kontrolne (termostat wentylatora i termostat palnika), które aktywują się w przypadku niewielkich nieprawidłowości pracy lub zasilania, powodując czasowe zatrzymanie ogrzewacza: w tym wypadku urządzenie uruchomi się automatycznie po przywróceniu prawidłowych warunków pracy.

W punkcie „NIEPRAWIDŁOWE DZIAŁANIE, PRZYCZYNY I ROZWIĄZANIA” opisane zostały wszystkie możliwe usterki i ich usuwanie.

2. WARUNKI DOSTAWY

Ogrzewacz dostarczany jest z termostatem pokojowym, palnikiem i zbiornikiem paliwa.

Uwaga



Palnik można uruchomić dopiero po całkowitym montażu ogrzewacza.

Czynności montażowe i zapłonowe powinny być wykonywane wyłącznie przez wykwalifikowany personel.

Dodatkowo dostarczone są:

- instrukcje obsługi i konserwacji
 - ogrzewacza
 - palnika
- instrukcje ze schematami i wykazem części zamiennych do:
 - ogrzewacza
 - palnika

Uwaga



Wszystkie dostarczone dokumenty stanowią integralną część urządzenia.

Dlatego muszą być starannie przechowywane i dołączone do urządzenia w przypadku jego sprzedaży.

Do transportu i przenoszenia poszczególnych elementów należy używać ręcznego lub automatycznego wózka widłowego o odpowiednim udźwigu.

Uwaga



Nigdy nie próbować podnosić ręcznie urządzenia: jego duży ciężar może spowodować poważne obrażenia ciała.

3. ZALECENIA OGÓLNE

Montaż, regulacja i używanie ogrzewacza muszą być zgodne z wszystkimi normami oraz obowiązującymi przepisami krajowymi i lokalnymi dotyczącymi użytkowania urządzenia.

Należy upewnić się, że:

- instrukcje zawarte w podręczniku są ściśle przestrzegane;
- ogrzewacz nie jest ustawiony w miejscach o wysokim ryzyku pożaru lub wybuchu;
- w pobliżu urządzenia nie ma materiałów łatwopalnych (minimalna odległość musi wynosić 3 metry);
- przeanalizowano i wykluczono ryzyko przegrzania ścianek działowych, sufitów lub podłóg wykonanych z materiałów palnych;
- podjęto wszelkie odpowiednie środki zapobiegające pożarom;
- w pomieszczeniu, w którym zamontowany jest ogrzewacz, zapewniona jest dostateczna wentylacja, spełniająca potrzeby urządzenia;
- ogrzewacz ustawiony jest w pobliżu kanału odprowadzającego spaliny i skrzynki zasilającej o charakterystyce zgodnej ze wskazanymi;
- ogrzewacz został sprawdzony przed uruchomieniem i jest regularnie monitorowany podczas pracy;
- zasilanie jest odłączane po każdym użyciu.

Należy również obowiązkowo przestrzegać warunków pracy ogrzewacza, a w szczególności:

- nie przekraczać maksymalnej mocy cieplnej wkładu („TABELA DANYCH TECHNICZNYCH”);
- upewnić się, że przepływ powietrza nie jest mniejszy niż przepływ nominalny; sprawdzić, czy nic nie zakłóca wlotu i/lub wylotu powietrza, np. płótna lub koce położone na urządzeniu, ściany lub duże przedmioty w pobliżu urządzenia.

Uwaga



Urządzenie nie powinno być używane przez dzieci lub osoby z upośledzeniem fizycznym, sensorycznym lub umysłowym oraz bez wystarczającego doświadczenia i wiedzy, chyba że zostały przeszkolone w zakresie jego obsługi przez osobę odpowiedzialną za bezpieczeństwo.

4. INSTRUKCJA INSTALACJI

Uwaga



Wszystkie instrukcje podane w tym punkcie powinny być wykonywane wyłącznie przez wykwalifikowany personel.

4.1. MONTAŻ NA ZIEMI

Urządzenie można ustawić na podłodze, w stabilnej pozycji, ewentualnie przy ścianie.

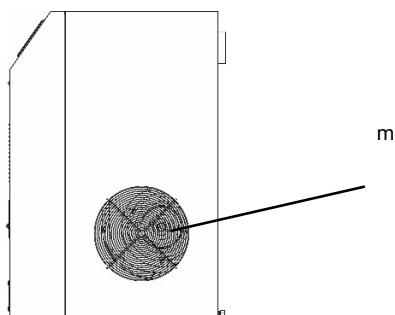

Uwaga



Co najmniej jeden z dwóch paneli wlotu powietrza (m) musi być zawsze odsłonięty i otwarty.

Odległość od otaczających ścian, podłogi i/lub sufitu musi wynosić co najmniej 1 metr.

4.2. PODŁĄCZENIA ELEKTRYCZNE

Uwaga



Linia zasilająca musi być wyposażona w uziemienie i wyłącznik magnetotermiczny różnicowy.

Kabel zasilający musi być podłączony do skrzynki elektrycznej wyposażonej w wyłącznik.

Przed uruchomieniem ogrzewacza, a zatem przed podłączeniem go do sieci elektrycznej, należy koniecznie sprawdzić, czy charakterystyka

sieci elektrycznej jest zgodna z podaną w instrukcji.

4.3. PODŁĄCZENIE DO PRZEWODÓW WLOTOWYCH GORĄCEGO POWIETRZA

Ogrzewacz działa poprzez bezpośredni nadmuch powietrza. W takim wypadku konieczne jest zamontowanie rury wylotowej powietrza, wybierając ją spośród dostępnych w wyposażeniu dodatkowym:

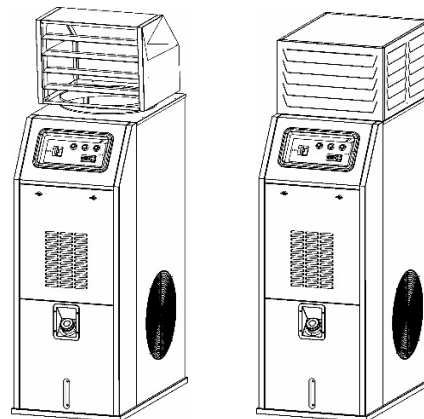

Wylot powietrza ruchomy

Wylot powietrza

W przypadku szczególnych wymagań można ją podłączyć do przewodów dystrybucji powietrza o odpowiedniej wielkości, o średnicy i długości zgodnej z podanymi w "TABELI DANYCH TECHNICZNYCH".

4.4. PODŁĄCZENIE DO PRZEWODU ODPROWADZAJĄCEGO SPALINY

Przewody odprowadzające spaliny muszą być wykonane ze stali i zgodne z normą EN 1443.

Wydajność spalania i prawidłowe działanie palnika zależą od ciągu przewodu kominowego. Podłączenie do kolektora spalin należy wykonać zgodnie z postanowieniami obowiązujących przepisów oraz z uwzględnieniem następujących zaleceń:

- rura użyta do podłączenia do kolektora spalin musi być jak najkrótsza i skierowana do góry (minimalna wysokość 1 m);
- nie należy używać kolanek i zmniejszonych przekrojów;
- należy zawsze montować nasadę kominową zapobiegającą wpadaniu wody deszczowej i cofaniu się spalin pod wpływem wiatru;
- ciąg kolektora spalin musi być co najmniej identyczny z zalecanym.
- każdy ogrzewacz musi być podłączony do niezależnego przewodu kominowego;

Oto kilka możliwych schematów lokalizacji kominu:

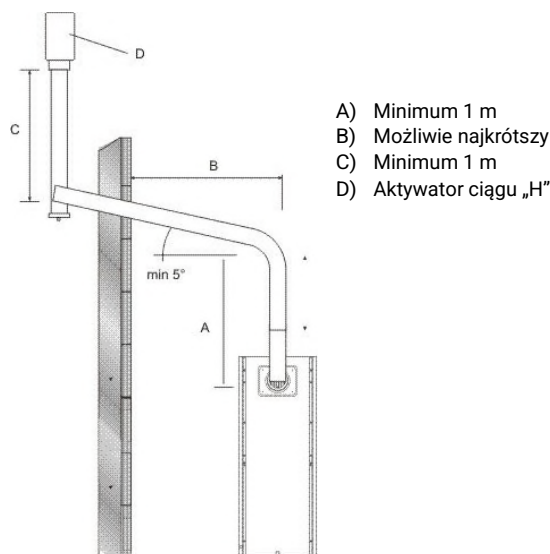

- A) Minimum 1 m
- B) Możliwie najkrótszy
- C) Minimum 1 m
- D) Aktywator ciągu „H”

4.5. PIERWSZE URUCHOMIENIE I REGULACJA SPALANIA

Uwaga



Pierwsze uruchomienie musi być zawsze przeprowadzone przez wyspecjalizowanego technika, który musi sprawdzić poprawność parametrów spalania.

Uwaga



Ustawienie fabryczne palników mogą różnić się od wymaganego ustawienia. Należy je zatem sprawdzić i zmienić w razie potrzeby.

W „TABELI DANYCH TECHNICZNYCH” podane są wartości ustawień (ciśnienie paliwa palnika, położenie głowicy spalania, regulacja powietrza) dla każdego z palników zatwierdzonych dla tego typu urządzeń.

Sondę używaną do okresowego sprawdzania spalania i temperatury spalin należy włożyć zgodnie ze wskazówkami:

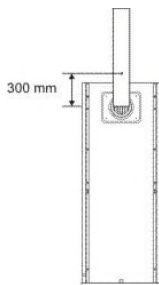

Spalanie jest stabilne i odpowiednie, gdy parametry spalania mieszczą się w następujących wartościach:

Wskaźnik Bacharach: 0 (biały)
CO₂: 11 ÷ 12,5 %
Tlen (O₂): 4,5 ÷ 6 %
COmaks.: 500 ppm

Jeżeli parametry spalania nie są prawidłowe, może się okazać konieczna zmiana ustawienia palnika w zależności od rodzaju stosowanego paliwa i warunków instalacji (wysokość, dopływ powietrza do spalania z lub bez snorkela itp.).

Po zakończeniu testów działania otwór wykonany wprowadzenia sondy należy zatkać materiałem zapewniającym szczelność przewodu i odpornym na działanie wysokich temperatur.

5. WSKAZÓWKI DOTYCZĄCE UŻYTKOWANIA

5.1. URUCHOMIENIE

Aby uruchomić urządzenie:

- Upewnić się, że przełącznik (a) znajduje się w położeniu „0”.
- Włączyć zasilanie urządzenia za pomocą głównego wyłącznika w skrzynce rozdzielczej: zielona lampka kontrolna (b) zapala się, aby zasygnalizować podłączenie napięcia.

Ustawić przełącznik (a) w położeniu H lub H + V; palnik rozpoczyna cykl rozruchu i mycia wstępnego, następnie pojawia się płomień; po kilku minutach nagrzewania komory spalania włączy się również wentylator główny.

Uwaga



W trybie H + V wentylator pracuje w sposób ciągły, nawet gdy palnik gaśnie po osiągnięciu temperatury pokojowej.

Uwaga



W trybie H wentylator pracuje tylko, gdy komora spalania jest wystarczająco gorąca. W związku z tym po osiągnięciu temperatury otoczenia palnik gaśnie, a wentylator pracuje tylko do całkowitego schłodzenia komory spalania.

• Jeżeli w trakcie cyklu uruchomienia lub pracy urządzenie nie działa, należy zapoznać się z punktem „NIEPRAWIDŁOWE DZIAŁANIE, PRZYCZYNY I ROZWIĄZANIA”, aby ustalić przyczynę usterki.

Uwaga



W przypadku blokady bezpieczeństwa palnika (lampka kontrolna c) trzeba nacisnąć przycisk resetowania (g) na 3 sekundy, aby ponownie uruchomić urządzenie.

Uwaga



W przypadku blokady bezpieczeństwa termostatu bezpieczeństwa (lampka d) trzeba nacisnąć przycisk resetowania (f), aby ponownie uruchomić urządzenie.

Uwaga



Nigdy nie wykonywać więcej niż dwa rozruchy jeden po drugim: niespalone paliwo może gromadzić się w komorze spalania i zapalić się nagle przy drugim uruchomieniu.

5.2. WYŁĄCZENIE

Aby zatrzymać urządzenie, przestawić przełącznik (a) w położenie „0”, a w trybie automatycznym zmniejszyć wartość zaprogramowanej temperatury za pomocą termostatu: palnik zatrzymuje się, a wentylator nadal pracuje, uruchamiając się kilkakrotnie, aż do całkowitego ostygnięcia komory spalania.

Uwaga



Nigdy nie wolno przerywać pracy ogrzewacza za pomocą wyłącznika w skrzynce rozdzielczej. Zasilanie elektryczne należy wyłączyć dopiero po zatrzymaniu wentylatora.

5.2. WENTYLACJA

Aby ogrzewacz pracował w trybie ciągłej wentylacji, ustawić przełącznik (a) w położeniu oznaczonym symbolem V.

5.3. TERMOREGULATOR

Ogrzewacz wyposażony jest w termostat (e) z ekranem LCD do pomiaru temperatury w pomieszczeniu i zaprogramowania żądanej wartości temperatury.

Ekran wyświetla temperaturę zmierzoną w [°C]:



Aby zaprogramować żądaną wartość temperatury:

- Nacisnąć a następnie zwolnić przycisk : litery SP i zaprogramowana wartość będą wyświetlać się naprzemiennie na ekranie;
- Zmienić zaprogramowaną wartość przyciskami i
- Nacisnąć przycisk aby zatwierdzić ustawioną wartość

6. KONSERWACJA

Uwaga



Wszystkie instrukcje podane w tym punkcie powinny być wykonywane wyłącznie przez wykwalifikowany personel.

Aby zapewnić stałą pracę urządzenia, należy okresowo wykonywać poniższe czynności, pamiętając, aby wcześniej odłączyć zasilanie elektryczne ogrzewacza.

Czynność	Konservacja okresowa			
	Każdego dnia	1 raz w tygodniu	Co pół roku	Raz w roku
Kontrola ogrzewacza	X			
Kontrola linii zasilania paliwo	X			
Czyszczenie urządzenia z zewnątrz	X			
Czyszczenie silnika i wentylatora		X		
Kontrola połączeń elektrycznych			X	
Kontrola i test palnika			X	
Kontrola termostatów			X	
Czyszczenie urządzenia w środku			X	
Kontrola i czyszczenie komory spalania				X

Uwaga



Przed każdą operacją:

- Wyłączyć ogrzewacz, postępując zgodnie z instrukcjami w punkcie „WYŁĄCZENIE”.
- Odłączyć zasilanie elektryczne za pomocą wyłącznika znajdującego się w skrzynce rozdzielczej.
- Poczekać, aż urządzenie ostygnie.

6.1. KONTROLA OGRZEWACZA I DOPROWADZENIA PALIWA

Wykonać następujące kontrole:

- Upewnić się, że ogrzewacz nie jest ustawiony w miejscach o wysokim ryzyku pożaru lub wybuchu
- Upewnić się, że łatwopalne materiały znajdują się w bezpiecznej odległości
- W przypadku stwierdzenia wycieków paliwa:
 - Zamknąć zawór odcinający paliwo
 - Zlokalizować i usunąć źródło wycieku paliwa
- Nie używać urządzenia bez założenia zdjętych wcześniej paneli
- Upewnić się, że w pomieszczeniu do ogrzewania zapewniona jest odpowiednia wentylacja
- Sprawdzić, czy wlot i wylot powietrza nie są w żaden sposób zasłonięte,
- Upewnić się, że urządzenie nie jest zakryte żadnymi prześcieradłami ani kocami;
- Sprawdzić, czy urządzenie jest stabilnie ustawione;
- Upewnić się, że ogrzewacz jest regularnie monitorowany podczas pracy i że został sprawdzony przed uruchomieniem;

6.2 CZYSZCZENIE URZĄDZENIA Z ZEWNĄTRZ

Aby zapewnić prawidłowe działanie, wyczyścić następujące elementy:

- Palnik:
 - Usunąć wszelkie zabrudzenia i pozostałości nagromadzone na zewnątrz
 - Upewnić się, że wlot powietrza nie jest zatkany.
- Rury, złącza i uszczelki:
 - Wyczyścić za pomocą szmatki.
- Obudowa zewnętrzna:
 - Wyczyścić za pomocą szmatki.
- Wlot/wylot powietrza:
 - Usunąć wszelkie zabrudzenia i pozostałości
 - Upewnić się, że wlot powietrza nie jest zatkany.

6.3 Czyszczenie silnika i wentylatora

Aby wyczyścić łopatki wentylatora i silnik, należy:

- Odkręcić śruby mocujące i zdemontować zespół wentylatora.
- Wyczyścić silnik sprężonym powietrzem.
- Wyczyścić łopatki wentylatora sztywną szczotką.
- Zamontować zespół wentylatora.

6.4 KONTROLA POŁĄCZEŃ ELEKTRYCZNYCH

Po odłączeniu kabla zasilającego sprawdzić wszystkie połączenia elektryczne:

- Upewnić się, że wszystkie połączenia są kompletne i idealnie zamocowane.
- W przypadku śladów brudu lub korozji wyczyścić lub wymienić połączenia;
- Wymienić uszkodzone przewody lub złącza.

6.5 KONTROLA I TEST PALNIKA

Aby dostać się do palnika:

- Odkręcić śruby mocujące palnika
- Wyciągnąć palnik i wykonaj zalecane kontrole i czyszczenia, zgodnie ze szczegółowymi wskazówkami w instrukcji palnika
- Zamontować zespół palnika.
- Wykonać czynności opisane w punktach 4.7 i 4.8, aby zmierzyć parametry spalania i sprawdzić, czy spalanie jest stabilne i czyste.

6.6 KONTROLA TERMOSTATÓW

Aby sprawdzić termostaty, należy:

- Zdemontować ewentualne przewody połączeniowe z wylotu powietrza
- Dotrzeć do termostatów przymocowanych na wewnętrznej ścianie ogrzewacza
- Wyczyścić je suchą szmatką, uważając, aby nie przeciąć ani nie zgąć rurki kapilarnej

6.7 CZYSZCZENIE URZĄDZENIA W ŚRODKU

W celu dokładnego wyczyszczenia można umyć ogrzewacz wodą zarówno wewnątrz, jak i na zewnątrz. Trzeba jednak upewnić się, że:

- wtyczka kabla zasilającego została wyciągnięta z gniazdka sieciowego
- że wszystkie panele dostępu są idealnie zamknięte
- ciśnienie strumieni wody nie przekracza 70 barów i zachowana jest bezpieczna odległość co najmniej 30 cm
- każdy z elementów ogrzewacza jest całkowicie suchy przed ponownym podłączeniem kabla zasilającego.

6.8 CZYSZCZENIE KOMORY SPALANIA

Aby zagwarantować maksymalną wydajność i przedłużyć żywotność urządzenia, czynność opisaną w tym punkcie należy wykonywać co najmniej raz na koniec sezonu użytkowania lub częściej w przypadku obecności dużej ilości sadzy. Obecność sadzy może wynikać z wadliwego ciągu przewodu kominowego, złej jakości paliwa, złej regulacji palnika albo częstszej lub rzadszej przemienności faz zapłonu i wyłączenia palnika. Podczas eksploatacji należy zwracać szczególną uwagę na: pulsacje podczas rozruchu, które mogą być spowodowane nadmierną ilością sadzy.

Aby uzyskać dostęp do wymiennika ciepła (1) po zdjęciu tylnego panelu (3), należy zdemontować panel inspekcyjny komory spalin (2) i wyciągnąć turbulatory (7).

Aby uzyskać dostęp do komory spalania (4), zdemontować palnik (5). Wyczyścić sprężonym powietrzem lub w razie potrzeby szczotką drucianą, aby usunąć sadzę i pozostałości po spalaniu.

Uwaga



Po każdej interwencji technicznej upewnić się, że urządzenie pracuje prawidłowo.

7. NIEPRAWIDŁOWE DZIAŁANIE, PRZYCZYNY I ROZWIĄZANIA

W przypadku poważnych nieprawidłowości różne urządzenia zabezpieczające mogą zablokować działanie urządzenia. Może to być sygnalizowane w następujący sposób:



sygnał blokady po zadziałaniu termostatu bezpieczeństwa L2: przycisk resetowania znajduje się wewnątrz obudowy palnika.







sygnał blokady po zadziałaniu urządzeń kontroli płomienia palnika.

Uwaga



Po włączeniu blokady nigdy nie wykonywać więcej niż dwóch rozruchów jeden po drugim: niespalone paliwo może gromadzić się w komorze spalania i zapalić się nagle przy kolejnym uruchomieniu.

Jeżeli pomimo wykonania opisanych powyżej czynności kontrolnych i rozwiązań przyczyna usterki nie została zlokalizowana, należy skontaktować się ze sprzedawcą lub najbliższym autoryzowanym serwisem.

NIEPRAWIDŁOWE DZIAŁANIE	PRZYCZYNA	ROZWIĄZANIE
<ul style="list-style-type: none"> Urządzenie nie uruchamia się: lampka kontrolna  nie świeci się 	<ul style="list-style-type: none"> Brak zasilania elektrycznego 	<ul style="list-style-type: none"> Sprawdzić działanie i położenie wyłącznika. Sprawdzić parametry sieci elektrycznej Sprawdzić podłączenia elektryczne Sprawdzić, czy bezpiecznik jest nienaruszony
<ul style="list-style-type: none"> Urządzenie nie uruchamia się: lampka kontrolna  świeci się 	<ul style="list-style-type: none"> Złe położenie wyłącznika (a) 	<ul style="list-style-type: none"> Ustawić wyłącznik w prawidłowym położeniu
	<ul style="list-style-type: none"> Nieprawidłowe działanie termostatu pokojowego 	<ul style="list-style-type: none"> Sprawdzić, czy wtyczka termostatu jest prawidłowo podłączona Sprawdzić podłączenie elektryczne termostatu Sprawdzić i zmienić zaprogramowanie termostatu. Sprawdzić działanie termostatu
<ul style="list-style-type: none"> Urządzenie pracuje nieregularnie, a palnik na zmianę włącza się/wyłącza: 	<ul style="list-style-type: none"> Brak lub niedostateczny dopływ paliwa do palnika 	<ul style="list-style-type: none"> Sprawdzić, czy uszczelka pompy-silnika jest nienaruszona Sprawdzić brak powietrza w układzie paliwowym, sprawdzając szczelność przewodów i uszczelki filtra Wyczyścić i w razie potrzeby wymienić dyszę
	<ul style="list-style-type: none"> Zadziałanie termostatu palnika z powodu przegrzania 	<ul style="list-style-type: none"> Sprawdzić prawidłowe położenie przewodów dystrybucji powietrza oraz otwarcie ewentualnych zaworów, otworów itp. Usunąć wszelkie ciała obce, znajdujące się w przewodach powietrznych lub kratkach wentylacyjnych.
<ul style="list-style-type: none"> Urządzenie nie działa: lampka kontrolna  na skrzynce rozdzielczej świeci się 	<ul style="list-style-type: none"> Zadziałanie termostatu bezpieczeństwa z ręcznym resetem po nadmiernym przegrzaniu komory spalania 	<ul style="list-style-type: none"> Sprawdzić, czy silnik wentylatora uruchamia się regularnie i nie jest zablokowany Sprawdzić, czy silnik wentylatora nie jest spalony i czy kondensator nie jest uszkodzony Sprawdzić kalibrację palnika Sprawdzić komin i prawidłowe odprowadzenie spalin Usunąć wszelkie ciała obce, znajdujące się w przewodach powietrznych lub kratkach zasysających Sprawdzić, czy długość przewodów odprowadzających powietrza nie jest zbyt duża
<ul style="list-style-type: none"> Urządzenie nie działa: lampka kontrolna  na palniku jest zapalona na stałe 	<ul style="list-style-type: none"> Zadziałanie zabezpieczeń palnika 	<ul style="list-style-type: none"> Przejrzeć instrukcję palnika, aby ustalić diagnozę i przyczyny
<ul style="list-style-type: none"> Wentylator głośno pracuje lub powoduje drgania 	<ul style="list-style-type: none"> Ciała obce znajdują się na łopatkach wentylatora 	<ul style="list-style-type: none"> Usunąć ciała obce
	<ul style="list-style-type: none"> Niedostateczny przepływ powietrza 	<ul style="list-style-type: none"> Usunąć wszystkie przeszkody, które mogą zakłócać przepływ powietrza
<ul style="list-style-type: none"> Niedostateczne ogrzewanie 	<ul style="list-style-type: none"> Zbyt niska moc palnika 	<ul style="list-style-type: none"> Skontaktować się z działem technicznym

F40

CARATTERISTICHE TECNICHE - CARACTERISTIQUES TECHNIQUES - TECHNISCHE DATEN - TECHNICAL SPECIFICATIONS - CARACTERÍSTICAS TÉCNICAS - ТЕХНИЧЕСКИЕ ХАРАКТЕРИСТИКИ - DANE TECHNICZNE

Protezione IP - Protection IP - Schutz IP - IP protection - Protección IP - Защита IP - Stopień ochrony IP			IP X4D
Tipo - Type - Typ - Type - Tipo - Тип - Typ			B23P
Combustibile - Combustible - Brennstoff - Fuel - Combustible - Топлив - Paliwo			DIESEL #2
Potenza termica max misurata - Puissance thermique max mesurè - Gemessen Wärmeleistung max - Max measured heating output - Potencia térmica máx medidol - Максимальная тепловая мощность H измерения - Maks. zmierzona moc cieplna	H S	[kcal/h] [kW] [BTU/h]	29891 34,76 119564
Potenza termica netta misurata - Puissance thermique nette mesurè - Gemessen Nennwärmeleistung - Net measured heating output - Potencia térmica neta medidol - Тепловая мощность нетто измерения - Zmierzona moc cieplna netto	H S	[kcal/h] [kW] [BTU/h]	28068 32,64 112270
Rendimento, η - Rendement, η - Wärmeleistung, η Efficiency, η - Rendimiento, η - К.п.д. η - Wydajność			[%]
Consumo - Consommation - Brennstoffverbr. Consumption - Consumo - Расход - Zużycie paliwa		[kg/h]	2,75
		[l / h]	3,20
Bruciatore - Brûleur - Brenner - Burner - Quemador - Горелка - Palnik			ECOFLAM MAX 4 TC
Ugello - Buse - Düse - Nozzle - Voquilla - Насадка - Dysza			DANFOSS 0,60 GPH / 60° S
Pressione gasolio bruciatore - Pression fuel brûleur - Heizöldruck Diesel pressure - Presión gasoleo quemador - Давление - Ciśnienie paliwa palnika		[bar]	11
Posizione testa combustione - Position tête de combustion - Position Verbrennungskopf - Combustion head setting - Posición cabeza combustión - Положение насадки сгорания - Położenie głowicy spalania		N°.	0,5
Regolazione aria - Réglaage air - Luftregulierung - Air setting - Regulación aire - Регулировка воздуха - Regulacja powietrza		N°.	1,7
Portata d'aria - Débit d'air - Nenn-Lufleistung - Air output - Capacidad aire - Мощность подачи воздуха - Przepływ powietrza		[m³/h]	2700
Pressione statica disponibile - Pression statique disponible - Verfügbare Stat. Pressung Max. - Available static pressure - Presión estática disponible - Имеющееся статическое давление - Dostępne ciśnienie statyczne		[Pa]	150
Incremento di temperatura - Elévation de la température - Temperaturanstieg - Temperature rise - Aumento de la temperatura - повышение температуры - Wzrost temperatury		[°C] @ 20°C	43
Tiraggio minimo al camino - Tirage minimum nécessaire - Erforderlicher Kaminzug - Compulsory flue draft - Tiro mínimo a la chimenea - Минимальная тяга в дымоходе - Wymagany minimalny ciąg		[mbar]	0,1
Temperatura min. di servizio - Température min. de service - Min. Service-Temperatur - Min. service temperature - Temp. mín. de servicio - Минимальная рабочая температура - Min. temperatura robocza		[°C]	- 20
Temperatura max. di servizio - Température max. de service - Max. Service-Temperatur - Max. service temperature - Temp. máx. de servicio - Максимальная рабочая температура - Maks. temperatura robocza		[°C]	40
Diametro uscita fumi - Diamètre sortie fumées - Abgasrohr Durchmesser - Flue diameter - Diámetro salida humos - Диаметр трубы выхода дымов - Średnica wylotu spalin		[mm]	150
THERMOSTATO VENTILATORE - THERMOSTAT VENTILATEUR - LUFTREGLER - FAN THERMOSTAT - THERMOSTATO VENTILADOR - ТЕРМОВЫКЛЮЧАТЕЛЬ ВЕНТИЛЯТОРА - THERMOSTAT WENTYLATORA		[°C]	30
THERMOSTATO BRUCIATORE - THERMOSTAT BRULEUR - BRENNERTHERMOSTAT BURNER THERMOSTAT - THERMOSTATO QUEMADOR - ТЕРМОВЫКЛЮЧАТЕЛЬ ГОРЕЛКИ - THERMOSTAT PALNIKA		[°C]	90
Livello sonoro a 1 m - Niveau sonore à 1 m - Geräuschspegel a 1 m - Noise level at 1 m - Nivel sonoro a 1 m - Уровень шума на расстоянии 1 м - Poziom hałasu w odległości 1 m		[dBA]	69
Dimensioni, L x P x A - Dimensions, L x P x H - Masse, H x B x T - Dimensions, L x W x H - Dimensiones, L x P x A - Размеры, Ш x Г x В - Wymiary, dt. x gl. x wys.		[mm]	1010 x 530 x 1360
Peso - Poids - Gewicht - Weight - Peso - Бес - Ciężar		[kg]	135
Alimentazione elettrica - Alimentation électrique - Netzanschluss - Power supply - Alimentación eléctrica - Электропитание - Zasilanie elektryczne		[V] / ~ / [Hz]	230 / 1 / 50
Potenza elettrica totale - Puissance électrique - Leistungsaufnahme - Total power consumption - Potencia eléctrica total - электрическая мощность - Moc elektryczna		[W]	680
Corrente elettrica - Courant électrique - Elektrischer Strom - Electric current - Corriente eléctrica - электрический ток - Prąd elektryczny		[A]	3,0
FUSIBILE - FUSIBLE - SICHERUNG - FUSE - FUSIBLE - ПРЕДОХРАНИТЕЛЬ - BEZPIECZNIK		[A]	16

INGRESSO ARIA - ENTREE AIR - LUFTEINTRITT

AIR INLET - ENTRADA DE AIRE - ВХОД ВОЗДУХА - WLOT POWIETRZA

Tubo flessibile Tuyau flexible Schlauch Flexible tube Tubo flexible Шланг Wąż elastyczny	Diametro tubo - Diamètre du tuyau Schlauchdurchmesser - Tube diameter Diámetro del tubo - Диаметр трубы Średnica węży	[mm]	500
	Max lunghezza - Longueur maxi Max. Länge Maximum length Longitud máx. - Макс. Длина Długość maks.	[m]	6

USCITA ARIA - SORTIE AIR - WARMLUFTAUSBLASTUTZEN

AIR OUTLET - SALIDA AIRE - ВЫХОД ВОЗДУХА - WYLOT POWIETRZA

Tubo flessibile Tuyau flexible Schlauch Flexible tube Tubo flexible Шланг Wąż elastyczny	Diametro tubo - Diamètre du tuyau Schlauchdurchmesser - Tube diameter Diámetro del tubo - Диаметр трубы Średnica węży	[mm]	500
	Max lunghezza - Longueur maxi Max. Länge Maximum length Longitud máx. - Макс. Длина Długość maks.	[m]	25

F75

CARATTERISTICHE TECNICHE - CARACTERISTIQUES TECHNIQUES - TECHNISCHE DATEN TECHNICAL SPECIFICATIONS - CARACTERÍSTICAS TÉCNICAS - ТЕХНИЧЕСКИЕ ХАРАКТЕРИСТИКИ - DANE TECHNICZNE

Protezione IP - Protection IP - Schutz IP - IP protection - Protección IP - Защита IP - Stopień ochrony IP			IP X4D
Tipo - Type - Typ - Type - Tipo - Тип - Typ			B23P
Combustibile - Combustible - Brennstoff - Fuel - Combustible - Топлив - Paliwo			DIESEL #2
Potenza termica max misurata - Puissance thermique max mesurée Gemessen Wärmeleistung max - Max measured heating output Potencia térmica máx medidol - Максимальная тепловая мощность Н измерения - Maks. zmierzona moc cieplna	Hs	[kcal/h] [kW] [BTU/h]	60869 70,78 243476
Potenza termica netta misurata - Puissance thermique nette mesurée Gemessen Nennwärmeleistung - Net measured heating output Potencia térmica neta medidol - Тепловая мощность нетто измерения - Zmierzona moc cieplna netto	Hs	[kcal/h] [kW] [BTU/h]	56730 69,96 226919
Rendimento, η - Rendement, η - Wärmeleistung, η Efficiency, η - Rendimiento, η - К.п.д - η - Wydajność		[%]	93,2
Consumo - Consommation - Brennstoffverbr. Consumption - Consumo - Расход - Zużycie paliwa		[kg/h]	5,60
		[l / h]	6,51
Bruciatore - Bruleur - Brenner - Burner - Quemador - Горелка - Palnik			ECOFLAM MAX 8 TC
Ugello - Dysza - Düse - Nozzle - Boquilla - Насадка			DANFOSS 1,25 GPH / 60° S
Pressione gasolio bruciatore - Pression fuel brûleur - Heizöldruck Diesel pressure - Presión gasoleo quemador - Давление - Ciśnienie paliwa palnika		[bar]	12
Posizione testa combustione - Position tête de combustion - Position Verbrennungskopf Combustion head setting - Posición cabeza combustión - Положение насадки сгорания - Położenie głowicy spalania		N°.	1,0
Regolazione aria - Réglage air - Luftregulierung - Air setting - Regulación aire - Регулировка воздуха - Regulacja powietrza		N°.	2,5
Portata d'aria - Débit d'air - Nenn-Luftleistung - Air output - Capacidad aire - Мощность подачи воздуха - Przepływ powietrza		[m³/h]	6000
Pressione statica disponibile - Pression statique disponible - Verfügbare Stat. Pressung Max. Available static pressure - Presión estática disponible - Имеющееся статическое давление - Dostępne ciśnienie statyczne		[Pa]	150
Incremento di temperatura - Elévation de la température - Temperaturanstieg Temperature rise - Aumento de la temperatura - повышение температуры - Wzrost temperatury		[°C] @ 20°C	40
Tiraggio minimo al camino - Tirage minimum nécessaire - Erforderlicher Kaminzug Compulsory flue draft - Tiro mínimo a la chimenea - Минимальная тяга в дымоходе - Wymagany minimalny ciąg		[mbar]	0,1
Temperatura min. di servizio - Température min. de service - Min. Service-Temperatur - Min. service temperature - Temp. mín. de servicio - Минимальная рабочая температура - Min. temperatura robocza		[°C]	- 20
Temperatura max. di servizio - Température max. de service - Max. Service-Temperatur - Max. service temperature - Temp. máx. de servicio - Максимальная рабочая температура - Maks. temperatura robocza		[°C]	40
Diámetro uscita fumi - Diamètre sortie fumées - Abgasrohr Durchmesser Flue diameter - Diámetro salida humos - Диаметр трубы выхода дымов - Średnica wylotu spalin		[mm]	150
TERMOSTATO VENTILATORE - THERMOSTAT VENTILATEUR - LUFTREGLER - FAN THERMOSTAT - TERMOSTATO VENTILADOR - ТЕРМОВЫКЛЮЧАТЕЛЬ ВЕНТИЛЯТОРА - THERMOSTAT WENTYLATORA		[°C]	30
TERMOSTATO BRUCIATORE - THERMOSTAT BRULEUR - BRENNERTHERMOSTAT BURNER THERMOSTAT - THERMOSTATO QUEMADOR - ТЕРМОВЫКЛЮЧАТЕЛЬ ГОРЕЛКИ - THERMOSTAT PALNIKA		[°C]	90
Livello sonoro a 1 m - Niveau sonore à 1 m - Geräuschpegel a 1 m Noise level at 1 m - Nivel sonoro a 1 m - Уровень шума на расстоянии 1 м - Poziom hałasu w odległości 1 m		[dB(A)]	69
Dimensioni, L x P x A - Dimensions, L x P x H - Masse, H x B x T Dimensions, L x W x H - Dimensiones, L x P x A - Размеры, Ш x Г x В - Wymiary, dł. x gl. x wys.		[mm]	1045 x 600 x 1530
Peso - Poids - Gewicht - Weight - Peso - Вес - Ciężar		[kg]	185
Alimentazione elettrica - Alimentation électrique - Netzanschluss Power supply - Alimentación eléctrica - Электропитание - Zasilanie elektryczne		[V] / ~ / [Hz]	230 / 1 / 50
Potenza elettrica totale - Puissance électrique - Leistungsaufnahme - Total power consumption - Potencia eléctrica total - электрическая мощность - Moc elektryczna		[W]	1350
Corrente elettrica - Courant électrique - Elektrischer Strom Electric current - Corriente eléctrica - электрический ток - Prąd elektryczny		[A]	6,3
FUSIBILE - FUSIBLE - SICHERUNG - FUSE - FUSIBLE - ПРЕДОХРАНИТЕЛЬ - BEZPIECZNIK		[A]	16

INGRESSO ARIA - ENTREE AIR - LUFTEINTRITT AIR INLET - ENTRADA DE AIRE - ВХОД ВОЗДУХА - WLOT POWIETRZA

Tubo flessibile Tuyau flexible Schlauch Flexible tube Tubo flexible Шланг Wąż elastyczny	Diametro tubo - Diamètre du tuyau Schlauchdurchmesser - Tube diameter Diámetro del tubo - Диаметр трубы - Średnica węzła	[mm]	500
	Max lunghezza - Longueur maxi Max. Länge Maximum length Longitud máx. - Макс. Длина Długość maks.	[m]	6

USCITA ARIA - SORTIE AIR - WARMLUFTAUSBLASSTUTZEN AIR OUTLET - SALIDA AIRE - ВЫХОД ВОЗДУХА - WYLOT POWIETRZA

Tubo flessibile Tuyau flexible Schlauch Flexible tube Tubo flexible Шланг Wąż elastyczny	Diametro tubo - Diamètre du tuyau Schlauchdurchmesser - Tube diameter Diámetro del tubo - Диаметр трубы Średnica węzła	[mm]	500
	Max lunghezza - Longueur maxi Max. Länge Maximum length Longitud máx. - Макс. Длина Długość maks.	[m]	25

F100

CARATTERISTICHE TECNICHE - CARACTERISTIQUES TECHNIQUES - TECHNISCHE DATEN TECHNICAL SPECIFICATIONS - CARACTERÍSTICAS TÉCNICAS - ТЕХНИЧЕСКИЕ ХАРАКТЕРИСТИКИ - DANE TECHNICZNE

Protezione IP - Protection IP - Schutz IP - IP protection - Protección IP - Защита IP - Stopień ochrony IP			IP X4D
Tipo - Type - Typ - Type - Tipo - Тип - Typ			B23P
Combustibile - Combustible - Brennstoff - Fuel - Combustible - Топлив - Paliwo			DIESEL #2
Potenza termica max misurata - Puissance thermique max mesurée Gemessen Wärmeleistung max - Max measured heating output Potencia térmica máx medidol - Максимальная тепловая мощность Н измерения - Maks. zmierzona moc cieplna	Hs	[kcal/h] [kW] [BTU/h]	86412 100,48 345648
Potenza termica netta misurata - Puissance thermique nette mesurée Gemessen Nennwärmeleistung - Net measured heating output Potencia térmica neta medidol - Тепловая мощность нетто измерения - Zmierzona moc cieplna netto	Hs	[kcal/h] [kW] [BTU/h]	80536 93,65 322144
Rendimento, η - Rendement, η - Wärmeleistung, η Efficiency, η - Rendimiento, η - К.п.д. - η - Wydajność		[%]	93,2
Consumo - Consommation - Brennstoffverbr. Consumption - Consumo - Расход - Zużycie paliwa		[kg/h]	5,60
		[l / h]	6,51
Bruciatore - Bruleur - Brenner - Burner - Quemador - Горелка - Palnik			ECOFLAM MAX 12 TC
Ugello - Dysza - Düse - Nozzle - Boquilla - Насадка			DELAVAN 2,00 GPH / 60° B
Pressione gasolio bruciatore - Pression fuel brûleur - Heizöldruck Diesel pressure - Presión gasoleo quemador - Давление - Ciśnienie paliwa palnika		[bar]	10
Posizione testa combustione - Position tête de combustion - Position Verbrennungskopf Combustion head setting - Posición cabeza combustión - Положение насадки сгорания - Położenie głowicy spalania		N°.	2,0
Regolazione aria - Réglage air - Luftregulierung - Air setting - Regulación aire - Регулировка воздуха - Regulacja powietrza		N°.	4,5
Portata d'aria - Débit d'air - Nenn-Lufleistung - Air output - Capacidad aire - Мощность подачи воздуха - Przepływ powietrza		[m³/h]	7800
Pressione statica disponibile - Pression statique disponible - Verfügbare Stat. Pressung Max. Available static pressure - Presión estática disponible - Имеющееся статическое давление - Dostępne ciśnienie statyczne		[Pa]	150
Incremento di temperatura - Elévation de la température - Temperaturanstieg Temperature rise - Aumento de la temperatura - повышение температуры - Wzrost temperatury		[°C] @ 20°C	52
Tiraggio minimo al camino - Tirage minimum nécessaire - Erforderlicher Kaminzug Compulsory flue draft - Tiro mínimo a la chimenea - Минимальная тяга в дымоходе - Wymagany minimalny ciąg		[mbar]	0,1
Temperatura min. di servizio - Température min. de service - Min. Service-Temperatur - Min. service temperature - Temp. mín. de servicio - Минимальная рабочая температура - Min. temperatura robocza		[°C]	- 20
Temperatura max. di servizio - Température max. de service - Max. Service-Temperatur - Max. service temperature - Temp. máx. de servicio - Максимальная рабочая температура - Maks. temperatura robocza		[°C]	40
Diametro uscita fumi - Diamètre sortie fumées - Abgasrohr Durchmesser Flue diameter - Diámetro salida humos - Диаметр трубы выхода дыма - Średnica wylotu spalin		[mm]	150
TERMOSTATO VENTILATORE - THERMOSTAT VENTILATEUR - LUFTREGLER - FAN THERMOSTAT - TERMOSTATO VENTILADOR - ТЕРМОВЫКЛЮЧАТЕЛЬ ВЕНТИЛЯТОРА - TERMOSTAT WENTYLATORA		[°C]	30
TERMOSTATO BRUCIATORE - THERMOSTAT BRULEUR - BRENNERTHERMOSTAT BURNER THERMOSTAT - TERMOSTATO QUEMADOR - ТЕРМОВЫКЛЮЧАТЕЛЬ ГОРЕЛКИ - TERMOSTAT PALNIKA		[°C]	90
Livello sonoro a 1 m - Niveau sonore à 1 m - Geräuschspegel a 1 m Noise level at 1 m - Nivel sonoro a 1 m - Уровень шума на расстоянии 1 м - Poziom hałasu w odległości 1 m		[dBA]	69
Dimensioni, L x P x A - Dimensions, L x P x H - Masse, H x B x T Dimensions, L x W x H - Dimensiones, L x P x A - Размеры, Ш x Г x В - Wymiary, dl. x gl. x wys.		[mm]	1400 x 640 x 1650
Peso - Poids - Gewicht - Weight - Peso - Вес - Ciężar		[kg]	257
Alimentazione elettrica - Alimentation électrique - Netzanschluss Power supply - Alimentación eléctrica - Электропитание - Zasilanie elektryczne		[V] / ~ / [Hz]	230 / 1 / 50
Potenza elettrica totale - Puissance électrique - Leistungsaufnahme - Total power consumption - Potencia eléctrica total - электрическая мощность - Moc elektryczna		[W]	1750
Corrente elettrica - Courant électrique - Elektrischer Strom Electric current - Corriente eléctrica - электрический ток - Prąd elektryczny		[A]	8,1
FUSIBILE - FUSIBLE - SICHERUNG - FUSE - FUSIBLE - ПРЕДОХРАНИТЕЛЬ - BEZPIECZNIK		[A]	16

INGRESSO ARIA - ENTREE AIR - LUFTEINTRITT AIR INLET - ENTRADA DE AIRE - ВХОД ВОЗДУХА - WLOT POWIETRZA

Tubo flessibile Tuyau flexible Schlauch Flexible tube Tubo flexible Шланг Wąż elastyczny	Diametro tubo - Diamètre du tuyau Schlauchdurchmesser - Tube diameter Diámetro del tubo - Диаметр трубы Średnica węży	[mm]	570
	Max lunghezza - Longueur maxi Max. Länge Maximum length Longitud máx. - Макс. Длина Długość maks.	[m]	6

USCITA ARIA - SORTIE AIR - WARMLUFTAUSBLASSTUTZEN AIR OUTLET - SALIDA AIRE - ВЫХОД ВОЗДУХА - WYLOT POWIETRZA

Tubo flessibile Tuyau flexible Schlauch Flexible tube Tubo flexible Шланг Wąż elastyczny	Diametro tubo - Diamètre du tuyau Schlauchdurchmesser - Tube diameter Diámetro del tubo - Диаметр трубы - Średnica węży	[mm]	600
	Max lunghezza - Longueur maxi Max. Länge Maximum length Longitud máx. - Макс. Длина Długość maks.	[m]	25

SCHEMA ELETTRICO - SCHEMA ELECTRIQUE - SCHALTPLAN

WIRING DIAGRAM - ESQUEMA ELÉCTRICO - ЭЛЕКТРИЧЕСКАЯ СХЕМА - SCHEMAT ELEKTRYCZNY

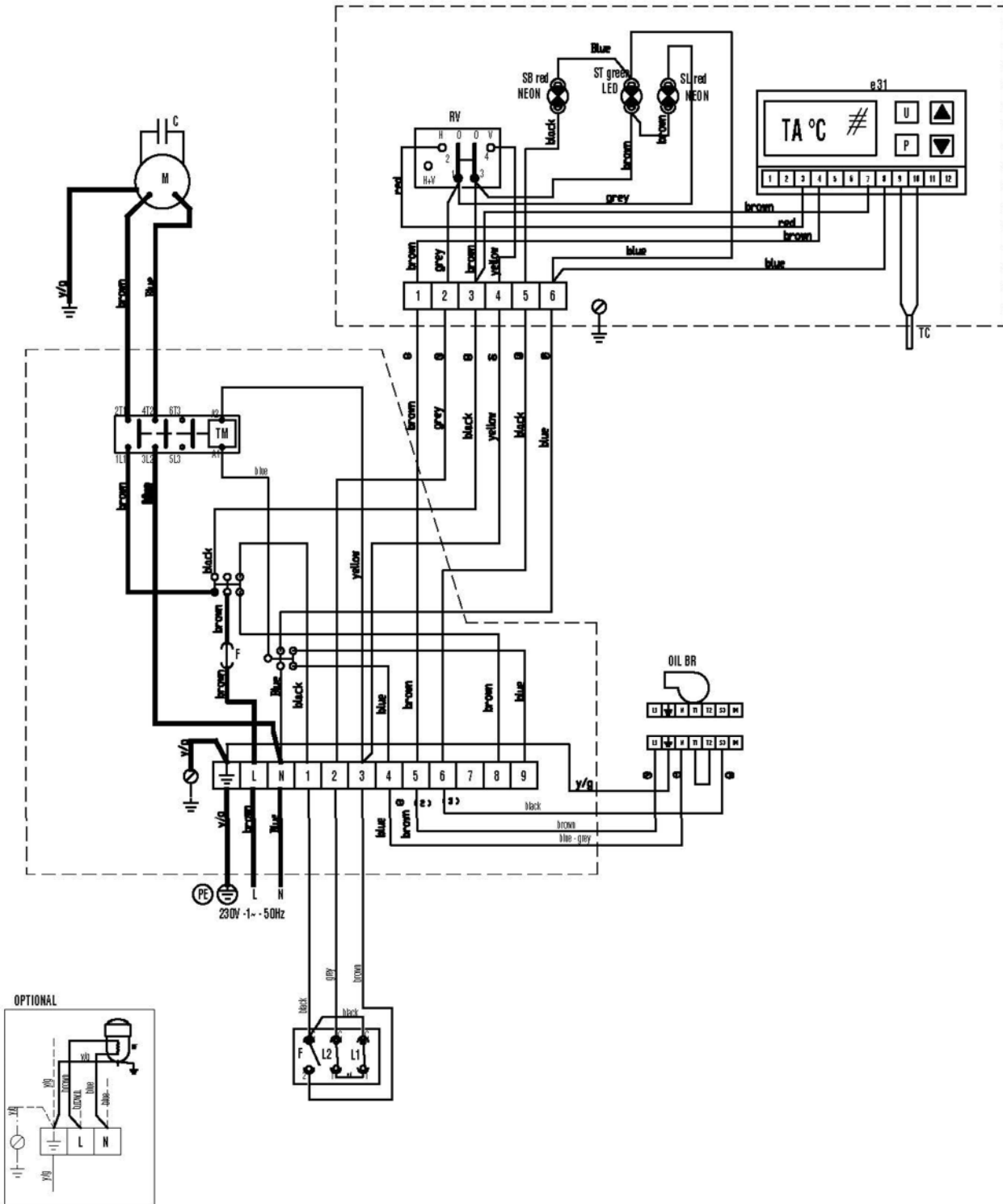

SCHEMA ELETTRICO - SCHEMA ELECTRIQUE - SCHALTPLAN

WIRING DIAGRAM - ESQUEMA ELÉCTRICO - ЭЛЕКТРИЧЕСКАЯ СХЕМА - SCHEMAT ELEKTRYCZNY

M	MOTORE VENTILATORE MOTEUR VENTILATEUR VENTILATORMOTOR FAN MOTOR MOTOR VENTILADOR ДВИГАТЕЛЬ ВЕНТИЛЯТОРА SILNIK WENTYLATORA	SL	SPIA TERMOSTATI DI SICUREZZA LAMPE TEMOIN SECURITE DE SURCHAUFFE ANZEIGE SICHERHEITSTHERMOSTATE OVERHEAT THERMOSTATS CONTROL LAMP TESTIGO TERMOSTATOS DE SEGURIDAD ИНДИКАТОР ПРЕДОХРАНИТЕЛЬНЫХ ТЕРМОВЫКЛЮЧАТЕЛЕЙ LAMPKA KONTROLNA BEZPIECZENSTWA PRZEGRZANIA
F	TERMOSTATO VENTILATORE (regolazione: 30°C) THERMOSTAT VENTILATEUR (régulation: 30°C) LUFTREGLER (Regulierung: 30°C) FAN THERMOSTAT (setting: 30°C) TERMOSTATO VENTILADOR (regulación: 30°C) ТЕРМОВЫКЛЮЧАТЕЛЬ ВЕНТИЛЯТОРА (Пегулирование: 30°C) THERMOSTAT WENTYLATORA (regulacja: 30°C)	L1	TERMOSTATO BRUCIATORE (regolazione: 90°C) THERMOSTAT BRULEUR (régulation: 90°C) BRENNERTHERMOSTAT (Regulierung: 90°C) BURNER THERMOSTAT (setting: 90°C) TERMOSTATO QUEMADOR (regulación: 90°C) ТЕРМОВЫКЛЮЧАТЕЛЬ ГОРЕЛКИ (Пегулирование: 90°C) THERMOSTAT PALNIK (regulacja: 90°C)
FB	FUSIBILE FUSIBLE SICHERUNG FUZE FUSIBLE ПРЕДОХРАНИТЕЛЬ BEZPIECZNIK	TA	TERMOSTATO AMBIENTE THERMOSTAT D'AMBIANCE RAUMTHERMOSTAT ROOM THERMOSTAT TERMOSTATO AMBIENTE ТЕРМОСТАТА ОКРУЖАЮЩЕЙ СРЕДЫ THERMOSTAT POKOJOWY
ST	SPIA TENSIONE QUADRO LAMPE TEMOIN MISE SOUS TENSION SICHERHEITSTHERMOSTAT MIT MANUELLER RÜCKSETZUNG POWER LAMP TESTIGO TENSIÓN TABLERO ИНДИКАТОР НАПРЯЖЕНИЯ ЩИТА LAMPKA KONTROLNA POD NAPIĘCIEM	ST	SPIA TENSIONE QUADRO LAMPE TEMOIN MISE SOUS TENSION NETZANZEIGE POWER LAMP TESTIGO TENSIÓN TABLERO ИНДИКАТОР НАПРЯЖЕНИЯ ЩИТА LAMPKA KONTROLNA POD NAPIĘCIEM
L2	TERMOSTATO DI SICUREZZA A RIARMO MANUALE THERMOSTAT DE SECURITE A REARMEMENT MANUEL SICHERHEITSTHERMOSTAT MIT MANUELLER RÜCKSETZUNG LIMIT THERMOSTAT WITH MANUAL RESTART TERMOSTATO DE SEGURIDAD DE REARME MANUAL ПРЕДОХРАНИТЕЛЬНЫЙ ВЫКЛЮЧАТЕЛЬ С РУЧНЫМ СБРОСОМ THERMOSTAT BEZPIECZENSTWA Z RESETEM RĘCZNYM	BR	BRUCIATORE BRULEUR BRENNER BURNER QUEMADOR ГОРЕЛКА PALNIK
RV	COMMUTATORE RISCALDAMENTO-ARRESTO-VENTILAZIONE COMMUTATEUR CHAUFFAGE - ARRÊT - VENTILATION UMSCHALTER HEIZUNG-STOPP-BELÜFTUNG HEATING-STOP-VENTILATION SWITCH CONMUTADOR CALEFACCIÓN - PARO - VENTILACIÓN PEREKLYUCHATEL НАГРЕВ-СТОП-ВЕНТИЛЯЦИЯ PRZELĄCZNIK OGRZEWANIE - WYŁĄCZENIE - WENTYLACJA		

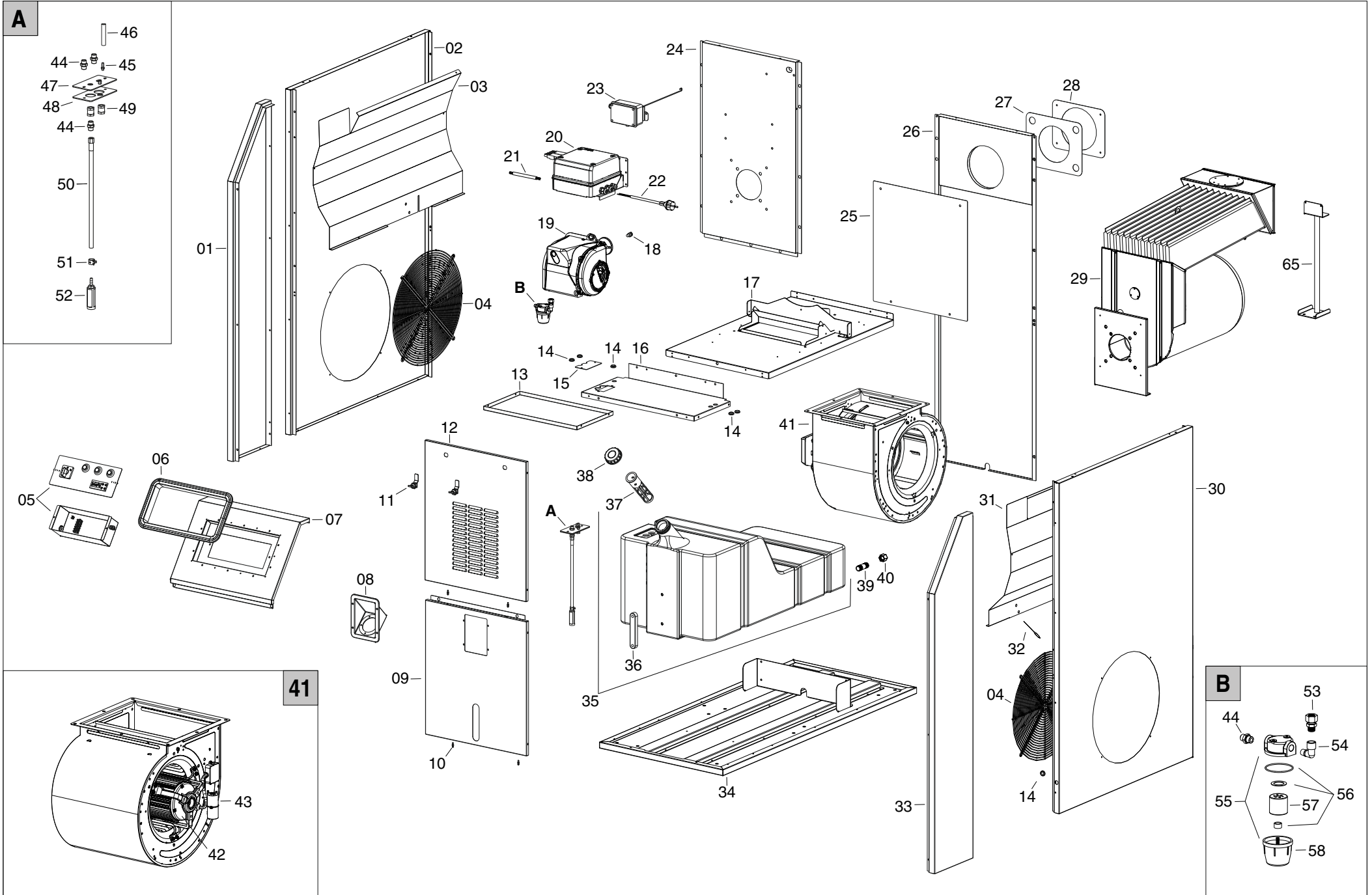

29

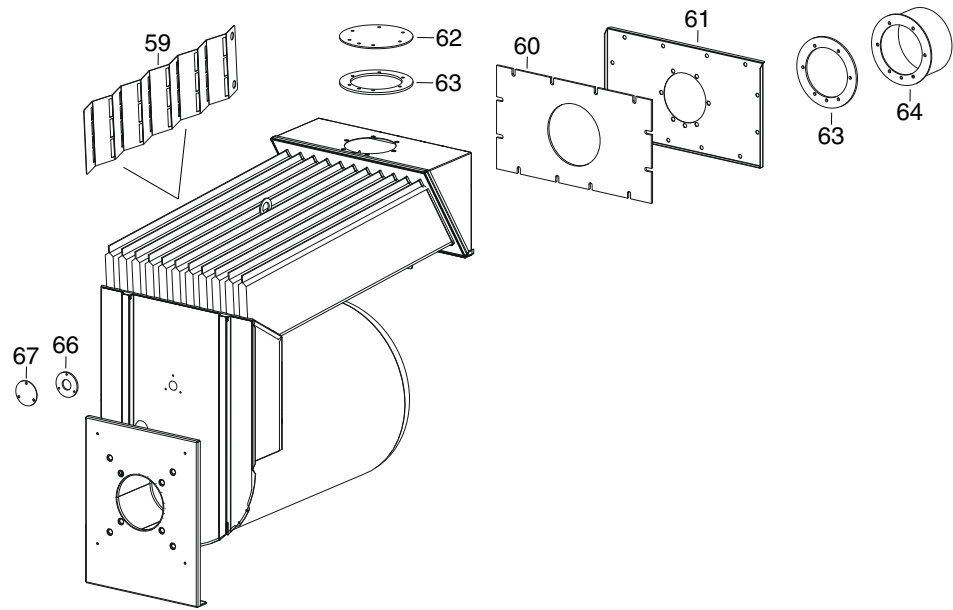

23

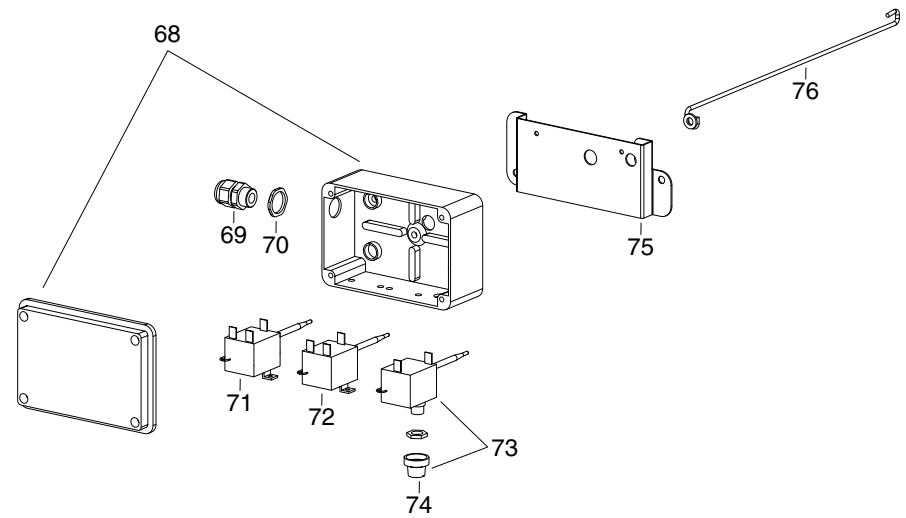

20

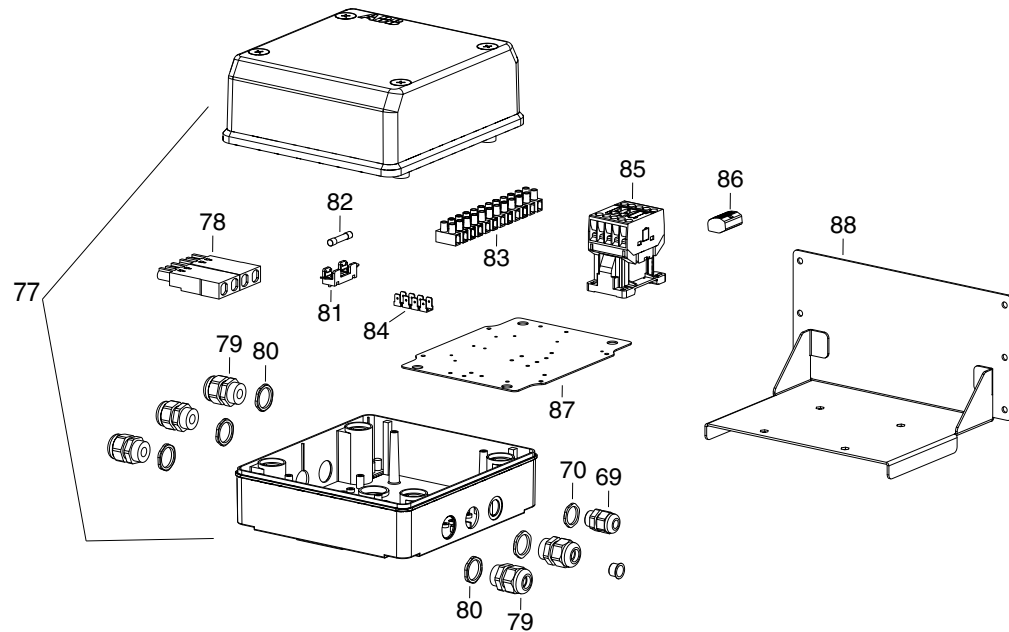

05

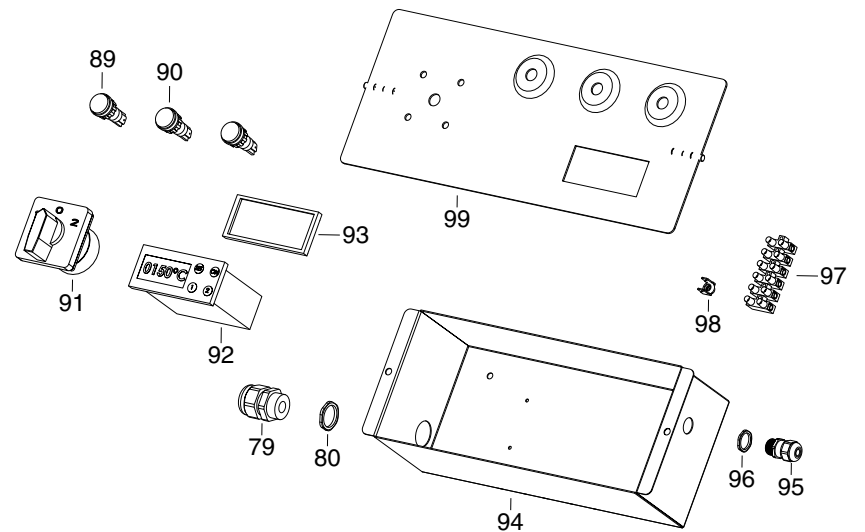

PL 01/18			Da N.° serie	De No. Serie	Von Masch. Nr.	From S/N
66300011						
POS	P/N	LEGENDA	DESCRIZIONE	DESCRIPTION	BESCHREIBUNG	DESCRIPTION
1	G05252-7043	SX	Pannello	Panneau	Verkleidungsplatte	Panel
2	G05253-7035	SX	Pannello	Panneau	Verkleidungsplatte	Panel
3	G05185	SX	Protezione	Protection	Schutz	Isolation
4	P30129	-	Griglia aspirazione	Grille aspiration	Ansauggitter	Inlet grill
5	G00525-1	-	Quadro elettrico	Coffret électrique	Schaltkasten	El. control box
6	P50156	-	Cornice	Cadre	Rahmen	Frame
7	G05255-7043	-	Pannello	Panneau	Verkleidungsplatte	Panel
8	C30396-1	-	Staffa	Étrier	Bügel	Stirrup
9	G05256-7043	-	Pannello	Panneau	Verkleidungsplatte	Panel
10	M20406	-	Perno	Goupille	Stift	Pin
11	M20418	-	Serratura	Verrouiller	Sperren	Lock
12	G05257-7043	-	Pannello	Panneau	Verkleidungsplatte	Panel
13	G05258-7043	-	Pannello	Panneau	Verkleidungsplatte	Panel
14	C30301	Ø18 mm	Passacavo	Protection cable	Kabeldurchgang	Cable protection
15	G05200-7043	-	Pannello	Panneau	Verkleidungsplatte	Panel
16	G05259-7043	-	Pannello	Panneau	Verkleidungsplatte	Panel
17	G05260	-	Pannello	Panneau	Verkleidungsplatte	Panel
18	T20377	DELAVAN 2,00 GPH 60° B	Ugello gasolio	Gicleur	Düse	Nozzle
19	072B108	ECOFLAM MAX 12	Brucciatoie gasolio	Bruleur a fuel	Ölbrenner	Oil burner
20	G00524	-	Quadro elettrico	Coffret électrique	Schaltkasten	El. control box
21	E30492	L = 2,17 m	Cavo alimentazione elettrica	Câble d'alimentation	Stromversorgungskabel	Power cord
22	E30422	L = 3 m	Cavo alimentazione elettrica	Câble d'alimentation	Stromversorgungskabel	Power cord
23	G00526	-	Scatola termostati	Boîtier de thermostat	Thermostatgehäuse	Thermostat control box
24	G05261-7043	-	Pannello	Panneau	Verkleidungsplatte	Panel
25	G05262	-	Protezione	Protection	Schutz	Isolation
26	G05263-7035	-	Pannello	Panneau	Verkleidungsplatte	Panel
27	G05189-7035	-	Pannello camino	Panneau cheminée	Verkleidungsplatte für Schornstein	Chimney panel
28	G05190-7035	-	Pannello	Panneau	Verkleidungsplatte	Panel
29	G05264	-	Camera di combustione	Chambre de combustion	Brennkammer	Combustion chamber
30	G05265-7035	DX	Pannello	Panneau	Verkleidungsplatte	Panel
31	G05266	-	Protezione	Protection	Schutz	Isolation
32	E50798-2	-	Sonda	Sonde	Sonde	Probe
33	G05267-7043	DX	Pannello	Panneau	Verkleidungsplatte	Panel
34	G05268-7035	-	Basamento	Base	Sockel	Base
35	P50155	110 l	Serbatoio gasolio	Réservoir fuel	Heizölbehälter	Fuel tank
36	P50154-3	C35	Indicatore di livello	Indicateur de niveau	Niveaueanzeige	Level control
37	P50154-2	-	Filtro gasolio	Filtre fuel	Heizölfilter	Diesel filter
38	P50154-1	-	Tappo	Bouchon	Stöpsel	Cap
39	I25028	1/2"M - 1/2"M - L=60	Raccordo ferro	Raccord fer	Anschluss, Eisen	Iron fitting
40	I25029	1/2" F	Tappo ferro	Bouchon fer	Stopfen, Eisen	Iron cap
41	T10701	CBM 12/12	Ventilatore	Ventilateur	Ventilator	Fan
42	T10701-20	CBM 12-12 736W. 6PC	Motore	Moteur	Motor	Motor
43	T10701-10	20 µF	Condensatore	Condensateur	Kondensator	Capacitor
44	I20104	1/4"M - 1/4"M	Raccordo ferro	Raccord fer	Anschluss, Eisen	Iron fitting

PL 01/18		Da N.° serie	De No. Serie	Von Masch. Nr.	From S/N	
66300011						
POS	P/N	LEGENDA	DESCRIZIONE	DESCRIPTION	BESCHREIBUNG	DESCRIPTION
45	I31131	M5	Portagomma ottone	Porte-tuyau laiton	Schlauchhalter Messing	Brass hose connection
46	I40306	Ø8x6 (L=1 m)	Tube Rilsan	Tuyau Rilsan	Rilsanschlauch	Rilsan pipe
47	G05237	-	Piastra supporto	Plaque support	Montageplatte	Support plate
48	I31143	NBR	Guarnizione	Joint	Dichtung	Seal
49	I30522	1/4"F - 1/4"F - L=22	Raccordo	Raccord	Fitting	Fitting
50	I40344	L = 315mm - 1/4" F	Tube gasolio flessibile	Flexible fuel	Flexibler Heizölschlauch	Flex diesel pipe
51	C30729	Ø12,5 - 14,5/6 CLIC120	Fascetta	Bande	Schelle	Clip
52	I31022	-	Filtro	Filtre	Filter	Filter
53	I20613	1/4"F - 1/4"M	Raccordo	Raccord	Fitting	Fitting
54	I20301	1/4"MF / 90°	Raccordo	Raccord	Fitting	Fitting
55	T20201	1/4"FF	Filtro gasolio	Filtre fuel	Heizölfilter	Diesel filter
56	T20234	GIULIANI ANELLO	Kit guarnizioni filtro	KIT OR filtre	Satz Filterdichtungen	Filter seal kit
57	T20206	-	Cartuccia filtro	Cartouche filtre	Filtereinsatz	Filter cartridge
58	T20212	-	Contenitore filtro	Conteneur filtre	Filtergehäuse	Filter container
59	G04333	-	Turbolenziatore	Silencieux turbo	Verwirbelungsplatte	Turbulence-generating grid
60	T10687	444x251x5	Guarnizione isolante	Joint d'isolation	Isolierdichtung	Insulating gasket
61	G04321	-	Pannello	Panneau	Verkleidungsplatte	Panel
62	G04320	-	Pannello ispezione	Porte visite	Inspektionsklappe	Inspection panel
63	T10804	D170 x D120	Guarnizione isolante	Joint d'isolation	Isolierdichtung	Insulating gasket
64	G04322	Ø 150	Raccordo camino	Raccord cheminée	Schornsteinanschluss	Chimney fitting
65	G05269-7043	-	Staffa	Étrier	Bügel	Stirrup
66	T10691	D60 x D25	Guarnizione isolante	Joint d'isolation	Isolierdichtung	Insulating gasket
67	G05270	-	Pannello	Panneau	Verkleidungsplatte	Panel
68	E20719-12	-	Scatola plastica	Boîte plastique	Gehäuse, Kunststoff	El. components box
69	E20933	PG 9	Pressacavo	Presse étoupe	Kabeldurchgang	Cable fastener
70	E20956	PG 9	Dado per pressacavo	Ecrou pour presse étoupe	Mutter für Kabeldurchgang	Cable fastener nut
71	E50748-10	TY95 30/90 °C	Termostato bruciatore	Thermostat brûleur	Brennerthermostat	Burner thermostat
72	E50747-10	TY95 - 20/60 °C	Termostato ventilatore	Thermostat Fan	Thermostat Fan	Fan Thermostat
73	E50749	TY95H 120 °C	Termostato di sicurezza	Thermostat de sécurité	Sicherheitsthermostat	Safety thermostat
74	E50750	-	Protezione per termostato sicurezza	Protection pour thermostat de sécurité	Schutz für Sicherheitsthermostat	Safety thermostat plastic profile
75	G05234	-	Piastra supporto	Plaque support	Montageplatte	Support plate
76	G04305	-	Staffa supporto	Étrier support	Trägerbügel	Support bracket
77	E20725-06	-	Scatola plastica	Boîte plastique	Gehäuse, Kunststoff	El. components box
78	E20312	7P	Spina	Fiche	Stecker	Plug
79	E20959	PG 13,5	Pressacavo	Presse étoupe	Kabeldurchgang	Cable fastener
80	E20960	PG 13,5	Dado per pressacavo	Ecrou pour presse étoupe	Mutter für Kabeldurchgang	Cable fastener nut
81	E20508	6 x 32	Portafusibile	Porte fusible	Sicherungshalter	Fuse holder
82	E10323	6x30 - 16A - T	Fusibile	Fusible	Sicherung	Fuse
83	E20301	10 mm2 - 12 pin	Morsettiera	Barrette de connection	Klemmenleiste	Terminal board
84	E20319	-	Morsettiera per cavi terra	Barrette de connection	Klemmenleiste für Erdungskabel	Ground terminal board
85	E10451	AS09-30-10	Teleruttore	Contacteur	Relaischalter	Contacteur
86	E20337	WAGO - 5 pin	Morsettiera	Barrette de connection	Klemmenleiste	Terminal board
87	G05204	-	Piastra supporto	Plaque support	Montageplatte	Support plate

F 100

L-D541.00-S0

PL 01/18			Da N.° serie	De No. Serie	Von Masch. Nr.	From S/N
66300011						
POS	P/N	LEGENDA	DESCRIZIONE	DESCRIPTION	BESCHREIBUNG	DESCRIPTION
88	G04387-9005	-	Staffa	Étrier	Bügel	Stirrup
89	E11033	230V	Lampada	Lampe	Lampe	Lamp
90	E11036	250V	Lampada	Lampe	Lampe	Lamp
91	E10141	I - 0 - II - III	Interruttore	Interrupteur	Schalter	Switch
92	E50798	E31	Termostato	Thermostat	Thermostat	Thermostat
93	E50798-1	-	Guarnizione	Joint	Dichtung	Seal
94	G05235	-	Scatola quadro elettrico	Boîte de panneau électrique	Schaltkasten Box	Electrical panel box
95	E20928	PG 7	Dado per pressacavo	Ecrou pour presse étoupe	Mutter für Kabeldurchgang	Cable fastener nut
96	E20927	PG 7	Pressacavo	Presse étoupe	Kabeldurchgang	Cable fastener
97	E20302	6 mm2 - 12 pin	Morsettiera	Barrette de connection	Klemmenleiste	Terminal board
98	M20615	-	Morsettiera a rivettare	Plaque à bornes à riveter	Anschlussleiste nietbar	Terminal board to rivet
99	G05236-7035	-	Pannello quadro elettrico	Panneau du coffret électrique	Schaltkastenplatte	El. control box panel

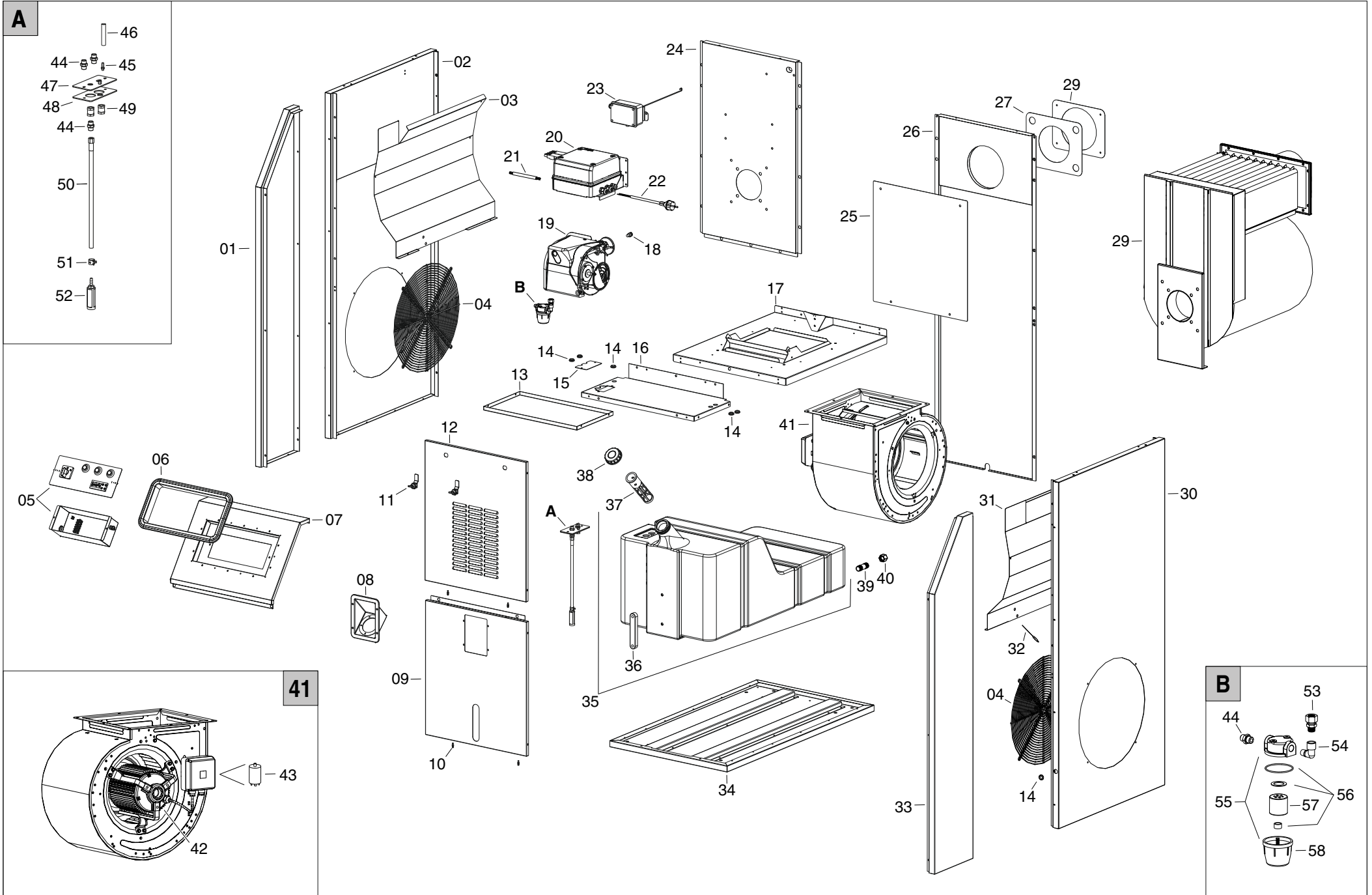

29

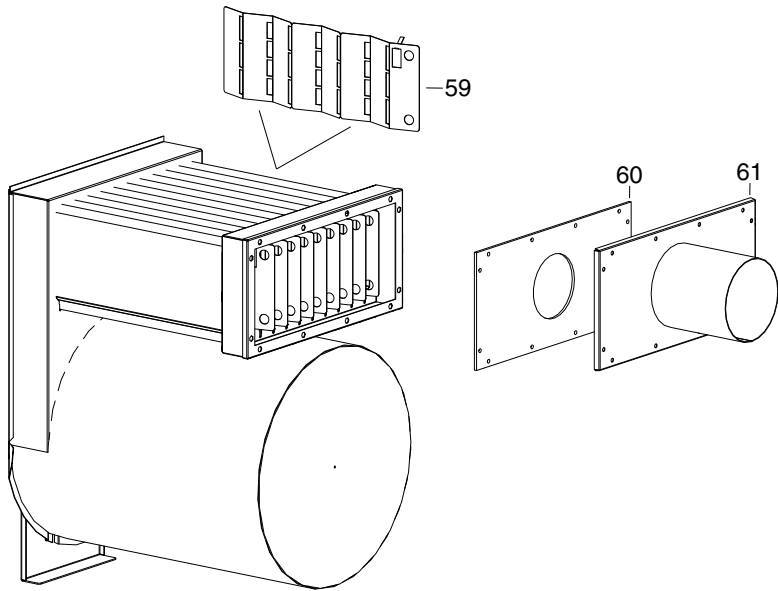

23

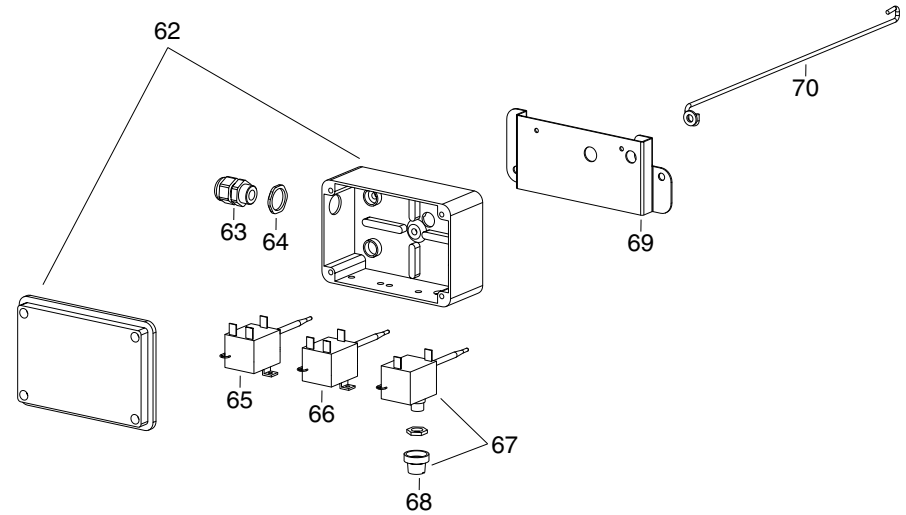

20

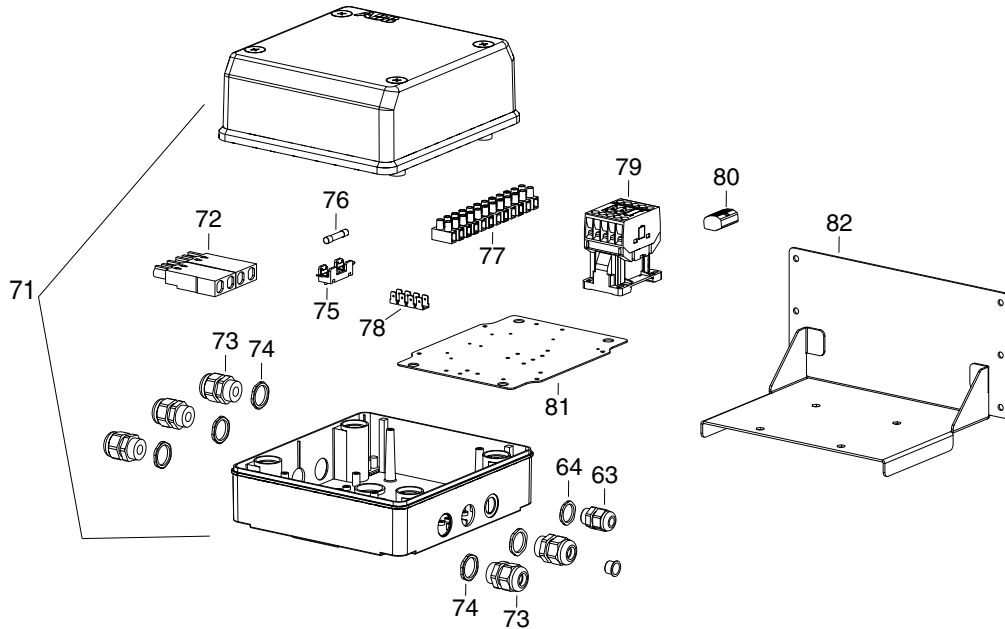

05

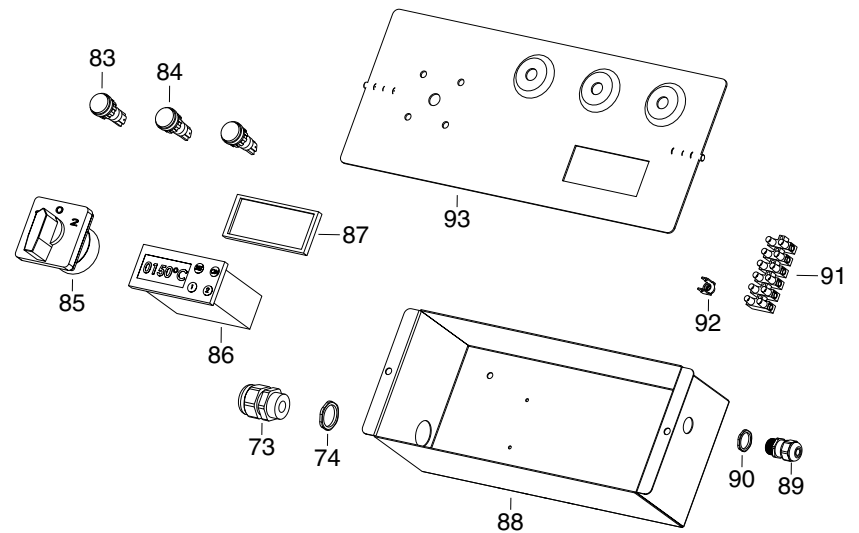

PL 01/18			Da N.° serie	De No. Serie	Von Masch. Nr.	From S/N
66200011						
POS	P/N	LEGENDA	DESCRIZIONE	DESCRIPTION	BESCHREIBUNG	DESCRIPTION
1	G05238-7043	SX	Pannello	Panneau	Verkleidungsplatte	Panel
2	G05239-7035	SX	Pannello	Panneau	Verkleidungsplatte	Panel
3	G05185	SX	Protezione	Protection	Schutz	Isolation
4	P30191	-	Griglia uscita aria	Grille de sortie	Ausblasgitter	Outlet grill
5	G00525-1	-	Quadro elettrico	Coffret électrique	Schaltkasten	El. control box
6	P50156	-	Cornice	Cadre	Rahmen	Frame
7	G05240-7043	-	Pannello	Panneau	Verkleidungsplatte	Panel
8	C30396-1	-	Staffa	Étrier	Bügel	Stirrup
9	G05241-7043	-	Pannello	Panneau	Verkleidungsplatte	Panel
10	M20406	-	Perno	Goupille	Stift	Pin
11	M20418	-	Serratura	Verrouiller	Sperren	Lock
12	G05242-7043	-	Pannello	Panneau	Verkleidungsplatte	Panel
13	G05243-7043	-	Pannello	Panneau	Verkleidungsplatte	Panel
14	C30301	Ø18 mm	Passacavo	Protection cable	Kabeldurchgang	Cable protection
15	G05200-7043	-	Pannello	Panneau	Verkleidungsplatte	Panel
16	G05244-7043	-	Pannello	Panneau	Verkleidungsplatte	Panel
17	G05245	-	Pannello	Panneau	Verkleidungsplatte	Panel
18	T20309	DANFOSS 1,25 GPH 60° S	Ugello gasolio	Gicleur	Düse	Nozzle
19	072B107	ECOFLAM MAX 8	Brucciatoe gasolio	Bruleur a fuel	Ölbrenner	Oil burner
20	G00524	-	Quadro elettrico	Coffret électrique	Schaltkasten	El. control box
21	E30491	L = 1,67 m	Cavo alimentazione elettrica	Câble d'alimentation	Stromversorgungskabel	Power cord
22	E30422	L = 3 m	Cavo alimentazione elettrica	Câble d'alimentation	Stromversorgungskabel	Power cord
23	G00526	-	Scatola termostati	Boîtier de thermostat	Thermostatgehäuse	Thermostat control box
24	G05246-7043	-	Pannello	Panneau	Verkleidungsplatte	Panel
25	G05247	C70	Protezione	Protection	Schutz	Isolation
26	G05248-7035	-	Pannello	Panneau	Verkleidungsplatte	Panel
27	G05189-7035	-	Pannello camino	Panneau cheminée	Verkleidungsplatte für Schornstein	Chimney panel
28	G05190-7035	-	Pannello	Panneau	Verkleidungsplatte	Panel
29	G05183	-	Camera di combustione	Chambre de combustion	Brennkammer	Combustion chamber
30	G05249-7035	DX	Pannello	Panneau	Verkleidungsplatte	Panel
31	G05191	DX	Protezione	Protection	Schutz	Isolation
32	E50798-2	-	Sonda	Sonde	Sonde	Probe
33	G05250-7043	DX	Pannello	Panneau	Verkleidungsplatte	Panel
34	G05251-7035	-	Basamento	Base	Sockel	Base
35	P50155	110 l	Serbatoio gasolio	Réservoir fuel	Heizölbehälter	Fuel tank
36	P50154-3	C35	Indicatore di livello	Indicateur de niveau	Niveaumanzeige	Level control
37	P50154-2	-	Filtro gasolio	Filtre fuel	Heizölfilter	Diesel filter
38	P50154-1	-	Tappo	Bouchon	Stöpsel	Cap
39	I25028	1/2"M - 1/2"M - L=60	Raccordo ferro	Raccord fer	Anschluss, Eisen	Iron fitting
40	I25029	1/2" F	Tappo ferro	Bouchon fer	Stopfen, Eisen	Iron cap
41	T10706	CBM 12-9	Ventilatore	Ventilateur	Ventilator	Fan
42	T10706-20	CBM 12-9 736W. 6PC	Motore	Moteur	Motor	Motor
43	T10706-10	20 µF	Condensatore	Condensateur	Kondensator	Capacitor
44	I20104	1/4"M - 1/4"M	Raccordo ferro	Raccord fer	Anschluss, Eisen	Iron fitting

PL 01/18			Da N.° serie	De No. Serie	Von Masch. Nr.	From S/N
66200011						
POS	P/N	LEGENDA	DESCRIZIONE	DESCRIPTION	BESCHREIBUNG	DESCRIPTION
45	I31131	M5	Portagomma ottone	Porte-tuyau laiton	Schlauchhalter Messing	Brass hose connection
46	I40306	Ø8x6 (L=1 m)	Tube Rilsan	Tuyau Rilsan	Rilsanschlauch	Rilsan pipe
47	G05237	-	Piastra supporto	Plaque support	Montageplatte	Support plate
48	I31143	NBR	Guarnizione	Joint	Dichtung	Seal
49	I30522	1/4"F - 1/4"F - L=22	Raccordo	Raccord	Fitting	Fitting
50	I40344	L = 315mm - 1/4" F	Tube gasolio flessibile	Flexible fuel	Flexibler Heizölschlauch	Flex diesel pipe
51	C30729	Ø12,5 - 14,5/6 CLIC120	Fascetta	Bande	Schelle	Clip
52	I31022	-	Filtro	Filtre	Filter	Filter
53	I20613	1/4"F - 1/4"M	Raccordo	Raccord	Fitting	Fitting
54	I20301	1/4"MF / 90°	Raccordo	Raccord	Fitting	Fitting
55	T20201	1/4"FF	Filtro gasolio	Filtre fuel	Heizölfilter	Diesel filter
56	T20234	GIULIANI ANELLO	Kit guarnizioni filtro	KIT OR filtre	Satz Filterdichtungen	Filter seal kit
57	T20206	-	Cartuccia filtro	Cartouche filtre	Filtereinsatz	Filter cartridge
58	T20212	-	Contenitore filtro	Conteneur filtre	Filtergehäuse	Filter container
59	G05202	-	Turbolenziatore	Silencieux turbo	Verwirbelungsplatte	Turbulence-generating grid
60	T10806	-	Guarnizione	Joint	Dichtung	Seal
61	G05203	-	Pannello ispezione	Porte visite	Inspektionsklappe	Inspection panel
62	E20719-12	-	Scatola plastica	Boîte plastique	Gehäuse, Kunststoff	El. components box
63	E20933	PG 9	Pressacavo	Presse étoupe	Kabeldurchgang	Cable fastener
64	E20956	PG 9	Dado per pressacavo	Ecrou pour presse étoupe	Mutter für Kabeldurchgang	Cable fastener nut
65	E50748-10	TY95 30/90 °C	Termostato bruciatore	Thermostat brûleur	Brennerthermostat	Burner thermostat
66	E50747-10	TY95 - 20/60 °C	Termostato ventilatore	Thermostat Fan	Thermostat Fan	Fan Thermostat
67	E50749	TY95H 120 °C	Termostato di sicurezza	Thermostat de sécurité	Sicherheitsthermostat	Safety thermostat
68	E50750	-	Protezione per termostato sicurezza	Protection pour thermostat de sécurité	Schutz für Sicherheitsthermostat	Safety thermostat plastic profile
69	G05234	-	Piastra supporto	Plaque support	Montageplatte	Support plate
70	G04305	-	Staffa supporto	Étrier support	Trägerbügel	Support bracket
71	E20725-06	-	Scatola plastica	Boîte plastique	Gehäuse, Kunststoff	El. components box
72	E20312	7P	Spina	Fiche	Stecker	Plug
73	E20959	PG 13,5	Pressacavo	Presse étoupe	Kabeldurchgang	Cable fastener
74	E20960	PG 13,5	Dado per pressacavo	Ecrou pour presse étoupe	Mutter für Kabeldurchgang	Cable fastener nut
75	E20508	6 x 32	Portafusibile	Porte fusible	Sicherungshalter	Fuse holder
76	E10323	6x30 - 16A - T	Fusibile	Fusible	Sicherung	Fuse
77	E20301	10 mm2 - 12 pin	Morsettiera	Barrette de connection	Klemmenleiste	Terminal board
78	E20319	-	Morsettiera per cavi terra	Barrette de connection	Klemmenleiste für Erdungskabel	Ground terminal board
79	E10451	AS09-30-10	Teleruttore	Contacteur	Relaischalter	Contacteur
80	E20337	WAGO - 5 pin	Morsettiera	Barrette de connection	Klemmenleiste	Terminal board
81	G05204	-	Piastra supporto	Plaque support	Montageplatte	Support plate
82	G04387-9005	-	Staffa	Étrier	Bügel	Stirrup
83	E11033	230V	Lampada	Lampe	Lampe	Lamp
84	E11036	250V	Lampada	Lampe	Lampe	Lamp
85	E10141	I - 0 - II - III	Interruttore	Interrupteur	Schalter	Switch
86	E50798	E31	Termostato	Thermostat	Thermostat	Thermostat
87	E50798-1	-	Guarnizione	Joint	Dichtung	Seal

F 75

L-D540.00-S0

PL 01/18			Da N.° serie	De No. Serie	Von Masch. Nr.	From S/N
66200011						
POS	P/N	LEGENDA	DESCRIZIONE	DESCRIPTION	BESCHREIBUNG	DESCRIPTION
88	G05235	-	Scatola quadro elettrico	Boîte de panneau électrique	Schaltkasten Box	Electrical panel box
89	E20928	PG 7	Dado per pressacavo	Ecrou pour presse étoupe	Mutter für Kabeldurchgang	Cable fastener nut
90	E20927	PG 7	Pressacavo	Presse étoupe	Kabeldurchgang	Cable fastener
91	E20302	6 mm2 - 12 pin	Morsettiera	Barrette de connection	Klemmenleiste	Terminal board
92	M20615	-	Morsettiera a rivettare	Plaque à bornes à riveter	Anschlussleiste nietbar	Terminal board to rivet
93	G05236-7035	-	Pannello quadro elettrico	Panneau du coffret électrique	Schaltkastenplatte	El. control box panel

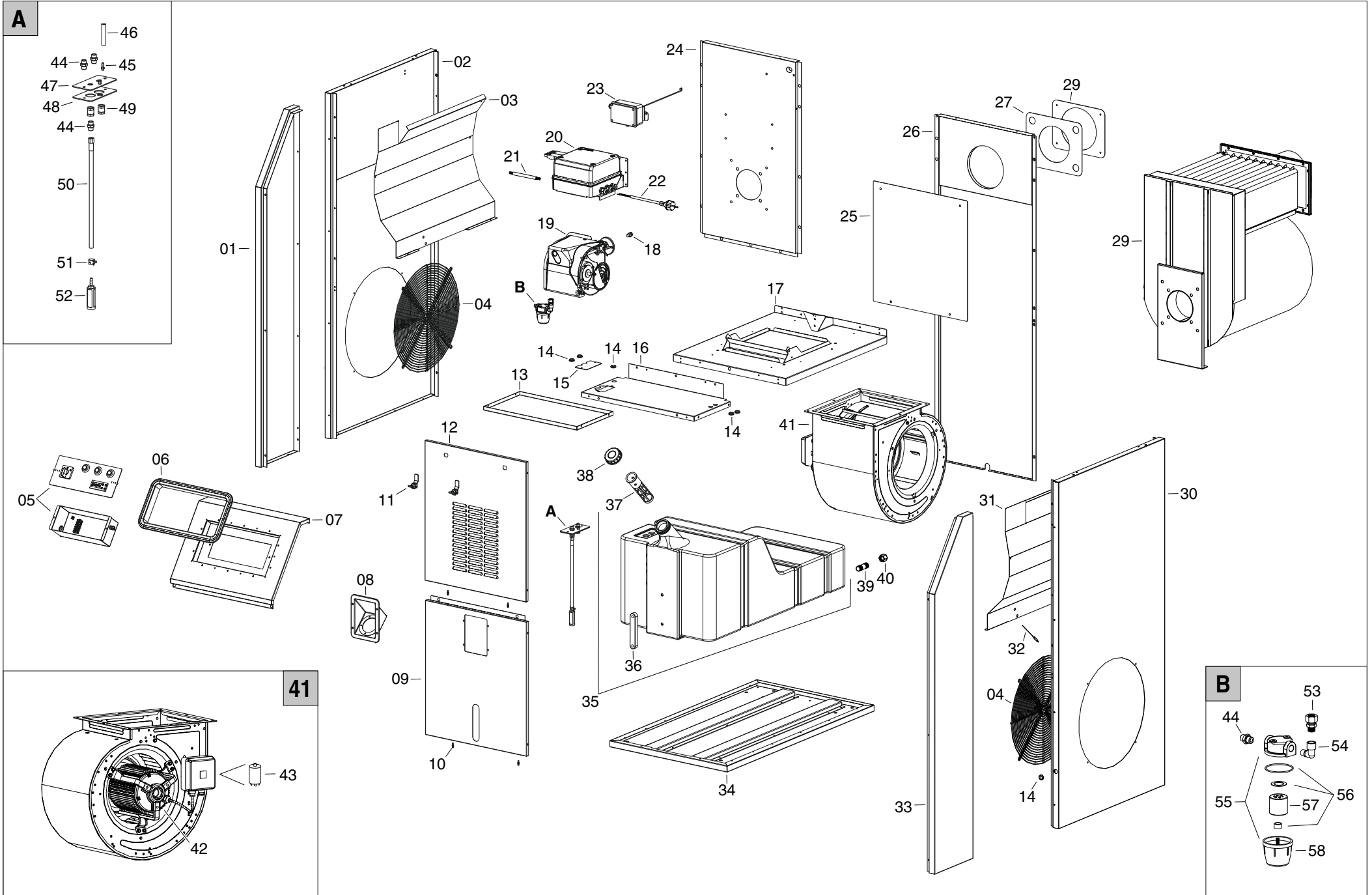

29

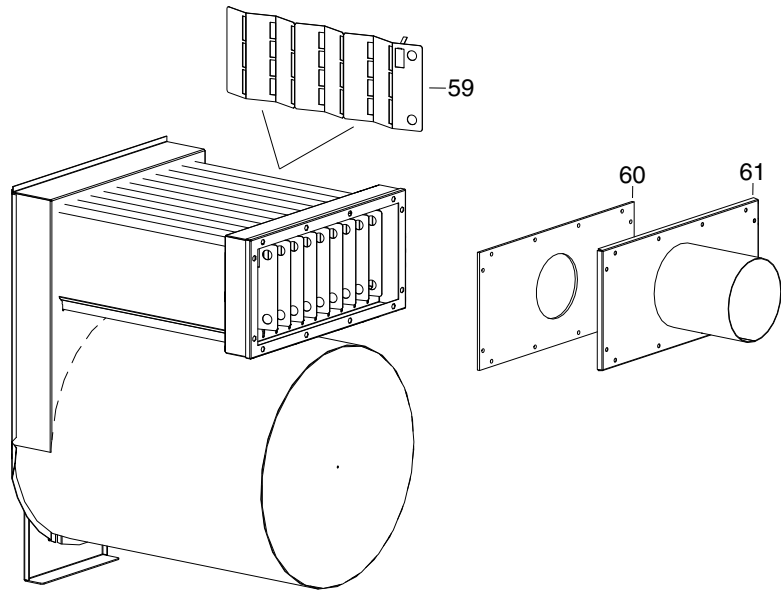

23

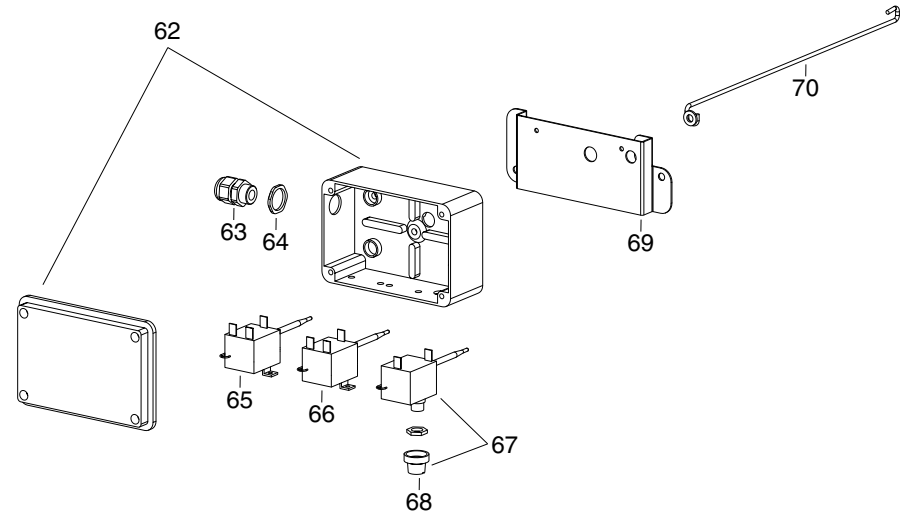

20

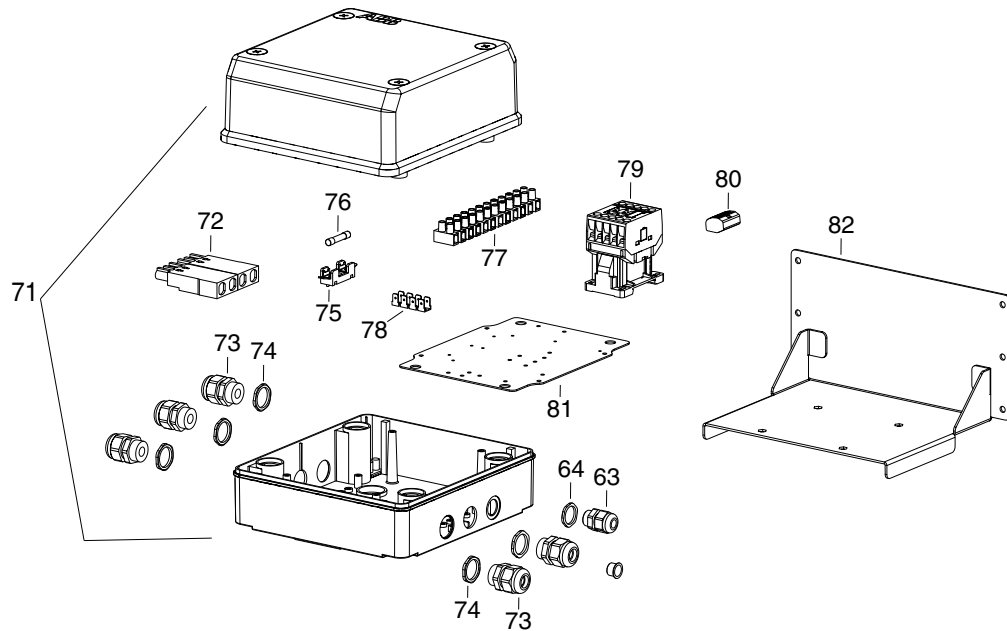

05

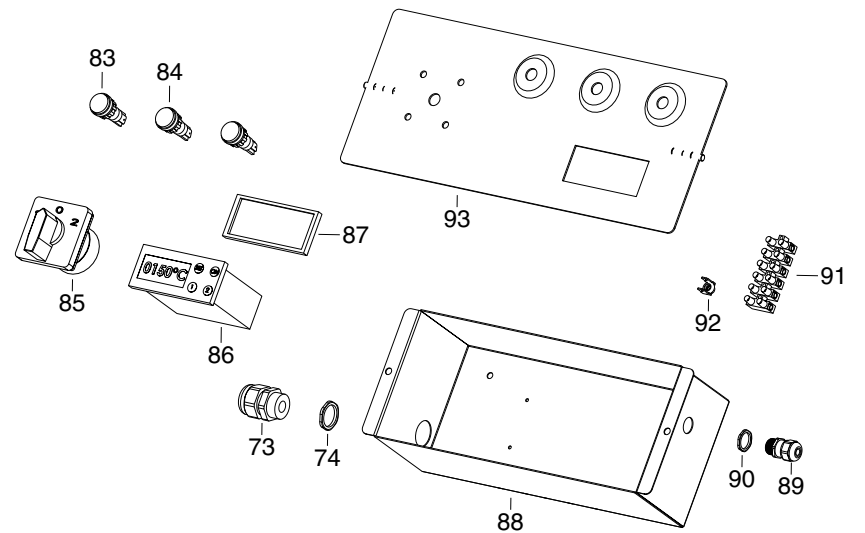

F 40

L-D539.00-S0

PL 01/18			Da N.° serie	De No. Serie	Von Masch. Nr.	From S/N
66100011						
POS	P/N	LEGENDA	DESCRIZIONE	DESCRIPTION	BESCHREIBUNG	DESCRIPTION
1	G05220-7043	-	Pannello	Panneau	Verkleidungsplatte	Panel
2	G05221-7035	-	Pannello	Panneau	Verkleidungsplatte	Panel
3	G05208	SX	Protezione	Protection	Schutz	Isolation
4	P30169	-	Griglia aspirazione	Grille aspiration	Ansauggitter	Inlet grill
5	G00525-1	-	Quadro elettrico	Coffret électrique	Schaltkasten	El. control box
6	P50156	-	Cornice	Cadre	Rahmen	Frame
7	G05222-7043	-	Pannello	Panneau	Verkleidungsplatte	Panel
8	C30396-1	-	Staffa	Étrier	Bügel	Stirrup
9	G05227-7043	-	Pannello	Panneau	Verkleidungsplatte	Panel
10	M20406	-	Perno	Goupille	Stift	Pin
11	M20418	-	Serratura	Verrouiller	Sperren	Lock
12	G05223-7043	-	Pannello	Panneau	Verkleidungsplatte	Panel
13	G05224-7043	-	Pannello	Panneau	Verkleidungsplatte	Panel
14	C30301	Ø18 mm	Passacavo	Protection cable	Kabeldurchgang	Cable protection
15	G05200-7043	-	Pannello	Panneau	Verkleidungsplatte	Panel
16	G05225-7043	-	Pannello	Panneau	Verkleidungsplatte	Panel
17	G05226	-	Pannello	Panneau	Verkleidungsplatte	Panel
18	T20345	DANFOSS 0,60 GPH 60° S	Ugello gasolio	Gicleur	Düse	Nozzle
19	072B106	ECOFLAM MAX 4	Brucciatoie gasolio	Bruleur a fuel	Ölbrenner	Oil burner
20	G00524	-	Quadro elettrico	Coffret électrique	Schaltkasten	El. control box
21	E30491	L = 1,67 m	Cavo alimentazione elettrica	Câble d'alimentation	Stromversorgungskabel	Power cord
22	E30422	L = 3 m	Cavo alimentazione elettrica	Câble d'alimentation	Stromversorgungskabel	Power cord
23	G00526	-	Scatola termostati	Boîtier de thermostat	Thermostatgehäuse	Thermostat control box
24	G05228-7043	-	Pannello	Panneau	Verkleidungsplatte	Panel
25	G05229	-	Protezione	Protection	Schutz	Isolation
26	G05230-7035	-	Pannello	Panneau	Verkleidungsplatte	Panel
27	G05189-7035	-	Pannello camino	Panneau cheminée	Verkleidungsplatte für Schornstein	Chimney panel
28	G05190-7035	-	Pannello	Panneau	Verkleidungsplatte	Panel
29	G05206	-	Camera di combustione	Chambre de combustion	Brennkammer	Combustion chamber
30	G05231-7035	DX	Pannello	Panneau	Verkleidungsplatte	Panel
31	G05212	DX	Protezione	Protection	Schutz	Isolation
32	E50798-2	-	Sonda	Sonde	Sonde	Probe
33	G05232-7043	DX	Pannello	Panneau	Verkleidungsplatte	Panel
34	G05233-7035	-	Basamento	Base	Sockel	Base
35	P50154	80 l	Serbatoio gasolio	Réservoir fuel	Heizölbehälter	Fuel tank
36	P50154-3	C35	Indicatore di livello	Indicateur de niveau	Niveaueanzeige	Level control
37	P50154-2	-	Filtro gasolio	Filtre fuel	Heizölfilter	Diesel filter
38	P50154-1	-	Tappo	Bouchon	Stöpsel	Cap
39	I25028	1/2"M - 1/2"M - L=60	Raccordo ferro	Raccord fer	Anschluss, Eisen	Iron fitting
40	I25029	1/2" F	Tappo ferro	Bouchon fer	Stopfen, Eisen	Iron cap
41	T10705	CBM12/12	Ventilatore	Ventilateur	Ventilator	Fan
42	T10705-20	CBM 10-8 245W - 6PC	Motore	Moteur	Motor	Motor
43	T10705-10	10 µF	Condensatore	Condensateur	Kondensator	Capacitor
44	I20104	1/4"M - 1/4"M	Raccordo ferro	Raccord fer	Anschluss, Eisen	Iron fitting

F 40

L-D539.00-S0

PL 01/18			Da N.° serie	De No. Serie	Von Masch. Nr.	From S/N
66100011						
POS	P/N	LEGENDA	DESCRIZIONE	DESCRIPTION	BESCHREIBUNG	DESCRIPTION
45	I31131	M5	Portagomma ottone	Porte-tuyau laiton	Schlauchhalter Messing	Brass hose connection
46	I40306	Ø8x6 (L=1 m)	Tube Rilsan	Tuyau Rilsan	Rilsanschlauch	Rilsan pipe
47	G05237	-	Piastra supporto	Plaque support	Montageplatte	Support plate
48	I31143	NBR	Guarnizione	Joint	Dichtung	Seal
49	I30522	1/4"F - 1/4"F - L=22	Raccordo	Raccord	Fitting	Fitting
50	I40344	L = 315mm - 1/4" F	Tube gasolio flessibile	Flexible fuel	Flexibler Heizölschlauch	Flex diesel pipe
51	C30729	Ø12,5 - 14,5/6 CLIC120	Fascetta	Bande	Schelle	Clip
52	I31022	-	Filtro	Filtre	Filter	Filter
53	I20613	1/4"F - 1/4"M	Raccordo	Raccord	Fitting	Fitting
54	I20301	1/4"MF / 90°	Raccordo	Raccord	Fitting	Fitting
55	T20201	1/4"FF	Filtro gasolio	Filtre fuel	Heizölfilter	Diesel filter
56	T20234	GIULIANI ANELLO	Kit guarnizioni filtro	KIT OR filtre	Satz Filterdichtungen	Filter seal kit
57	T20206	-	Cartuccia filtro	Cartouche filtre	Filtereinsatz	Filter cartridge
58	T20212	-	Contenitore filtro	Conteneur filtre	Filtergehäuse	Filter container
59	G05218	-	Turbolenziatore	Silencieux turbo	Verwirbelungsplatte	Turbulence-generating grid
60	T10612	-	Guarnizione	Joint	Dichtung	Seal
61	G05219	-	Pannello ispezione	Porte visite	Inspektionsklappe	Inspection panel
62	E20719-12	-	Scatola plastica	Boîte plastique	Gehäuse, Kunststoff	El. components box
63	E20933	PG 9	Pressacavo	Presse étoupe	Kabeldurchgang	Cable fastener
64	E20956	PG 9	Dado per pressacavo	Ecrou pour presse étoupe	Mutter für Kabeldurchgang	Cable fastener nut
65	E50748-10	TY95 30/90 °C	Termostato bruciatore	Thermostat brûleur	Brennerthermostat	Burner thermostat
66	E50747-10	TY95 - 20/60 °C	Termostato ventilatore	Thermostat Fan	Thermostat Fan	Fan Thermostat
67	E50749	TY95H 120 °C	Termostato di sicurezza	Thermostat de sécurité	Sicherheitsthermostat	Safety thermostat
68	E50750	-	Protezione per termostato sicurezza	Protection pour thermostat de sécurité	Schutz für Sicherheitsthermostat	Safety thermostat plastic profile
69	G05234	-	Piastra supporto	Plaque support	Montageplatte	Support plate
70	G04305	-	Staffa supporto	Étrier support	Trägerbügel	Support bracket
71	E20725-06	-	Scatola plastica	Boîte plastique	Gehäuse, Kunststoff	El. components box
72	E20312	7P	Spina	Fiche	Stecker	Plug
73	E20959	PG 13,5	Pressacavo	Presse étoupe	Kabeldurchgang	Cable fastener
74	E20960	PG 13,5	Dado per pressacavo	Ecrou pour presse étoupe	Mutter für Kabeldurchgang	Cable fastener nut
75	E20508	6 x 32	Portafusibile	Porte fusible	Sicherungshalter	Fuse holder
76	E10323	6x30 - 16A - T	Fusibile	Fusible	Sicherung	Fuse
77	E20301	10 mm2 - 12 pin	Morsettiera	Barrette de connection	Klemmenleiste	Terminal board
78	E20319	-	Morsettiera per cavi terra	Barrette de connection	Klemmenleiste für Erdungskabel	Ground terminal board
79	E10451	AS09-30-10	Teleruttore	Contacteur	Relaischalter	Contacteur
80	E20337	WAGO - 5 pin	Morsettiera	Barrette de connection	Klemmenleiste	Terminal board
81	G05204	-	Piastra supporto	Plaque support	Montageplatte	Support plate
82	G04387-9005	-	Staffa	Étrier	Bügel	Stirrup
83	E11033	230V	Lampada	Lampe	Lampe	Lamp
84	E11036	250V	Lampada	Lampe	Lampe	Lamp
85	E10141	I - 0 - II - III	Interruttore	Interrupteur	Schalter	Switch
86	E50798	E31	Termostato	Thermostat	Thermostat	Thermostat
87	E50798-1	-	Guarnizione	Joint	Dichtung	Seal

F 40

L-D539.00-S0

PL 01/18			Da N.° serie	De No. Serie	Von Masch. Nr.	From S/N
66100011						
POS	P/N	LEGENDA	DESCRIZIONE	DESCRIPTION	BESCHREIBUNG	DESCRIPTION
88	G05235	-	Scatola quadro elettrico	Boîte de panneau électrique	Schaltkasten Box	Electrical panel box
89	E20928	PG 7	Dado per pressacavo	Ecrou pour presse étoupe	Mutter für Kabeldurchgang	Cable fastener nut
90	E20927	PG 7	Pressacavo	Presse étoupe	Kabeldurchgang	Cable fastener
91	E20302	6 mm2 - 12 pin	Morsettiera	Barrette de connection	Klemmenleiste	Terminal board
92	M20615	-	Morsettiera a rivettare	Plaque à bornes à riveter	Anschlussleiste nietbar	Terminal board to rivet
93	G05236-7035	-	Pannello quadro elettrico	Panneau du coffret électrique	Schaltkastenplatte	El. control box panel

ErP 2016/2281/UE

**Requisiti di informazione per i generatori di aria calda - Exigences en matière d'information pour les appareils de chauffage à air chaud
Informationsanforderungen für Luftheizungsgeräte - Information requirements for warm air heaters
Requisitos de información para generadores de aire caliente**

Modello – Modèle Modell – Model Modelo			F40	F75	F100
Generatori di aria calda - Appareils de chauffage à air chaud Luftheizungsgeräte - Warm air heaters Generadores de aire caliente			C ₂		
Tipo di combustibile - Type de combustible – Brennstoffart Type of fuel - Tipo de combustible			Liquido – Liquide Flüssig – Liquid Líquido		
Capacità di riscaldamento nominale - Puissance calorifique nominale Nennwärmeleistung - Rated heating capacity Potencia nominal de calefacción	P _{rated,h}	[kW]	34,8	70,8	100,5
Capacità minima - Puissance minimale – Mindestleistung Minimum capacity - Potencia mínima	P _{min}	[kW]	34,8	70,8	100,5
Efficienza utile alla capacità di riscaldamento nominale Rendement utile à la puissance calorifique nominale Nutzwirkungsgrad bei Nennwärmeleistung Useful efficiency at rated heating capacity Eficiencia útil a la potencia nominal de calefacción	η _{nom}	[%]	93,4%	93,2%	93,8%
Efficienza utile alla capacità minima - Rendement utile à la puissance minimale Nutzwirkungsgrad bei Mindestleistung - Useful efficiency at minimum capacity Eficiencia útil a la potencia mínima	η _{pl}	[%]	93,4%	93,2%	93,8%
Consumo elettrico alla capacità di riscaldamento nominale Consommation d'électricité à la puissance calorifique nominale Stromverbrauch bei Nennwärmeleistung Electric power consumption at rated heating capacity Consumo de energía eléctrica a la potencia nominal de calefacción	e _{l,max}	[kW]	0,125	0,460	0,380
Consumo elettrico alla capacità minima Consommation d'électricité à la puissance minimale Stromverbrauch bei Mindestleistung Electric power consumption at minimal capacity Consumo de energía eléctrica a la potencia mínima	e _{l,min}	[kW]	0,125	0,460	0,380
Consumo elettrico in modo «stand-by» - Consommation d'électricité en mode veille Stromverbrauch im Bereitschaftszustand - Electric power consumption in standby mode Consumo de energía eléctrica en modo de espera	e _{l,msb}	[kW]	0,005	0,005	0,005
Fattore di perdita dell'involucro - Coefficient de pertes de l'enveloppe Hüllenverlustfaktor - Envelope loss factor Factor de pérdidas de la envoltura	F _{env}	[%]	0,0%	0,0%	0,0%
Consumo del bruciatore di accensione - Consommation d'énergie du brûleur d'allumage Leistungsaufnahme der Zündflamme - Ignition burner power consumption Consumo de energía del quemador de encendido	P _{ign}	[kW]	0,1	0,5	0,4
Emissioni di ossidi di azoto - Émissions d'oxydes d'azote Stickoxidemissionen - Emissions of nitrogen oxides Emisiones de óxidos de nitrógeno	NO _x	mg/kWh (GCV)	136	133	126
Efficienza di emissione - Rendement d'émission Wirkungsgrad der Wärmeabgabe - Emission efficiency Eficiencia de emisión	η _{s,flow}	[%]	86,2%	87,5%	86,1%
Efficienza energetica stagionale del riscaldamento d'ambiente Efficacité énergétique saisonnière pour le chauffage des locaux Raumheizungs- Jahresnutzungsgrad Seasonal space heating energy efficiency Eficiencia energética estacional de calefacción de espacios	η _{s,h}	[%]	74,6%	74,9%	74,8%



Dantherm SAS

23, rue Eugène Hénaff - CS 80010
69694 Vénissieux Cedex - France

Tél. : +33 (0) 4 78 47 11 11

Fax : +33 (0) 4 78 43 48 82