

Luftentfeuchter/Dehumidifier

Serie/Series



AD 110

DE Betriebsanleitung	2
EN Instructions for use	12
FI Käyttöohje	22
IT Istruzioni per l'uso	32
FR Mode d'emploi	43
DA Betjeningsvejledning	54
NO Bruksanvisning	64
PL Instrukcja eksploatacji	74
PT Manual de instruções	85
SV Bruksanvisning	96
ES Manual de instrucciones	106
NL Bedieningshandleiding	117
Technische Daten/Technical Data	127

I. DE - BETRIEBSANLEITUNG (Original)

1	Produktübersicht	2
2	Übersicht Bedienfeld	4
3	Übersicht Wandbefestigung	5
4	Zu dieser Betriebsanleitung.....	5
5	Produktbeschreibung	5
6	Sicherheit	6
7	Auspacken.....	7
8	Transport und Anschluss	7
9	Bedienung	8
10	Wartung und Pflege	8
11	Störungsbehebung	9
12	Außerbetriebnahme, Lagerung und Entsorgung	11
13	EG-Konformitätserklärung	11

1 Produktübersicht

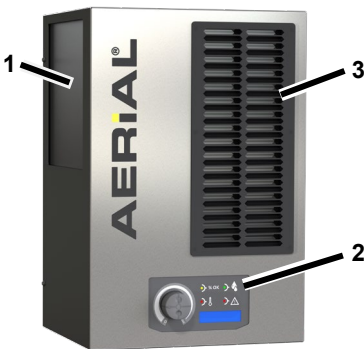

1	Luftansaugfläche mit Filter
2	Bedienfeld
3	Luftaustritt

Fig. 1: Vorderansicht

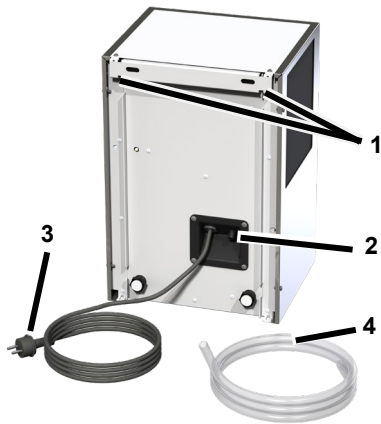

Fig. 2: Rückansicht

1	Aufhängung für Wandhalterung
2	Ablaufstutzen für Ablaufschlauch
3	Netzstecker
4	Ablaufschlauch

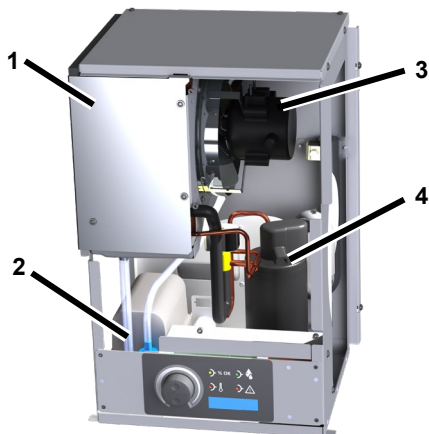

Fig. 3: Innenansicht

1	Abdeckung Wärmetauscher
2	Pumpe
3	Ventilator
4	Kompressor

2 Übersicht Bedienfeld

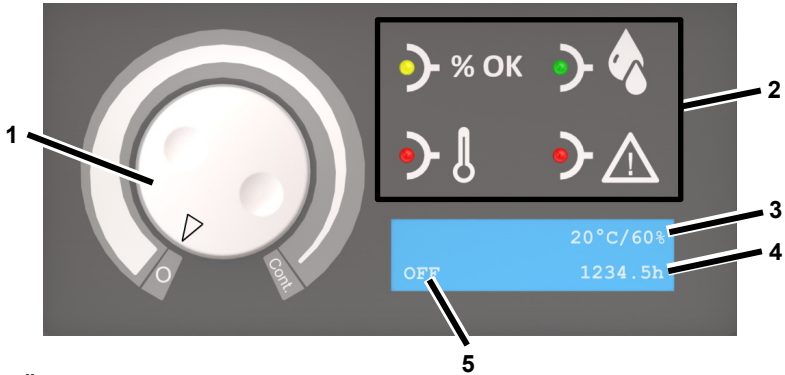
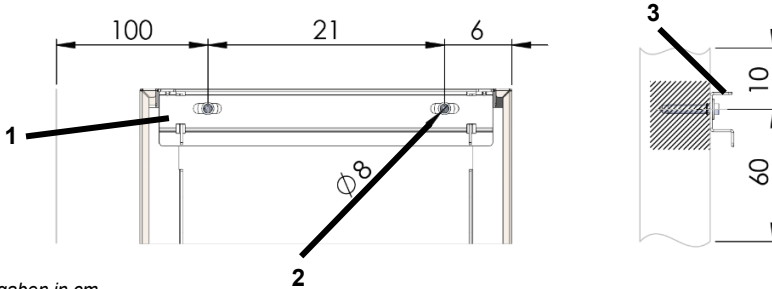

Fig. 4: Übersicht Bedienfeld

1	Hygrostat: 0 = Aus Cont. = Dauerbetrieb	4	Betriebsstunden
2	Signalleuchten	5	Betriebszustand/ Soll-Raumfeuchte
3	Ist-Raumtemperatur/ Ist-Raumfeuchte		

Signalleuchte	Zustand	Bedeutung
	Leuchtet	Soll-Raumfeuchte erreicht
	Leuchtet	Raum wird entfeuchtet
	Leuchtet	Außentemperatur <1°C oder > 34 °C
	Leuchtet	Störung
	Blinkt	Pumpenstörung. Nach Behebung läuft die Pumpe automatisch wieder an.

3 Übersicht Wandbefestigung



Angaben in cm

Fig 5: Übersicht Wandbefestigung

1	Wandhalterung	3	Obere Kante Wandhalterung
2	Bohrloch $\varnothing = 8$ mm (2 Stück)		

4 Zu dieser Betriebsanleitung

Diese Betriebsanleitung darf ohne schriftliche Genehmigung des Herstellers nicht reproduziert, vervielfältigt und verbreitet werden.

Wichtig: Vor Gebrauch sorgfältig lesen. Für späteres Nachschlagen aufbewahren.

5 Produktbeschreibung

Der Luftentfeuchter regelt die Luftfeuchte im Raum. Das dabei entstandene Kondensat-Wasser wird über einen Ablaufschlauch abgepumpt. Der Luftentfeuchter ist mit einer automatischen Abtauung ausgestattet. Der Luftentfeuchter ist für die Wandbefestigung ausgelegt.

Lieferumfang

- Luftentfeuchter
- Betriebsanleitung
- Wandhalterung
- Universal-Montagesatz für Wandbefestigung
- Ablaufschlauch 12 x 2 mm mit Schlauchschelle

Typenschild

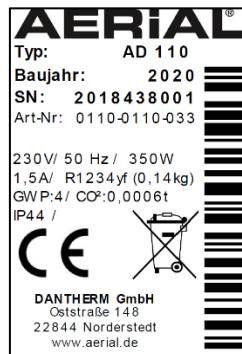

Das Typenschild befindet sich am Gehäuse.

6 Sicherheit

Bestimmungsgemäße Verwendung und Einsatzbedingungen

Der Luftentfeuchter dient der Entfeuchtung von Luft bei Atmosphärendruck in geschlossenen Innenräumen wie Keller, Garagen oder Lagerhallen und ist zur Wandmontage konzipiert.

Der Luftentfeuchter darf nur in Räumen mit einer Grundfläche größer als 4 m² aufgehängt, betrieben und gelagert werden.

Der Luftentfeuchter darf nur unter Einhaltung der Technischen Daten (siehe letzte Seite) verwendet werden.

Die Benutzung des Luftentfeuchters ist für Personen mit physischen, sensorischen oder psychischen Einschränkungen oder Kindern nicht gestattet.

Jeder Benutzer muss die Betriebsanleitung gelesen und verstanden haben.

Vorhersehbare Fehlanwendung

Der Luftentfeuchter darf nicht eingesetzt werden:

- In Räumen mit explosionsgefährdeten Atmosphären.
- In Räumen mit aggressiven Atmosphären (z.B. durch Chemikalien verursacht).
- In Räumen mit Wasser, dessen pH-Wert außerhalb von 7,0 bis 7,4 liegt.
- In Räumen mit Salz oder Flüssigkeiten mit einem Salzgehalt > 1 %, z.B. Solebäder.
- In Räumen mit Ozon-behandelter Luft, hoher Lösemittelkonzentration oder hoher Staubbelastung.

Allgemeine Sicherheitshinweise

WARNUNG! Explosionsgefahr, Verbrennungen und Vergiftungen durch Kältemittel!

Im Gerät befindet sich ein geruchloses, brennbares Kältemittel, welches bei falschem Umgang zu Explosionen und Brand sowie zu Verletzungen und Vergiftungen führen kann. Der Kältemittelkreislauf steht unter Druck.

- Keine Gegenstände zur Beschleunigung des Abtauprozesses verwenden.
- Luftentfeuchter nicht in Räumen mit dauerhaften Zündquellen wie offene Flammen, eingeschaltete Gasgeräte oder Elektroheizer aufbewahren.
- Luftentfeuchter nicht anbohren oder anbrennen.
- Gerät nur in einem ausreichend belüfteten Raum mit einer Grundfläche größer als 4 m² betreiben.
- Jegliche Arbeiten am Kältemittelkreislauf nur vom Hersteller oder von ihm autorisierten Fachpersonal durchführen lassen. Vor Arbeiten am Kältemittelkreislauf muss dieser an den vorgesehenen Einrichtungen entlastet werden.
- Nationale Vorschriften für Gasinstallationen beachten.
- Kältemittel nicht ablassen oder im Hausmüll entsorgen.
- Kontakt mit Kältemittel vermeiden.

WARNUNG! Stromschlag!

Arbeiten an spannungsführenden Bauteilen oder Wasser auf spannungsführenden Bauteilen kann lebensgefährliche Stromschläge verursachen.

- Kontakt zwischen Wasser und spannungsführenden Bauteilen vermeiden.
- Vor jedem Ortswechsel des Geräts den Luftentfeuchter ausschalten und den Netzstecker ziehen.

- ↻ Arbeiten an elektrischen Bauteilen nur durch den Hersteller oder autorisiertes Personal durchführen lassen.

7 Auspacken

Vorgehensweise

1. Lieferumfang auf Vollständigkeit prüfen. Bei Schäden oder unvollständiger Lieferung den Fachhändler kontaktieren.
2. Verpackung entfernen und gemäß den örtlichen Bestimmungen entsorgen.

8 Transport und Anschluss

Transport

WARNUNG! Quetschen durch den Verlust der Standfestigkeit!

- ↻ Luftentfeuchter stehend transportieren und gegen Kippen oder Abrutschen sichern.
- ↻ Luftentfeuchter auf ebenen und festen Oberflächen aufstellen.

WARNUNG! Schnitt- und Quetschverletzungen durch falsche Transporthandhabung

- ↻ Nicht in Öffnungen wie Luftfilter greifen.
- ↻ Luftentfeuchter mit zwei Personen transportieren und geeignete Hebe- und Transportmittel verwenden.

Vorgehensweise

1. Sicherstellen, dass der Ablaufschlauch und das Netzkabel vom Gerät abgezogen sind.
2. Luftentfeuchter an den Einsatzort transportieren.

Luftentfeuchter montieren

WARNUNG! Herunterfallen des Luftentfeuchters durch falsche Montage!

- ↻ Nur mitgelieferte Wandhalterung und Universal-Montagesatz verwenden.
- ↻ Luftentfeuchter mit zwei Personen montieren.
- ↻ Sicherstellen, dass die Wand stabil und tragfähig ist.

Anforderungen

Die Luft muss frei zirkulieren. Die Luftöffnungen nicht abdecken. Der Freiraum vor dem Luftaustritt und dem Luftfilter muss mindestens 100 cm betragen.

Über der Wandhalterung müssen mindestens 10 cm Abstand zum nächsten Gegenstand sein, um das Einhängen des Geräts zu ermöglichen.

Unterhalb der Wandhalterung müssen mindestens 60 cm Abstand zum nächsten Gegenstand sein.

Vorgehensweise

1. Die zwei Schrauben, mit denen die Wandhalterung am Luftentfeuchter vormontiert ist, entfernen und aufbewahren.
2. Wandhalterung mit einer Wasserwaage waagrecht ausrichten und mit dem Universal-Montagesatz gemäß Fig. 5 an der Wand befestigen.
Bohrloch-Ø = 8 mm.
3. Luftentfeuchter mit der Aufhängung in die Wandhalterung einhängen.
4. Luftentfeuchter mit den zwei Schrauben vom 1. Handlungsschritt an der Wandhalterung festschrauben, um das Gerät gegen Herabfallen zu sichern.

Ablaufschlauch anschließen

ACHTUNG! Unzureichende Geräteleistung!

- ⊖ Ablaufschlauch nicht knicken.
- ⊖ Keine Gegenstände auf den Schlauch stellen.

Vorgehensweise

1. Ablaufschlauch an der Rückseite des Geräts am Ablaufstutzen befestigen und mit Schlauchschelle sichern.
2. Ablaufschlauch vom Luftentfeuchter weg in einen Abfluss leiten (maximaler Höhenunterschied 3 m).

Elektrischer Anschluss

Vorgehensweise

1. Sicherstellen, dass die Netzspannung der Anschlussspannung in den technischen Daten entspricht.
2. Steckdose und Versorgungsnetz ausreichend absichern.
3. In Feuchträumen bzw. auf Baustellen einen FI-Schutzschalter installieren.
4. Sicherstellen, dass der Netzstecker für die Gebäudesteckdose geeignet ist.
5. Sicherstellen, dass die verwendete Steckdose geerdet ist.
6. Netzstecker in die Steckdose stecken.



9 Bedienung

Raum entfeuchten

HINWEIS: Den Luftentfeuchter vor der Inbetriebnahme, nach dem Transport und nach längerer Lagerung ca. 15 Minuten in seiner endgültigen Position ruhen lassen.

Vorgehensweise

1. Sicherstellen, dass das Kondensat-Wasser über einen Ablaufschlauch abfließen kann.
2. Hygrostat von „0“ in Richtung „Cont“ drehen. Die gewünschte Feuchte am Hygrostat einstellen. Der Luftentfeuchter startet nur, wenn die Ist-Raumfeuchte höher als die Soll-Raumfeuchte ist.

Die Leuchte  leuchtet. Der Luftentfeuchter läuft für mindestens 10 Minuten. Sobald die Soll-Raumfeuchte erreicht ist, läuft der Ventilator 30 Minuten nach. Steigt die Ist-Raumfeuchte während der Nachlaufzeit um 5%, blinkt die Leuchte  und der Kompressor startet nach Ablauf der Zeit neu. Falls der Hygrostat auf „Cont“ steht, läuft der Luftentfeuchter im Dauerbetrieb.

Ausschalten

Vorgehensweise

1. Hygrostat auf „0“ stellen.

10 Wartung und Pflege

WARNUNG! Gesundheitsschäden durch Staub!

- ⊖ Reinigung des Luftentfeuchters mit Druckluft nur in offener Umgebung durchführen.
- ⊖ Schutzmaske und Schutzbrille tragen.

WARNUNG! Verletzungsgefahr durch rotierenden Ventilator.

Vor dem Öffnen der Gehäuseverkleidung:

- ⊖ Netzstecker ziehen und mindestens 15 s warten.
- ⊖ Sicherstellen, dass der Ventilator gestoppt hat.

VORSICHT! Verbrennungsgefahr durch heiße Leitungen!

Einige Leitungen im Gehäuseinneren können heiß werden und zu leichten Verbrennungen führen.

- ☞ Leitungen ausreichend abkühlen lassen.

ACHTUNG! Sachschaden!

- ☞ Putzmittel können Oberflächen schädigen. Nur milde Reinigungsmittel verwenden.
- ☞ Nur zugelassene Original-Ersatzteile verwenden.

Reinigung und Inspektion

Vorgehensweise

1. Luftentfeuchter ausschalten.
2. Netzstecker ziehen.
3. Luftfilter entnehmen und reinigen (z.B. mit Staubsauger) bzw. erneuern.
4. Ablaufstutzen und Ablaufschlauch kontrollieren.
5. Neuen bzw. gereinigten Filter einsetzen. Nur Original-Filter verwenden.
6. Schrauben der Gehäuseseiteile und des Deckels lösen und Gehäuseverkleidung entfernen.

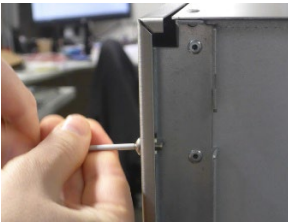

7. Schrauben der Abdeckung Wärmetauscher lösen und Abdeckung entfernen.
8. Abtropfwanne (Pos. 1) ein Stück herausziehen und mit einem Tuch abwischen.

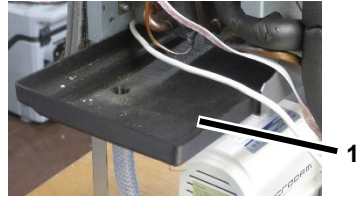

9. Abtropfwanne wieder zurück-schieben.
10. **WARNUNG!** Stromschlag durch Auslaufendes Kondenswasser! Nach Reinigung der Abtropfwanne sicherstellen, dass der Abtropfschlauch (Pos. 2) in der Öffnung der Pumpe steckt.

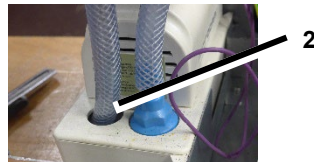

11. Gerät vorsichtig mit Druckluft ausblasen. Darauf achten, dass alle Komponenten gereinigt werden.
12. Abdeckung Wärmetauscher montieren.
13. Gehäuseverkleidung montieren.
14. Netzkabel einstecken.

Ersatzteile und Kundendienst

Bei Fragen zum Luftentfeuchter oder falls Ersatzteile benötigt werden, Vertragshändler oder AERIAL-Service kontaktieren.

11 Störungsbehebung

Bei Störungen die folgenden Punkte prüfen. Bei Bedarf AERIAL-Service kontaktieren.

WARNUNG! Vergiftungen durch Kältemittel, Verbrennungen, Quetschen oder Stromschlag während Wartungsarbeiten!

- ☞ Reparaturen oder Instandsetzungsarbeiten nur durch den Hersteller

oder autorisiertes Personal durchführen lassen.

- ➔ Bei Funktionsstörungen den Luftentfeuchter abschalten und gegen Wiedereinschalten sichern.

➔ Vor Arbeiten an heißen Bauteilen diese ausreichend abkühlen lassen.

Fehlermeldungen

Display-Anzeige	Mögliche Ursache	Abhilfe
Error E1 <Room temp>	Außentemperatur <1°C oder > 34 °C	Gerät startet selbsttätig neu, sobald Temperatur wieder >5°C oder <30°C.
Error E2 <cooling system>	Fehler des Kühlsystems	Luftentfeuchter ausschalten und wieder gewünschte Soll-Raumfeuchte einstellen.

Störungen

Problem	Mögliche Ursache	Abhilfe
Der Luftentfeuchter weist eine schlechte bzw. keine Entfeuchtungsleistung auf.	Luftfilter ist verschmutzt. Der Luftentfeuchter bekommt zu wenig Luft. Verschmutzte Filter können auf Dauer zu Schäden am Gerät führen.	Filter reinigen bzw. bei Bedarf erneuern.
Der Luftentfeuchter ist außer Betrieb/ Ventilator und Kompressor arbeiten nicht.	Luftentfeuchter ist ausgeschaltet.	Luftentfeuchter einschalten.
	Luftentfeuchter ist ohne Stromversorgung.	Stromversorgung prüfen.
Pumpenstörung	Pumpe ist blockiert, z.B. weil das Wasser über den Ablaufschlauch nicht ablaufen kann.	Ablaufschlauch kontrollieren.
	Pumpe defekt.	AERIAL-Service kontaktieren.

12 Außerbetriebnahme, Lagerung und Entsorgung

Außerbetriebnahme

Vorgehensweise

1. Luftentfeuchter ausschalten.
2. Netzstecker ziehen.
3. Luftentfeuchter zum Schutz vor Staub mit einem Tuch abdecken.

Lagerung

VORSICHT! Verletzung!

- ↻ Nicht mehr als zwei Luftentfeuchter übereinanderstapeln.
- ↻ Luftentfeuchter gegen Kippen sichern.

Vorgehensweise

1. Luftentfeuchter bei 0 °C bis +40 °C lagern.

Entsorgung

ACHTUNG! Gefährdung durch Materialien und Substanzen

- ↻ Materialien sortenrein trennen und entsprechend örtlicher Vorschriften der Wiederverwertung zuführen.
- ↻ Zur Entsorgung von Hilfs- und Betriebsstoffen die örtlichen Vorschriften und Angaben aus den Sicherheitsdatenblättern beachten.



Den Luftentfeuchter nicht dem Hausmüll zuführen, sondern entsprechend den gesetzlichen Bestimmungen entsorgen.

13 EG-Konformitätserklärung

EG-Konformitätserklärung im Sinne der Maschinenrichtlinie 2006/42/EG Anhang II 1.A

Hersteller: Dantherm GmbH Oststraße 148 22844 Norderstedt

Produkt: Luftentfeuchter

Produkt-Nr: AD110

Funktionsbeschreibung: Der Luftentfeuchter dient dem Entfeuchten der Luft bei Atmosphärendruck in geschlossenen Räumen.

Es wird ausdrücklich erklärt, dass das Produkt den einschlägigen Bestimmungen der folgenden Richtlinien entspricht:

- 2006/42/EG Maschinenrichtlinie
- 2014/30/EU Richtlinie über die elektromagnetische Verträglichkeit (EMV)

Folgende harmonisierte Normen wurden angewandt:

- EN 60335-2-40:2003
- EN 60204-1:2006
- EN 378-2:2016
- EN ISO 12100:2010
- EN ISO 13857:2008
- EN ISO 14120:2015

Für die Zusammenstellung der technischen Dokumentation bevollmächtigte Person: Manfred Föhlich - Oststraße 148 - 22844 Norderstedt

Norderstedt den 30.03.2020

II. EN - OPERATING INSTRUCTIONS

1	Product overview	12
2	Overview of control panel	14
3	Overview of wall attachment.....	15
4	About these operating instructions	15
5	Product description	15
6	Safety	15
7	Unpacking	16
8	Transport and connection.....	17
9	Operation	18
10	Maintenance and care	18
11	Troubleshooting.....	19
12	Decommissioning, storage and disposal	20
13	EC Declaration of Conformity	21

1 Product overview

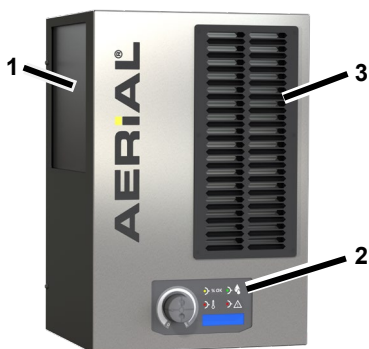

1	Air intake area with filter
2	Control panel
3	Air outlet

Fig. 1: Front view



Fig 2: Back view

1	Bracket for wall mount
2	Discharge nozzle for discharge hose
3	Mains plug
4	Discharge hose

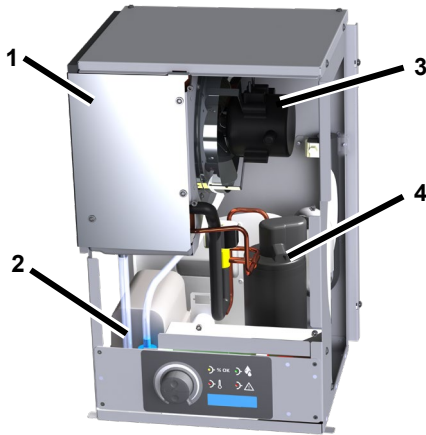

Fig. 3: Inside view

1	Heat exchanger cover
2	Pump
3	Fan
4	Compressor

2 Overview of control panel

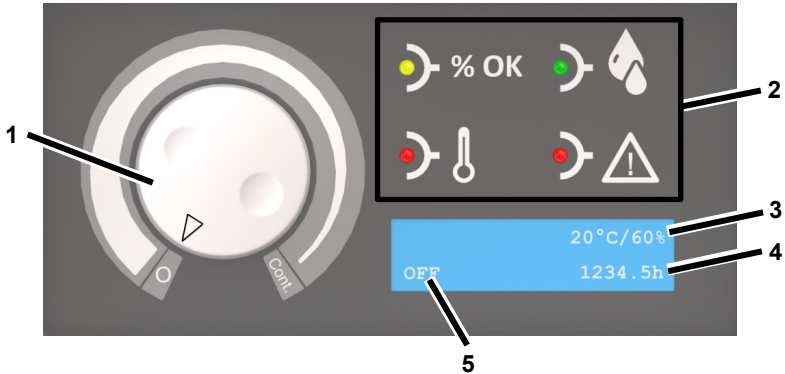
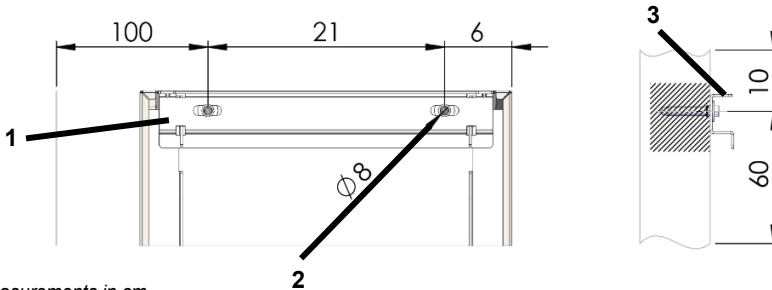

Fig. 4: Overview of control panel

1	Humidity switch: 0 = off Cont. = continuous operation	4	Operating hours
2	Signal lights	5	Operating state/ Target room humidity
3	Actual room temperature/ Actual room humidity		

Signal light	State	Meaning
	Illuminated	Target room humidity reached
	Illuminated	Dehumidifying room
	Illuminated	Outside temperature <1°C or > 34 °C
	Illuminated	Fault
	Flashing	Pump fault. The pump will start up again automatically once the fault has been repaired.

3 Overview of wall attachment



Measurements in cm

Fig 5: Overview of wall attachment

1	Wall mount	3	Top edge of wall mount
2	Drilled hole $\varnothing = 8$ mm (2x)		

4 About these operating instructions

These operating instructions must not be reproduced, duplicated or distributed without the written consent of the manufacturer.

Important: Read carefully before use. Keep for later reference.

5 Product description

The dehumidifier controls the air humidity in the room. The condensate water which is produced is pumped away via a discharge hose. The dehumidifier has an automatic defrost function. The dehumidifier is designed to be wall-mounted.

Package contents

- Dehumidifier
- Operating instructions
- Wall mount
- Universal installation kit for wall attachment

- Discharge hose 12 x 2 mm with hose clamp

Identification plate

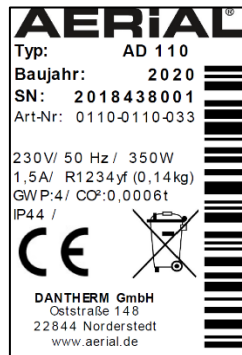

The identification plate is on the housing.

6 Safety

Intended use and conditions of use

The dehumidifier is used to remove humidity from the air where there is atmospheric pressure in closed indoor rooms, such as basements, garages or

warehouses, and is designed to be wall mounted.

The dehumidifier must only be mounted, used and stored in rooms larger than 4 m².

The dehumidifier must only be used in compliance with the Technical Data (see last page).

Persons with physical, sensory or mental restrictions and children are not permitted to use the dehumidifier.

Every user must have read and understood the operating instructions.

Foreseeable misuse

The dehumidifier must not be used:

- In rooms with potentially explosive atmospheres.
- In rooms with an aggressive atmosphere (e.g. caused by chemicals).
- In rooms with water with a pH value below 7.0 or above 7.4.
- In rooms with salt or liquids with a salt content > 1 %, e.g. brine baths.
- In rooms with ozone-treated air, high solvent concentrations or high dust pollution.

General safety information

WARNING! Risk of explosion, burns and poisoning from refrigerants!

The appliance contains an odourless, flammable refrigerant which, if handled incorrectly, could result in explosions and fire as well as injuries and burns.

The refrigerant circuit is pressurised.

- ⌚ Do not use any objects to accelerate the thawing process.
- ⌚ Do not store the dehumidifier in rooms with permanent sources of ignition, such as open flames, operational gas appliances or electric heaters.

- ⌚ Do not drill open or ignite dehumidifiers.
- ⌚ Only operate the appliance in an adequately ventilated room larger than 4 m².
- ⌚ Any work to the refrigerant circuit must be performed by the manufacturer or the manufacturer's authorised technical personnel. Before working on the refrigerant circuit, it must be depressurised using the designated mechanisms.
- ⌚ Observe the national regulations for gas installations.
- ⌚ Do not dump refrigerants or dispose of them as household waste.
- ⌚ Avoid coming into contact with the refrigerant.

WARNING! Electrocutation!

Working on live components or water on live components can cause life-threatening electrocution.

- ⌚ Avoid contact between water and live components.
- ⌚ Always switch off and unplug the dehumidifier before moving it to another location.
- ⌚ Only allow the manufacturer or authorised personnel to carry out work on electric components.

7 Unpacking

Procedure

1. Check that the package contents are complete. Contact your stockist in the event of damage or missing contents.
2. Remove the packaging and dispose of it in accordance with local regulations.

8 Transport and connection

Transport

WARNING! Crushing as a result of instability!

- Transport the dehumidifier in an upright position and secure it so that it cannot tip over or slip.
- Position the dehumidifier on a stable, even surface.

WARNING! Risk of cuts and crushing from incorrect handling during transport

- Do not reach into openings such as air filters.
- The dehumidifier must be transported by two people using appropriate lifting and transport equipment.

Procedure

1. Make sure that the discharge hose and the mains cable have been disconnected from the appliance.
2. Transport the dehumidifier to where it is going to be used.

Installing the dehumidifier

WARNING! Risk of dehumidifier falling as a result of incorrect assembly!

- Only use the wall mount provided and universal installation kit.
- The dehumidifier must be installed by two people.
- Make sure that the wall is sound and capable of bearing the load.

Requirements

The air must circulate freely. Do not cover the air openings. There must be a clearance of at least 100 cm in front of the air outlet and the air filter.

There must be at least 10 cm between the top of the wall mount and the nearest object to allow the device to be mounted.

There must be at least 60 cm between the bottom of the wall mount and the nearest object.

Procedure

1. Remove and set aside the two screws used to pre-assemble the wall mount to the dehumidifier.
2. Use a spirit level to position the wall mount horizontally and fix to the wall using the universal installation kit as shown in fig. 5. Drilled hole $\varnothing = 8$ mm.
3. Hang the dehumidifier on the bracket of the wall mount.
4. Screw the dehumidifier to the wall mount using the two screws from step 1 to secure the device so that it does not fall.

Connecting the discharge hose

ATTENTION! Inadequate appliance output!

- Do not bend the discharge hose.
- Do not place any objects on the hose.

Procedure

1. Attach the discharge hose on the back of the device to the discharge nozzle and secure with the hose clamp.
2. Run the discharge hose away from the dehumidifier to a drain (maximum height difference: 3 m).

Electrical connection

Procedure

1. Make sure that the supply voltage is the same as the connection voltage in the technical data.
2. Provide an adequate fuse for the socket and the power supply.
3. Install an earth leakage circuit breaker in damp rooms and building sites.

4. Make sure that the mains plug is suitable for the socket of the building.
5. Make sure that the socket used is earthed.
6. Plug the mains plug into the socket.



9 Operation

Dehumidifying the room

NOTE: Allow the dehumidifier to rest in its final position for approx. 15 minutes before starting up, after transport and after prolonged storage.

Procedure

1. Make sure that the condensate water can drain off through a discharge hose
2. Turn the humidity switch from “0” to “Cont”. Set the desired humidity at the humidity switch. The dehumidifier will only start if the actual room humidity is higher than the target room humidity.

Light  illuminates. The dehumidifier will start operating. The dehumidifier runs for at least 10 minutes. Once the target room humidity has been reached, the fan continues to run for 30 minutes. If the actual room humidity increases by 5% during the cool-down period, the light  flashes and the compressor restarts when the time is up. If the humidity switch is at “Cont”, the dehumidifier will run continuously.

Switching off

Procedure

1. Set humidity switch to “0”.

10 Maintenance and care

WARNING! Damage to health from dust!

- ☞ Only clean the dehumidifier with compressed air in open spaces.
- ☞ Wear a protective mask and goggles.

WARNING! Risk of injury from rotating fan.

Before opening the bezel:

- ☞ Disconnect the mains plug and wait at least 15 s.
- ☞ Make sure that the fan has stopped.

CAUTION! Risk of burning from hot cables!

Some cables inside the housing can get hot and cause slight burns.

- ☞ Allow the cables to cool down sufficiently.

ATTENTION! Damage to property!

- ☞ Cleaning agents can damage surfaces. Only use mild detergents.
- ☞ Only use approved original spare parts.

Cleaning and inspection

Procedure

1. Switch off the dehumidifier.
2. Unplug the mains plug.
3. Remove and clean the air filter (e.g. with vacuum cleaner) or replace it.
4. Check the discharge nozzle and hose, if connected.
5. Insert a new or clean filter. Only use an original filter.
6. Undo the screws on the side panels and the lid and remove the bezel.

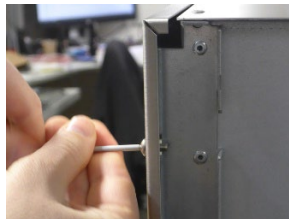

7. Undo the screws on the heat exchanger cover and remove the lid.
8. Pull out the drip tray slightly (Pos. 1) and wipe with a cloth.

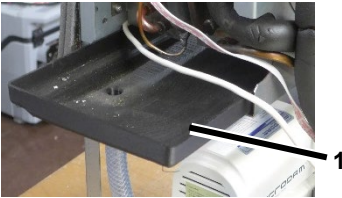

9. Push the drip tray back in again.
10. **WARNING!** Risk of electrocution from leaking condensate water! After cleaning the drip tray, make sure that the drain hose (Pos. 2) is inserted in the pump opening.

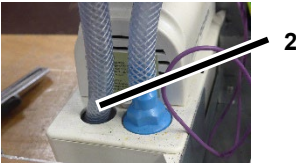

11. Carefully blow off the device with compressed air. Make sure that all of the components have been cleaned.

12. Fit the heat exchanger cover.
13. Fit the bezel.
14. Plug in the mains cable.

Spare parts and customer service

If you have any questions about the dehumidifier or require spare parts, contact your authorised dealer or AERIAL Service.

11 Troubleshooting

Please check the following points in the event of a fault. If necessary contact AERIAL Service.

WARNING! Poisoning from refrigerant, burns, crushing or electrocution during maintenance work!

- Only allow the manufacturer or authorised personnel to carry out repairs and maintenance work.
- In the event of malfunctions, switch off the dehumidifier and secure it so that it cannot be switched back on again.
- Allow any hot components to cool sufficiently before working on them.

Error messages

Display message	Possible cause	Remedial action
Error E1 <Room temp>	Outside temperature < 1°C or > 34°C	Appliance will automatically restart as soon as the temperature is > 5°C or < 30°C.
Error E2 <cooling system>	Cooling system fault	Switch off the dehumidifier and reset to the required target room humidity.

Faults

Problem	Possible cause	Remedial action
The dehumidifier is not performing well/removing moisture.	Air filter is dirty. The dehumidifier is not getting enough air. Dirty filters can damage the appliance in the long term.	Clean the filter or replace if necessary.
The dehumidifier is out of operation / fan and compressor are not working.	Dehumidifier is switched off.	Switch on the dehumidifier.
	There is no power supply to the dehumidifier.	Check the power supply.
Pump fault	Pump is blocked, e.g. water cannot drain out of the discharge hose.	Check the discharge hose, if connected.
	Pump faulty.	Contact AERIAL Service.

12 Decommissioning, storage and disposal

Decommissioning

Procedure

1. Switch off the dehumidifier.
2. Unplug the mains plug.
3. Cover the dehumidifier with a cloth to protect it from dust.

Storage

CAUTION! Injury!

- ☞ Do not stack more than two dehumidifiers on top of each other.
- ☞ Secure the dehumidifiers so that they do not fall over.

Procedure

1. Store the dehumidifier between 0°C and +40°C.

Disposal

ATTENTION! Risk from materials and substances

- ☞ Sort materials according to type and recycle in accordance with local regulations.
- ☞ When disposing of auxiliary and operating materials, observe the local regulations and information on the safety data sheets.



Do not dispose of the dehumidifier as household waste but rather in accordance with the legal regulations.

13 EC Declaration of Conformity

EC Declaration of Conformity in accordance with Machinery Directive 2006/42/EC Appendix II 1.A

Manufacturer: Dantherm GmbH Oststraße 148 22844 Norderstedt

Product: Dehumidifier

Product no.: AD110

Functional description: The dehumidifier is used to remove humidity from air where there is atmospheric pressure in closed rooms.

We hereby confirm that the product complies with the relevant provisions of the following directives:

- 2006/42/EC Machinery directive
- 2014/ 30/ EU Directive on electromagnetic compatibility (EMC)

The following harmonised standards have been applied:

- EN 60335-2-40:2003
- EN 60204-1:2006
- EN 378-2:2016
- EN ISO 12100:2010
- EN ISO 13857:2008
- EN ISO 14120:2015

Person authorised to compile the technical documentation: Manfred Föhlisch - Oststraße 148 - 22844 Norderstedt

Norderstedt, 30 March 2020

III. FI - KÄYTTÖOHJE

1	Yleiskuvaus	22
2	Käyttöpaneelin yleiskuvaus	24
3	Seinäkiinnityksen yleiskuva	25
4	Tietoja käyttöohjeesta	25
5	Tuotekuvaus.....	25
6	Turvallisuus.....	25
7	Pakkauksen avaaminen.....	26
8	Kuljetus ja liitännät	27
9	Käyttö.....	28
10	Huolto ja hoito.....	28
11	Vikojen korjaus	29
12	Käytöstä poistaminen, varastointi ja hävittäminen.....	30
13	EU-vaatimustenmukaisuusvakuutus	31

1 Yleiskuvaus

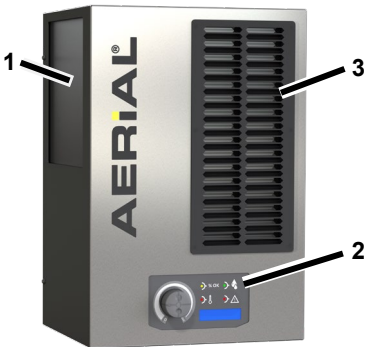

1	Ilmanottoaukko ja suodatin
2	Käyttöpaneeli
3	Ilmanpoistoaukko

Kuva 1: Etupuoli

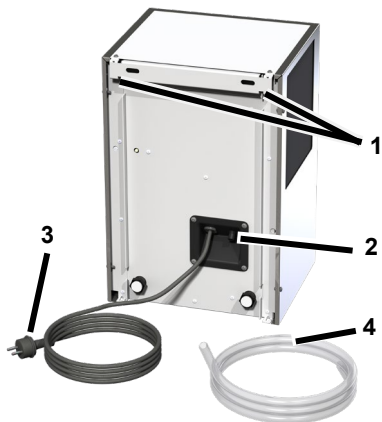

1	Seinäpidikkeen kiinnike
2	Poistoletkun liitäntä
3	Pistoke
4	Poistoletku

Kuva 2: Taustapuoli

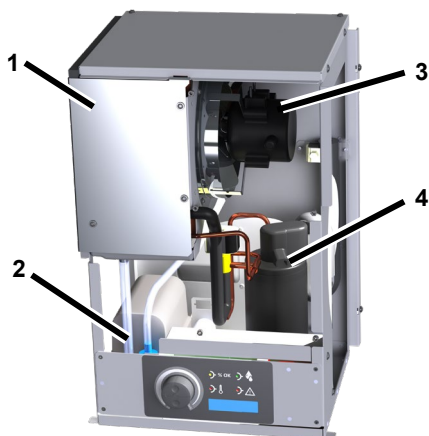

1	Lämmönvaihtimen suojus
2	Pumppu
3	Tuuletin
4	Kompressori

Kuva 3: Kuva sisältä

2 Käyttöpaneelin yleiskuvaus

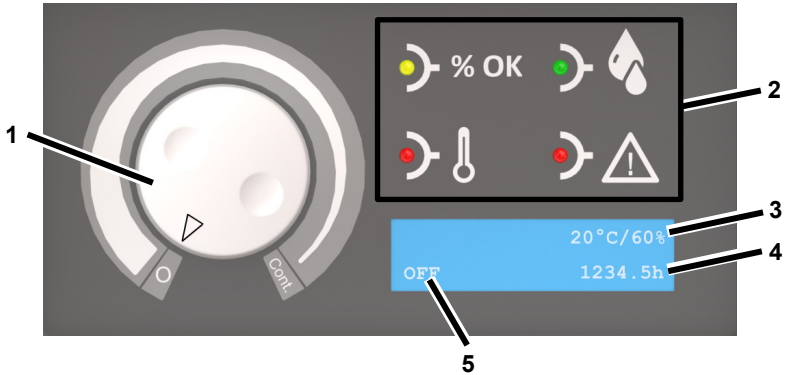

Kuva 4: Käyttöpaneelin yleiskuvaus

1	Kosteudensäädin: 0 = pois päältä Cont. = jatkuva käyttö	4	Käyttötunnit
2	Merkkivalot	5	Käyttötila / Asetettu ilmankosteus
3	Tilan todellinen lämpötila Todellinen ilmankosteus		

Merkkivalo	Tila	Merkitys
	Palaa	Asetettu ilmankosteus saavutettu
	Palaa	Tilasta poistetaan kosteutta
	Palaa	Ulkolämpötila < 1 °C tai > 34 °C
	Palaa	Vika
	Vilkkuu	Pumppuvika. Kun vika on korjattu, pumppu käynnistyy jälleen automaattisesti.

3 Seinäkiinnityksen yleiskuva

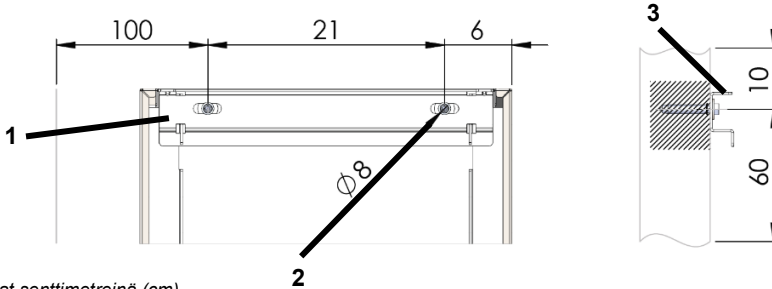

Mitat senttimetreinä (cm)

Kuva 5: Seinäkiinnityksen yleiskuva

1	Seinäpidike	3	Seinäpidikkeen yläreuna
2	Reikä Ø = 8 mm (2 kpl)		

4 Tietoja käyttöohjeesta

Tätä käyttöohjetta ei saa kopioida, monistaa tai levittää ilman valmistajan kirjallista lupaa.

Tärkeää: Lue ohje huolellisesti ennen laitteen käyttöä. Säilytä ohje myöhempiä käyttöä varten.

5 Tuotekuvaus

Ilmankuivain säätelee tilan ilmankosteutta. Tällöin syntyvä kondenssivesi pumpataan pois poistoletkun avulla. Kuivaimessa on automaattinen sulatustoiminto. Ilmankuivain on tarkoitettu kiinnitettäväksi seinälle.

Toimituksen sisältö

- Ilmankuivain
- Käyttöohje
- Seinäpidike
- Seinäkiinnityksen yleisasennussarja

- Poistoletku 12 x 2 mm ja letkunkiristin

Tyypikilpi

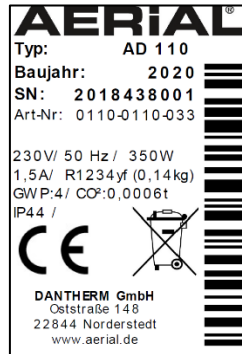

Tyypikilpi on laitteen kotelossa.

6 Turvallisuus

Asianmukainen käyttö ja käyttöedellytykset

Ilmankuivain poistaa ilmasta kosteutta normaalissa ilmanpaineessa suljetuissa tiloissa, kuten kellareissa, autotalleissa

ja varastohalleissa, ja se on tarkoitettu kiinnitettäväksi seinälle.

Ilmankuivaimen kiinnitys, käyttö ja säilytys on sallittua vain tiloissa, joiden pinta-ala on yli 4 m².

Ilmankuivainta saa käyttää vain teknisten tietojen (ks. viimeinen sivu) mukaisesti.

Lapset tai fyysisiltä, sensorisilta ja henkisiltä kyvyiltään rajoittuneet henkilöt eivät saa käyttää laitetta.

Jokaisen käyttäjän on luettava käyttöohje ja ymmärrettävä sen sisältö.

Ennakoitava väärinkäyttö

Ilmankuivainta ei saa sijoittaa

- räjähdysvaaralliseen tilaan
- aggressiiviseen ympäristöön (esimerkiksi kemikaaleista johtuen)
- tilaan, jossa veden pH-arvo on alle 7,0 tai yli 7,4
- tilaan, jossa suolan tai nesteen suolan pitoisuus on yli 1 % (esimerkiksi suolakylpyhuoneet)
- tilaan, jossa on otsonoitua ilmaa tai paljon liuottimia tai pölyä.

Yleiset turvallisuusohjeet

VAROITUS! Kylmäaineen aiheuttama räjähdys-, palo- ja myrkytysvaara!

Laitteessa on hajutonta ja syttyvää kylmäainetta, joka voi väärin käytettynä aiheuttaa räjähdysten, tulipalon, myrkytyksen tai muita henkilövahinkoja. Kylmäainepiiri on paineistettu.

- ☞ Sulatustoimintoa ei saa nopeuttaa minkäänlaisilla apuvälineillä.
- ☞ Ilmankuivainta ei saa säilyttää tilassa, jossa on pysyviä syttymislähteitä, kuten avotulta, käynnissä olevia kaasulaitteita tai sähkölämmittimiä.
- ☞ Ilmankuivainta ei saa porata tai polttaa.

- ☞ Laitetta saa käyttää vain tiloissa, joissa on riittävä tuuletus ja joiden pinta-ala on yli 4 m².
- ☞ Kylmäainepiiriä koskevat työt on jätettävä valmistajalle tai tämän valtuuttamalle ammattilaiselle. Kylmäainepiiri on tyhjennettävä asianmukaisesti ennen sitä koskevia töitä.
- ☞ Kansallisia kaasuasennusmääräyksiä on noudatettava.
- ☞ Kylmäainetta ei saa päästää ilmaan tai hävittää talousjätteenä.
- ☞ Vältä kosketusta kylmäaineen kanssa.

VAROITUS! Sähköiskun vaara!

Jännitteisten osien käsitteleminen tai jännitteisissä osissa oleva vesi voi aiheuttaa hengenvaarallisen sähköiskun.

- ☞ Vältä veden joutumista kosketuksiin jännitteisten osien kanssa.
- ☞ Sammuta kuivain ja irrota pistoke aina ennen laitteen siirtämistä.
- ☞ Sähköosia koskevat työt on jätettävä valmistajalle tai valtuutetulle ammattilaiselle.

7 Pakkauksen avaaminen

Toimintaohjeet

1. Tarkista, että toimitus sisältää kaikki osat ja ne ovat ehjiä. Jos osia on vaurioitunut tai puuttuu, ota yhteyttä myyjään.
2. Poista pakkausmateriaalit ja hävitä ne paikallisten määräysten mukaisesti.

8 Kuljetus ja liitännät

Kuljetus

VAROITUS! Laitteen kaatumisen aiheuttama puristumisvaara!

- ☞ Ilmankuivain on kuljetettava pystyasennossa ja niin, ettei se pääse kaatumaan tai liukumaan.
- ☞ Ilmankuivain on sijoitettava tasaiselle ja tukevalle alustalle.

VAROITUS! Vääränlainen käsittely kuljetuksessa voi aiheuttaa viiltohaavoja tai puristusvammoja.

- ☞ Älä tartu esimerkiksi ilmansuodattimen aukoista.
- ☞ Ilmankuivaimen kuljetukseen tarvitaan kaksi henkilöä ja asianmukaiset nosto- ja kuljetusvälineet.

Toimintaohjeet

1. Varmista, että poistoletku ja virtajohto on irrotettu laitteesta.
2. Siirrä ilmankuivain sen käyttöpaikkaan.

Ilmankuivaimen asennus

VAROITUS! Väärin asennettu ilmankuivain voi pudota!

- ☞ Käytä ainoastaan mukana toimitettua seinäpidikettä ja yleisasennussarjaa.
- ☞ Ilmankuivaimen asennukseen tarvitaan kaksi henkilöä.
- ☞ Varmista, että seinä on tukeva ja tarpeeksi kantava.

Vaatimukset

Ilman on päästävä kiertämään vapaasti. Ilma-aukkoja ei saa peittää. Ilmanpoistoaukon ja suodattimen eteen on jätettävä vähintään 100 cm vapaata tilaa.

Seinäpidikkeen yläpuolelle täytyy jäädä vähintään 10 cm väliä seuraavan

esineeseen, jotta laitteen ripustaminen on mahdollista.

Seinäpidikkeen alapuolelle täytyy jäädä vähintään 60 cm väliä seuraavan esineeseen.

Toimintaohjeet

1. Irrota kaksi ruuvia, joilla seinäpidike on esiasennettu ilmankuivaimen, ja säilytä ne.
2. Kohdista seinäpidike vaakasuoraan vesivaa'an avulla, ja kiinnitä se yleisasennussarjalla seinään kuvan 5 mukaisesti.
Reiän $\varnothing = 8$ mm.
3. Ripusta ilmankuivain kiinnikkeillä seinäpidikkeeseen.
4. Kiinnitä ilmankuivain kohdassa 1. mainitulla kahdella ruuvilla seinäpidikkeeseen, jotta laite ei pääse putoamaan.

Poistoletkun liittäminen

HUOMIO! Suorituskyvyn alenemisen vaara!

- ☞ Poistoletkua ei saa taistaa.
- ☞ Letkuun ei saa työntää esineitä.

Toimintaohjeet

1. Kiinnitä poistoletku laitteen taustapuolelle poistoliitäntään, ja varmista kiinnitys letkunkiristimellä.
2. Aseta letkun toinen pää poistoviemäriin (korkeusero enintään 3 m).

Sähköliitäntä

Toimintaohjeet

1. Varmista, että verkkojännite vastaa teknisissä tiedoissa annettua jännitettä.
2. Varmista pistorasian ja sähköverkon turvallisuus.
3. Märkätiloissa ja rakennustyömailla on käytettävä vikavirtasuojakytintä.

4. Varmista, että pistoke soveltuu käytettäväksi pistorasian kanssa.
5. Varmista, että pistorasia on maadoitettu.
6. Työnnä pistoke pistorasiaan.



9 Käyttö

Ilmankuivaustoiminto

HUOMAUTUS: Ennen käyttöönottoa sekä kuljettamisen ja pidemmän varastoinnin jälkeen ilmankuivain ensin siirrettävä käyttöpaikalleen, minkä jälkeen on odotettava 15 minuuttia ennen sen käynnistämistä.

Toimintaohjeet

1. Varmista, että kondenssivesi pääsee poistoletkun kautta valumaan pois.
2. Kierrä kosteudensäädintä asennosta 0 asennon Cont suuntaan. Säädä kosteudensäätimellä haluamasi ilmankosteus. Ilmankuivain käynnistyy vain, jos todellinen ilmankosteus on asetettua ilmankosteutta korkeampi.

Valo  syttyy. Ilmankuivaustoiminto käynnistyy. Ilmankuivaustoiminto on käynnissä vähintään 10 minuuttia. Kun asetettu ilmankosteus on saavutettu, tuuletin on käynnissä vielä 30 minuutin ajan. Jos todellinen ilmankosteus nousee tänä aikana 5 %, valo  vilkkuu ja kompressori käynnistyy jakson loputtua uudelleen. Jos kosteudensäädin on asennossa Cont, ilmankuivain käy jatkuvasti.

Sammuttaminen

Toimintaohjeet

1. Kierrä kosteudensäädin asentoon 0.

10 Huolto ja hoito

VAROITUS! Pölyn aiheuttama terveyshaittojen vaara!

- ☞ Ilmankuivaimen saa puhdistaa paineilmalla vain avoimessa tilassa.
- ☞ Käytä hengityssuojainta ja suojalaseja.

VAROITUS! Pyörivä tuuletin aiheuttaa loukkaantumisvaaran.

Ennen kuin avaat kotelon suojuksen,

- ☞ irrota pistoke pistorasiasta ja odota vähintään 15 s
- ☞ varmista, että tuuletin on pysähtynyt.

VARO! Kuumat johdot aiheuttavat palovammojen vaaran!

Jotkin kotelon sisällä olevat johdot voivat kuumeta ja aiheuttaa lieviä palovammoja.

- ☞ Anna johtojen jäähtyä riittävästi.

HUOMIO! Aineellisten vahinkojen vaara!

- ☞ Puhdistusaineet voivat vaurioittaa laitteen pintoja. Käytä ainoastaan mietoja puhdistusaineita.
- ☞ Käytä vain hyväksytyjä alkuperäisvaraosaia.

Puhdistaminen ja tarkastus

Toimintaohjeet

1. Sammuta ilmankuivain.
2. Irrota pistoke pistorasiasta.
3. Irrota suodatin. Puhdista se esimerkiksi imuroimalla tai vaihda se tarvittaessa.
4. Tarkasta poistoliihtäntä ja poistoletku.
5. Aseta puhdistettu tai uusi suodatin paikalleen. Käytä vain hyväksytyjä alkuperäissuodattimia.

6. Irrota kotelon sivuosien ja kannen ruuvit, ja poista kotelon suojus.



7. Irrota lämmönvaihtimen suojuksen ruuvit ja poista suojus.
8. Vedä valutusallasta (pos. 1) hieman ulos ja kuivaa se rievulla.



9. Työnnä valutusallas takaisin paikalleen.
10. **VAROITUS!** Ulosvaluva kondenssivesi aiheuttaa sähköiskun vaaran! Varmista valutusaltaan puhdistuksen jälkeen, että valutusletku (pos. 2) on pumpun aukossa.

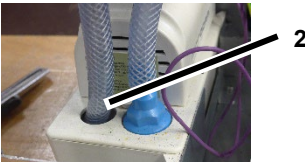

11. Puhalla laite paineilmalla varovasti puhtaaksi. Varmista, että kaikki osat puhdistuvat.
12. Asenna lämmönvaihtimen suojus.
13. Asenna kotelon suojus.
14. Työnnä pistoke pistorasiaan.

Varaosat ja asiakaspalvelu

Jos sinulla on kysyttävää laitteen toiminnasta tai tarvitset varaosia, ota yhteyttä jälleenmyyjään tai AERIAL-huoltoon.

11 Vikojen korjaus

Jos laite ei toimi oikein, käy läpi seuraavat kohdat. Ota tarvittaessa yhteyttä AERIAL-huoltoon.

VAROITUS! Huollon aikana on olemassa kylmäaineen aiheuttaman myrkytyksen sekä tulipalon, puristumisen ja sähköiskun vaara!

- Huolto- ja korjaustyöt on jätettävä valmistajalle tai valtuutetulle ammattilaiselle.
- Jos ilmankuivain ei toimi oikein, sammuta se ja estä uudelleenkäynnistäminen.
- Anna kuumenneiden osien jäähtyä riittävästi ennen töiden aloittamista.

Vikailmoitukset

Näytön teksti	Mahdollinen syy	Ratkaisu
Error E1 <Room temp>	Ulkolämpötila < 1 °C tai > 34 °C	Ilmankuivaustoiminto käynnistyy automaattisesti, kun lämpötila on > 5 °C tai < 30°C.
Error E2 <cooling system>	Jäähdytysjärjestelmän vika	Sammuta ilmankuivain ja aseta uudelleen haluamasi ilmankosteus.

Viat

Ongelma	Mahdollinen syy	Ratkaisu
Ilmankuivain poistaa kosteutta vain heikosti tai ei lainkaan.	Suodatin on likainen. Ilmankuivain saa liian vähän ilmaa. Likaantuneet suodattimet voivat vaurioittaa laitetta ajan mittaan.	Puhdista suodatin tai vaihda se tarvittaessa.
Ilmankuivaustoiminto ei käynnisty / tuuletin ja kompressori eivät toimi.	Ilmankuivain on sammutettu.	Käynnistä ilmankuivain.
	Ilmankuivain ei saa virtaa.	Tarkista kytkennät.
Pumppuvika	Pumppu on tukossa, esim. koska vesi ei pääse virtaamaan poistoletkun kautta pois.	Tarkasta poistoletku.
	Pumpussa on toimintahäiriö.	Ota yhteyttä AERIAL-huoltoon.

12 Käytöstä poistaminen, varastointi ja hävittäminen

Käytöstä poistaminen

Toimintaohjeet

1. Sammuta ilmankuivain.
2. Irrota pistoke pistorasiasta.
3. Suojaa ilmankuivain pölyltä peittämällä se kankaalla.

Varastointi

VARO! Loukkaantumisvaara!

- Päälekkäin saa pinota korkeintaan kaksi ilmankuivainta.
- Varmista, että ilmankuivain ei pääse kaatumaan.

Toimintaohjeet

1. Ilmankuivaimen varastointilämpötila on 0 °C – +40 °C.

Hävittäminen

HUOMIO! Materiaalien ja aineiden aiheuttama vaara

- Lajitele materiaalit ja hävitä ne paikallisten jätemääräysten mukaisesti.
- Noudata lisä- ja polttoaineiden hävittämisessä paikallisia määräyksiä ja käyttöturvallisuustiedotteen vaatimuksia.



Ilmankuivainta ei saa hävittää talousjätteenä, vaan se on kierrätettävä voimassa olevan lainsäädännön mukaisesti.

13 EU-vaatimustenmukaisuusvakuutus

EU-vaatimustenmukaisuusvakuutus konedirektiivin 2006/42/EY liitteen II 1.A mukaisesti

Valmistaja: Dantherm GmbH Oststraße 148 22844 Norderstedt

Tuote: Ilmankuivain

Tuotenumero: AD110

Toiminnan kuvaus: Ilmankuivain poistaa ilmasta kosteutta normaalissa ilmanpaineessa suljetuissa tiloissa.

Vakuutamme täten, että tuote on seuraavien direktiivien oleellisten vaatimusten mukainen:

- 2006/42/EY konedirektiivi
- 2014/ 30/ EU direktiivi sähkömagneettisesta yhteensopivuudesta (EMC).

Seuraavia yhdenmukaistettuja standardeja on noudatettu:

- EN 60335-2-40:2003
- EN 60204-1:2006
- EN 378-2:2016
- EN ISO 12100:2010
- EN ISO 13857:2008
- EN ISO 14120:2015

Teknisen dokumentaation laatimiseen valtuutettu henkilö: Manfred Föhlisch - Oststraße 148 - 22844 Norderstedt

Norderstedt, 30.3.2020

IV. Istruzioni per l'uso IT

1	Panoramica del prodotto.....	32
2	Panoramica del pannello comandi.....	34
3	Panoramica del fissaggio alla parete.....	35
4	Informazioni sulle presenti istruzioni per l'uso.....	35
5	Descrizione del prodotto.....	35
6	Sicurezza.....	36
7	Rimozione dell'imballaggio.....	37
8	Trasporto e collegamento.....	37
9	Uso.....	38
10	Manutenzione.....	38
11	Eliminazione dei guasti.....	40
12	Messa fuori servizio, stoccaggio e stoccaggio.....	41
13	Dichiarazione di conformità CE.....	42

1 Panoramica del prodotto

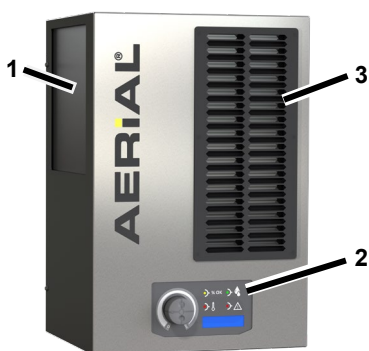

Fig. 1: Vista frontale

1	Superficie di aspirazione con filtro
2	Pannello comandi
3	Uscita dell'aria

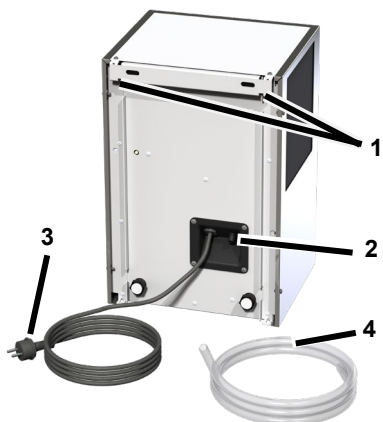

Fig. 2: Vista posteriore

1	Sospensione per fissaggio a parete
2	Bocchettone di scarico per tubo di scarico
3	Spina di alimentazione
4	Tubo di scarico

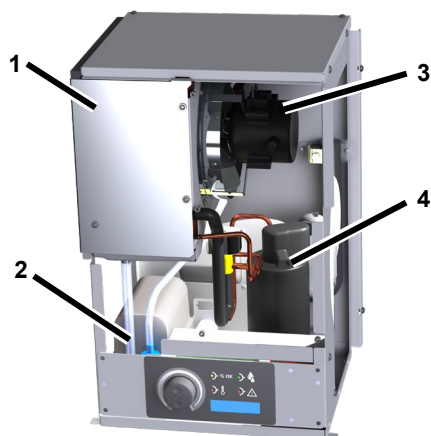

Fig. 3: Vista interna

1	Copertura scambiatore di calore
2	Pompa
3	Ventilatore
4	Compressore

2 Panoramica del pannello comandi

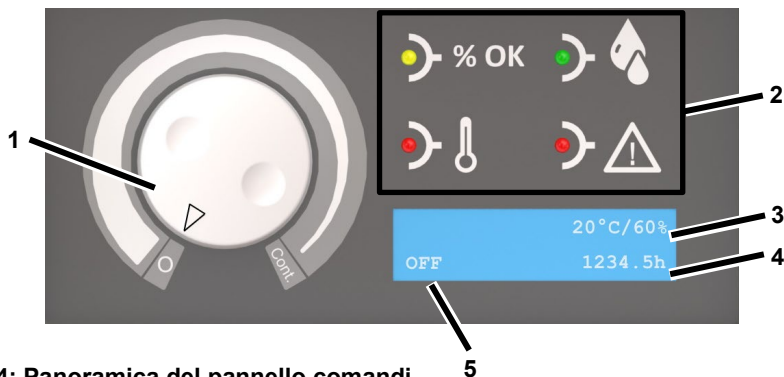
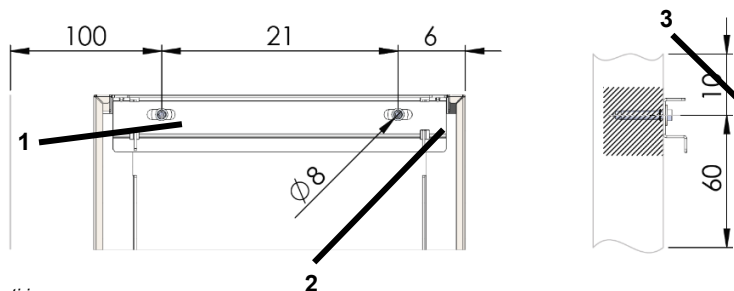

Fig. 4: Panoramica del pannello comandi

1	Igrostato: 0 = Spento Cont. = Funzionamento continuo	4	Ore di funzionamento
2	Spie luminose di segnalazione	5	Stato di funzionamento/ Umidità ambientale impostata
3	Temperatura ambientale effettiva/Umidità ambientale effettiva		

Spia luminosa di segnalazione	Stato	Significato
	Accesa	Il valore di umidità ambientale impostato è stato raggiunto
	Accesa	Deumidificazione del locale in corso
	Accesa	Temperatura esterna <1°C o > 34 °C
	Accesa	Guasto
	Lampeggia	Guasto alla pompa. Una volta rimosso il guasto, la pompa si riavvia automaticamente.

3 Panoramica del fissaggio alla parete



Dati in cm

Fig. 5: Panoramica del fissaggio alla parete

1	Supporto a parete	3	Bordo superiore del supporto a parete
2	Ø foro = 8 mm (2 unità)		

4 Informazioni sulle presenti istruzioni per l'uso

Le presenti istruzioni per l'uso non possono essere riprodotte, copiate e distribuite senza previa autorizzazione scritta del fabbricante.

Importante: leggere accuratamente prima dell'uso. Conservare per l'eventuale consultazione successiva.

Dotazione compresa

- Deumidificatore
- Istruzioni per l'uso
- Supporto a parete
- Kit di montaggio universale per il fissaggio a parete
- Tubo flessibile di scarico 12 x 2 mm con fascetta

5 Descrizione del prodotto

Il deumidificatore regola l'umidità dell'aria in ambienti chiusi. L'acqua di condensa che si produce in conseguenza della deumidificazione viene scaricata dalla pompa attraverso un tubo flessibile di scarico. Il deumidificatore è dotato di una funzione di sbrinamento automatico. Il deumidificatore è progettato per il fissaggio a parete.

Targhetta

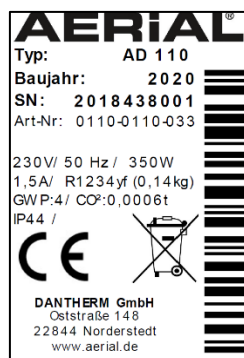

La targhetta è applicata sul corpo dell'apparecchio.

6 Sicurezza

Utilizzo conforme alla destinazione d'uso e condizioni di impiego

Il deumidificatore serve a deumidificare l'aria alla pressione atmosferica in locali chiusi, quali cantine, garage o capannoni ed è concepito per il montaggio a parete.

È consentito montare a sospensione, utilizzare e stoccare il deumidificatore solo in locali chiusi con una superficie maggiore di 4 m².

L'utilizzo del deumidificatore è consentito solo nel rispetto dei dati tecnici (si veda l'ultima pagina).

L'utilizzo del deumidificatore non è consentito a persone con limitazioni fisiche, sensoriali o psichiche né è destinato all'uso da parte di bambini.

Prima di utilizzare l'apparecchio, si devono leggere e comprendere le presenti istruzioni.

Utilizzo improprio prevedibile

L'utilizzo del deumidificatore non è consentito nei seguenti casi:

- In locali con atmosfera esplosiva.
- In locali con atmosfere aggressive (per es. causate da sostanze chimiche).
- In locali con acqua aventi un valore del pH compreso tra 7,0 e 7,4
- In locali con sale o sostanze saline con un tenore di sale > 1 %, per es. in piscine con acqua salata.
- In locali con aria trattata con l'ozono, elevata concentrazione di solventi o elevato carico di polvere.

Avvertenze di sicurezza generali

AVVERTENZA! Pericolo di esplosione, ustioni e avvelenamenti da refrigerante!

Nell'apparecchio si trova un refrigerante inodore infiammabile che, se trattato impropriamente, può portare a esplosioni e incendi nonché a ustioni e avvelenamenti. Il circuito del refrigerante è sotto pressione.

- Non utilizzare alcun oggetto per accelerare il processo di sbrinamento.
- Non conservare il deumidificatore in locali in cui siano presenti fonti di innesco permanenti, quali fiamme aperte, apparecchi a gas o riscaldatori elettrici accesi.
- Non perforare né bruciare il deumidificatore.
- Mettere in funzione l'apparecchio solo in locali sufficientemente aerati con una superficie superiore a 4 m².
- L'esecuzione di qualsiasi lavoro sul circuito del refrigerante è consentita solo al fabbricante o a personale specializzato da lui autorizzato. Prima di eseguire lavori sul circuito del refrigerante, è necessario scaricarlo in corrispondenza dei dispositivi previsti.
- Si devono rispettare le prescrizioni nazionali vigenti per le installazioni a gas.
- Non scaricare il refrigerante né smaltirlo tra i rifiuti domestici.
- Evitare il contatto con il refrigerante.

AVVERTENZA! Pericolo di folgorazione!

Durante i lavori su componenti sotto tensione o se questi ultimi vengono a contatto con acqua sussiste il rischio di folgorazioni mortali.

- Evitare che i componenti sotto tensione vengano a contatto con acqua.

- Prima di spostare l'apparecchio da un luogo all'altro, disinserire il deumidificatore e staccare la spina di alimentazione.
- I lavori su componenti elettrici devono essere eseguiti esclusivamente dal fabbricante o da personale autorizzato.

7 Rimozione dell'imballaggio

Procedimento

1. Verificare la presenza di tutti i componenti in dotazione. Qualora l'apparecchio presenti segni di danneggiamento o qualora la dotazione non sia completa, contattare il rivenditore specializzato.
2. Rimuovere l'imballaggio e smaltirlo secondo le disposizioni vigenti.

8 Trasporto e collegamento

Trasporto

AVVERTENZA! Pericolo di schiacciamento a causa di perdita di stabilità!

- Trasportare il deumidificatore in verticale e assicurarlo in modo tale che non possa ribaltarsi né scivolare.
- Appoggiare il deumidificatore su superfici piane e stabili.

AVVERTENZA! Lesioni da taglio e schiacciamento in seguito a movimentazione non corretta

- Non infilare le mani nelle aperture per es. del filtro dell'aria.
- Il deumidificatore deve essere trasportato da due persone e con opportuni mezzi di sollevamento e trasporto.

Procedimento

1. Assicurarsi che il tubo di scarico che la spina di alimentazione siano stati staccati dall'apparecchio.
2. Trasportare il deumidificatore sul luogo di impiego.

Montare il deumidificatore.

AVVERTENZA! Se il deumidificatore non viene montato correttamente rischia di cadere!

- Utilizzare solo il supporto a parete e il kit di montaggio universale in dotazione.
- Il montaggio del deumidificatore deve essere eseguito da due persone.
- Assicurarsi che la parete sia stabile e portante.

Requisiti

L'aria deve circolare liberamente. Non coprire le aperture per l'aria. Davanti all'uscita dell'aria e al filtro dell'aria si deve lasciare almeno 100 cm di spazio libero.

Sopra il supporto a parete deve essere presente una distanza di almeno 10 cm dall'oggetto più vicino, per consentire che il corretto aggancio dell'apparecchio.

Sotto il supporto a parete deve essere presente una distanza di almeno 60 cm dall'oggetto più vicino.

Procedimento

1. Rimuovere e conservare le due viti con le quali il supporto a parete è premontato sul deumidificatore.
2. Allineare in orizzontale il deumidificatore usando una livella a bolla e fissarlo alla parete come da fig. 5 con il kit di montaggio universale.
Ø foro = 8 mm.
3. Agganciare il deumidificatore con la sospensione al supporto a parete.

4. Con le due viti rimosse nella prima operazione di montaggio, fissare il deumidificatore al supporto a parete, per assicurare l'apparecchio in modo che non possa staccarsi e cadere.

collegare il tubo di scarico.

ATTENZIONE! Potenza dell'apparecchio insufficiente!

- ⊕ Non piegare il tubo di scarico.
- ⊕ Non posare nessun oggetto sul tubo.

Procedimento

1. Fissare il tubo flessibile di scarico sul retro dell'apparecchio al bocchettone di scarico e assicurarlo con l'apposita fascetta.
2. Condurre il tubo flessibile di scarico dal deumidificatore in uno scarico (differenza massima di altezza 3 m).

Collegamento elettrico

Procedimento

1. Assicurare che la tensione di rete corrisponda alla tensione di collegamento riportata nei dati tecnici.
2. Proteggere opportunamente la presa di corrente e la rete di alimentazione.
3. In locali umidi o su cantieri installare un interruttore differenziale.
4. Assicurarsi che la spina di alimentazione sia adatta alla presa dell'edificio.
5. Assicurarsi che la presa utilizzata sia stata messa a terra.
6. Inserire la spina nella presa.

9 Uso

Deumidificare il locale.

NOTA: Dopo il trasporto e dopo uno stoccaggio prolungato, lasciare riposare il deumidificatore nella sua posizione finale per 15 minuti prima di metterlo in funzione.

Procedimento

1. Assicurarsi che l'acqua condensata possa defluire tramite un tubo di scarico.
2. Girare l'igrostatato da "0" verso "Cont". Impostare l'umidità desiderata sull'igrostatato. Il deumidificatore si avvia solo se l'umidità effettiva nel locale supera il valore di umidità ambientale impostato.

La spia luminosa  si accende. Il funzionamento si avvia.

Il deumidificatore funziona per almeno 10 minuti. Non appena nel locale si raggiunge l'umidità prestabilita, il ventilatore continua a funzionare per altri 30 minuti. Se durante il tempo di prolungamento del funzionamento l'umidità effettiva nel locale aumenta del 5%, la spia lampeggia  e il compressore si riavvia una volta trascorso il tempo. Se l'igrostatato è impostato su "Cont", il deumidificatore è in funzionamento continuo.

Disinserimento

Procedimento

1. Portare l'igrostatato su "0".

10 Manutenzione

AVVERTENZA! Pericolo di danni alla salute a causa della polvere!

- Eseguire la pulizia del deumidificatore con aria compressa solo in un ambiente aperto.
- Utilizzare maschera e occhiali protettivi.

AVVERTENZA! Pericolo di lesione a causa del ventilatore in rotazione.

Prima di aprire il rivestimento del corpo dell'apparecchio:

- Staccare la spina di alimentazione e attendere almeno 15 secondi.
- Assicurarsi che il ventilatore si sia fermato.

PERICOLO! Condotti caldi: pericolo di ustione!

Alcuni condotti all'interno del corpo dell'apparecchio possono riscaldarsi e causare ustioni lievi.

- Lasciare raffreddare i condotti.

ATTENZIONE! Danni a cose!

- I prodotti detergenti possono danneggiare le superfici. Utilizzare solo prodotti detergenti delicati.
- Utilizzare solo pezzi di ricambio originali.

Pulizia e ispezione

Procedimento

1. Spegner il deumidificatore.
2. Scollegare la spina di alimentazione dalla rete.
3. Rimuovere e pulire il filtro dell'aria (per es. con un aspirapolvere) o sostituirlo con uno nuovo.
4. Controllare il bocchettone e il tubo flessibile di scarico.
5. Inserire un filtro nuovo o pulito. Utilizzare solo filtri di ricambio originali.
6. Allentare le viti delle parti laterali del corpo e del coperchio dell'apparecchio e rimuovere il rivestimento dal corpo dell'apparecchio.

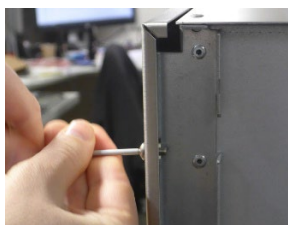

7. Allentare le viti della copertura dello scambiatore di calore e rimuovere la copertura.

8. Estrarre leggermente la vasca di raccolta (pos. 1) e passarla con un panno.

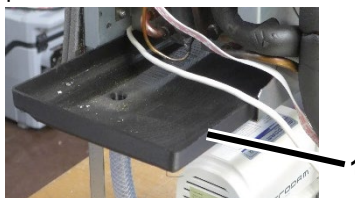

9. Reinserire la vasca di raccolta.

10. **AVVERTENZA!** Acqua di condensa: pericolo di folgorazione! Dopo la pulizia della vasca di raccolta, assicurarsi che il tubo di gocciolamento (pos. 2) sia inserito nell'apertura della pompa.

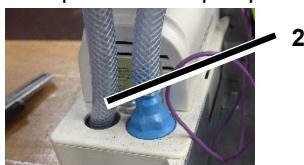

11. Pulire con cautela l'apparecchio usando aria compressa. Fare attenzione a pulire tutti i componenti.
12. Rimontare la copertura dello scambiatore di calore.
13. Rimontare il rivestimento sul corpo dell'apparecchio.
14. Collegare il cavo di alimentazione.

Pezzi di ricambio e servizio di assistenza clienti

In caso di domande sul deumidificatore o se sono necessari pezzi di ricambio, contattare il concessionario o il servizio di assistenza AERIAL.

11 Eliminazione dei guasti

In caso di guasto verificare i seguenti punti. Se necessario contattare il servizio di assistenza AERIAL.

AVVERTENZA! Durante i lavori di manutenzione sussiste il rischio di

avvelenamenti da refrigerante, lesioni, schiacciamento o folgorazione!

- ☞ I lavori di riparazione o manutenzione su componenti elettrici devono essere eseguiti esclusivamente dal fabbricante o da personale autorizzato.
- ☞ In caso di malfunzionamento, disinserire il deumidificatore e assicurarlo contro la riaccensione accidentale.
- ☞ Prima di iniziare eventuali lavori su parti calde, attendere che queste si siano sufficientemente raffreddate.

Messaggi di guasto

Indicazione sul display	Possibile causa	Rimedio
Error E1 <Room temp>	Temperatura esterna <1°C o > 34 °C	L'apparecchio si avvia automaticamente non appena la temperatura > 5 °C oppure > 30°C.
Error E2 <cooling system>	Guasto al sistema di raffreddamento	Spegnere il deumidificatore e reimpostare l'umidità ambientale desiderata.

Guasti

Problema	Possibile causa	Rimedio
Il deumidificatore deumidifica poco o per niente.	Il filtro dell'aria è sporco. Il deumidificatore riceve troppo poca aria. Sulla durata i filtri sporchi possono provocare danni all'apparecchio.	Pulire il filtro e se necessario sostituirlo con uno nuovo.
Il deumidificatore non funziona/Il ventilatore e il compressore non funzionano.	Il deumidificatore è spento.	Accendere il deumidificatore.
	Il deumidificatore non è alimentato con corrente.	Verificare l'alimentazione di corrente.

Guasto alla pompa	La pompa è bloccata, per esempio perché l'acqua non può essere scaricata tramite il tubo flessibile di scarico.	Controllare il tubo di scarico.
	Guasto alla pompa.	Contattare il servizio di assistenza AERIAL.

12 Messa fuori servizio, stoccaggio e smaltimento

Messa fuori servizio

Procedimento

1. Spegnere il deumidificatore.
2. Scollegare la spina di alimentazione dalla rete.
3. Coprire il deumidificatore con un panno per proteggerlo dalla polvere.

Stoccaggio

PERICOLO! Lesione!

- Non impilare più di due deumidificatori l'uno sull'altro.
- Assicurare il deumidificatore per evitare che si ribalti.

Procedimento

1. Riporre il deumidificatore in magazzino a una temperatura compresa tra 0 °C e +40 °C.

Smaltimento

ATTENZIONE! Pericolo derivante da materiali e sostanze

- Separare i materiali a seconda del tipo e smaltirli opportunamente come da disposizioni locali.
- Per lo smaltimento di mezzi ausiliari e d'esercizio attenersi alle disposizioni locali e alle indicazioni riportate nelle schede dei dati di sicurezza.



Non conferire il deumidificatore tra i rifiuti domestici, ma rispettare le disposizioni di legge a riguardo.

13 Dichiarazione di conformità CE

Dichiarazione di conformità CE ai sensi della Direttiva macchine 2006/42/CE Allegato II 1.A

Fabbricante: Dantherm GmbH Oststraße 148 22844 Norderstedt

Prodotto: Deumidificatore

N° prodotto: AD110

Descrizione del funzionamento: Il deumidificatore serve a deumidificare l'aria in ambienti chiusi a pressione atmosferica.

Si dichiara espressamente che il prodotto è conforme alle disposizioni vigenti delle seguenti direttive:

- 2006/42/CE Direttiva macchine
- 2014/ 30/ EU Direttiva sulla compatibilità elettromagnetica (EMC)

Sono state applicate le seguenti norme armonizzate:

- EN 60335-2-40:2003
- EN 60204-1:2006
- EN 378-2:2016
- EN ISO 12100:2010
- EN ISO 13857:2008
- EN ISO 14120:2015

Persona responsabile per l'allestimento della documentazione tecnica: Manfred Föhlich - Oststraße 148 - 22844 Norderstedt
Norderstedt, il 30/03/2020

V. FR - MODE D'EMPLOI

1	Vue d'ensemble des produits	43
2	Vue d'ensemble du panneau de commande.....	45
3	Vue d'ensemble du montage mural.....	46
4	À propos du présent mode d'emploi.....	46
5	Description du produit	46
6	Sécurité.....	47
7	Déballage.....	48
8	Transport et raccordement	48
9	Utilisation	49
10	Entretien et maintenance	49
11	Dépannage	51
12	Mise hors service, entreposage et élimination	52
13	Déclaration de conformité CE.....	53

1 Vue d'ensemble des produits

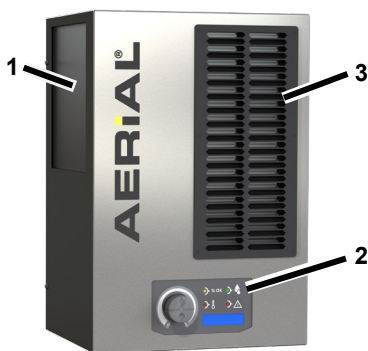
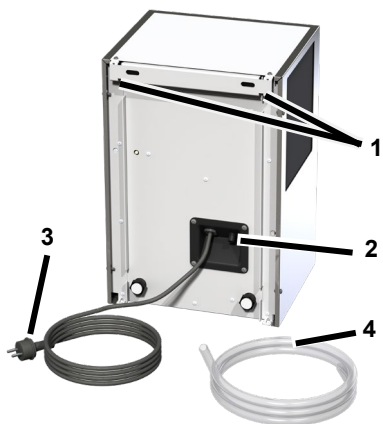

Fig. 1 : vue de face

1	Surface d'aspiration d'air avec filtre
2	Panneau de commande
3	Sortie d'air



1	Suspension pour support mural
2	Raccord pour tuyau de vidange
3	Prise secteur
4	Tuyau de vidange

Fig. 2 : vue arrière

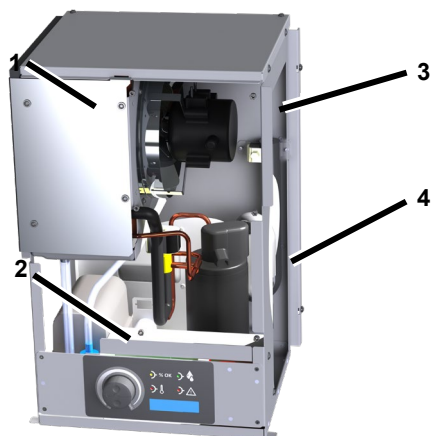

1	Couvercle de l'échangeur de chaleur
2	Pompe
3	Ventilateur
4	Compresseur

Fig. 3 : vue intérieure

2 Vue d'ensemble du panneau de commande

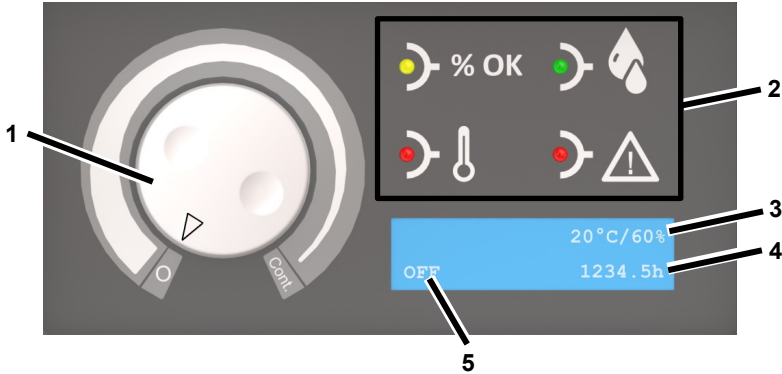
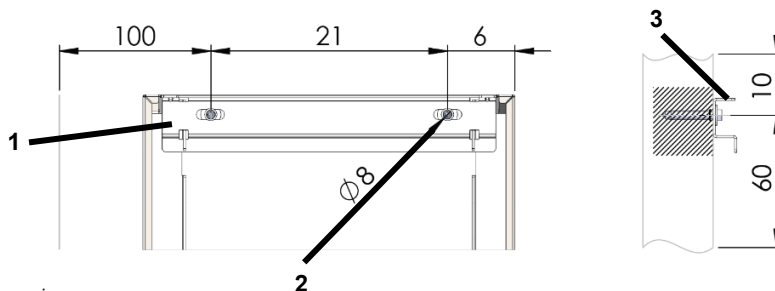

Fig. 4 : vue d'ensemble du panneau de commande

1	Hygrosstat : 0 = arrêt Cont. = fonctionnement continu	4	Heures de fonctionnement
2	Témoins lumineux	5	État de fonctionnement/ Humidité ambiante de consigne
3	Température ambiante réelle/ Humidité ambiante réelle		

Témoin lumineux	État	Signification
	Allumé	Humidité ambiante de consigne atteinte
	Allumé	La pièce est déshumidifiée
	Allumé	Température extérieure < 1 °C ou > 34 °C
	Allumé	Dysfonctionnement
	Clignotant	Dysfonctionnement de la pompe. La pompe redémarre automatiquement après réparation.

3 Vue d'ensemble du montage mural



Dimensions en cm

Fig. 5 : vue d'ensemble du montage mural

1	Support mural	3	Bord supérieur du support mural
2	Ø de perçage : 8 mm (2 pièces)		

4 À propos du présent mode d'emploi

Le présent mode d'emploi ne peut être reproduit, dupliqué ou distribué sans l'accord écrit du fabricant.

Important : lire attentivement avant l'utilisation. Conserver pour une référence future.

5 Description du produit

Le déshumidificateur régule l'humidité dans la pièce. L'eau de condensation qui en résulte est pompée par un tuyau de vidange. Le déshumidificateur est équipé d'un système de dégivrage automatique. Le déshumidificateur est conçu pour un montage mural.

Contenu de la livraison

- Déshumidificateur
- Mode d'emploi
- Support mural
- Kit de montage universel pour montage mural
- Tuyau de vidange 12 x 2 mm avec collier de serrage

Plaque signalétique

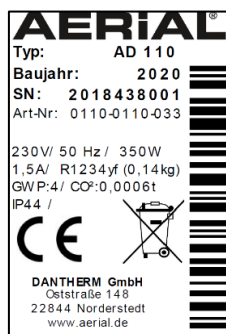

La plaque signalétique se trouve sur le boîtier.

6 Sécurité

Utilisation conforme aux prescriptions et conditions d'utilisation

Le déshumidificateur sert à déshumidifier l'air à pression atmosphérique dans les intérieurs fermés, tels que les caves, les garages ou les entrepôts, et est conçu pour un montage mural.

Le déshumidificateur ne peut être suspendu, mis en fonctionnement et entreposé que dans des pièces dont la surface au sol est supérieure à 4 m².

Le déshumidificateur ne doit être utilisé qu'en conformité avec les données techniques (voir dernière page).

Le déshumidificateur ne doit pas être utilisé par des personnes ayant des facultés physiques, sensorielles ou psychologiques limitées ou par des enfants.

Chaque utilisateur doit avoir lu et compris le mode d'emploi.

Utilisation erronée prévisible

Le déshumidificateur ne doit pas être utilisé :

- dans des pièces avec un risque d'explosion ;
- dans des pièces avec une atmosphère agressive (par ex. du fait de produits chimiques) ;
- dans des pièces avec de l'eau dont le pH se situe entre 7,0 et 7,4 ;
- dans des pièces avec du sel ou des liquides avec une teneur en sel > 1 %, par ex. les bains de saumure ;
- dans les pièces où l'air est traité à l'ozone, où la concentration de solvants est élevée, ou dans lesquelles l'exposition aux poussières est importante.

Consignes générales de sécurité

AVERTISSEMENT ! Risques d'explosion, de brûlures et d'empoisonnement par les fluides frigorigènes !

L'appareil contient un frigorigène inodore et inflammable qui, s'il n'est pas manipulé correctement, peut provoquer des explosions, des incendies, des blessures et des empoisonnements. Le circuit frigorifique est sous pression.

- ⤴ Ne pas utiliser d'objets pour accélérer le processus de dégivrage.
- ⤴ Ne pas entreposer le déshumidificateur dans des pièces où se trouvent des sources d'inflammation permanentes comme des flammes nues, des appareils à gaz allumés ou des appareils de chauffage électrique.
- ⤴ Ne pas percer ou brûler le déshumidificateur.
- ⤴ N'utiliser l'appareil que dans une pièce suffisamment aérée et avec une surface au sol supérieure à 4 m².
- ⤴ Les travaux sur le circuit frigorifique ne doivent être effectués que par le fabricant ou par du personnel qualifié et autorisé par lui. Avant toute intervention sur le circuit frigorifique, celui-ci doit être déchargé sur les dispositifs prévus.
- ⤴ Respecter les réglementations nationales en vigueur pour les installations à gaz.
- ⤴ Ne pas vidanger le frigorigène ni le jeter dans les ordures ménagères.
- ⤴ Éviter le contact avec le réfrigérant.

AVERTISSEMENT ! Électrocution !

Les travaux sur des composants conducteurs de tension ou l'eau sur des composants conducteurs de tension peuvent provoquer des décharges électriques mortelles.

- Éviter tout contact entre l'eau et les composants conducteurs de tension.
- Éteindre le déshumidificateur et débrancher la fiche secteur avant de changer l'emplacement de l'appareil.
- Les travaux sur les composants électriques ne doivent être effectués que par le fabricant ou du personnel autorisé.

7 Déballage

Procédure

1. Vérifier l'intégralité de la livraison. En cas de dommages ou de livraison incomplète, contactez votre revendeur.
2. Retirer l'emballage et le jeter conformément à la réglementation locale.

8 Transport et raccordement

Transport

AVERTISSEMENT ! Risque d'écrasement en cas de déséquilibre !

- Transporter le déshumidificateur verticalement et le protéger contre le basculement ou le glissement.
- Installer le déshumidificateur sur des surfaces planes et fermes.

AVERTISSEMENT ! Risques de blessures par coupure et d'écrasement dus à une mauvaise manipulation lors du transport

- Ne pas saisir aux ouvertures, telles que le filtre à air.

- Deux personnes sont nécessaires au transport du déshumidificateur, et un équipement de levage et de transport approprié doit être utilisé.

Procédure

1. S'assurer que le tuyau de vidange et le câble secteur sont débranchés de l'appareil.
2. Transporter le déshumidificateur jusqu'au lieu d'utilisation.

Monter le déshumidificateur

AVERTISSEMENT ! Risque de chute du déshumidificateur dû à un montage non conforme !

- Seuls le support mural et le kit de montage universel fournis doivent être utilisés.
- Deux personnes sont nécessaires au montage du déshumidificateur.
- S'assurer que le mur est stable et solide.

Exigences

L'air doit circuler librement. Ne pas couvrir les événements d'aération. L'espace libre devant la sortie d'air et le filtre à air doit être d'au moins 100 cm.

Il doit y avoir un écart d'au moins 10 cm entre le haut du support mural et l'objet le plus proche afin de pouvoir accrocher l'appareil.

Il doit y avoir un écart d'au moins 60 cm entre le bas du support mural et l'objet le plus proche.

Procédure

1. Enlever et conserver les deux vis avec lesquelles le support mural est prémonté sur le déshumidificateur.
2. Aligner le support mural horizontalement à l'aide d'un niveau à bulle et le fixer au mur à l'aide du kit de montage universel, comme indiqué en figure 5.
Ø de perçage = 8 mm

3. Accrocher le déshumidificateur dans le support mural à l'aide de la suspension.
4. Afin d'empêcher l'appareil de tomber, visser le déshumidificateur au support mural à l'aide des deux vis mises de côté durant l'étape 1.

Raccorder le tuyau de vidange

ATTENTION ! Performances insuffisantes des appareils !

- ⌚ Ne pas plier le tuyau de vidange.
- ⌚ Ne pas placer d'objet sur le tuyau.

Procédure

1. Fixer le tuyau de vidange au raccord d'évacuation situé à l'arrière de l'appareil et le sécuriser à l'aide d'un collier de serrage.
2. Faire passer le tuyau de vidange du déshumidificateur dans un conduit d'évacuation (différence de hauteur maximale admise de 3 m).

Raccordement électrique

Procédure

1. Veiller à ce que la tension secteur corresponde à la tension de raccordement indiquée dans les caractéristiques techniques.
2. Veiller à ce que la prise de courant et l'alimentation secteur soient suffisamment protégées par un fusible.
3. Installer un disjoncteur différentiel dans les pièces humides ou sur les chantiers.
4. Veiller à ce que la fiche secteur soit adaptée à la prise de courant du bâtiment.
5. S'assurer que la prise utilisée soit mise à la terre.
6. Brancher la fiche secteur dans la prise de courant.



9 Utilisation

Déshumidifier la pièce

REMARQUE : laisser le déshumidificateur reposer dans sa position finale pendant environ 15 minutes avant la mise en service, après le transport et après un entreposage prolongé.

Procédure

1. Veiller à ce que l'eau de condensation puisse être évacuée par un tuyau de vidange.
2. Tourner l'hygrostat de « 0 » en direction de « Cont. ». Régler l'humidité souhaitée sur l'hygrostat. Le déshumidificateur ne démarre que si l'humidité ambiante réelle est supérieure à l'humidité ambiante de consigne.

Le témoin  s'allume. L'opération démarre. Le déshumidificateur fonctionne pendant au moins 10 minutes. Dès que l'humidité ambiante de consigne est atteinte, le ventilateur continue de fonctionner par inertie pendant 30 minutes. Si l'humidité ambiante réelle augmente de 5 % pendant le fonctionnement par inertie, le témoin  et le compresseur redémarre après expiration du temps. Si l'hygrostat est réglé sur « Cont. », le déshumidificateur fonctionne en continu.

Éteindre

Procédure

1. Positionner l'hygrostat sur « 0 ».

10 Entretien et maintenance

AVERTISSEMENT ! Dommages causés à la santé par la poussière !

- Nettoyer le déshumidificateur à air comprimé uniquement dans un environnement ouvert.
- Porter un masque et des lunettes de protection.

AVERTISSEMENT ! Risque de blessure dû à la rotation du ventilateur.

Avant d'ouvrir l'habillage du boîtier :

- débrancher la fiche secteur et attendre au moins 15 s.
- S'assurer que le ventilateur s'est arrêté.

PRUDENCE ! Risque de brûlures par des câbles chauds !

Certains câbles à l'intérieur du boîtier peuvent devenir chauds et causer des brûlures légères.

- Laisser suffisamment refroidir les câbles.

ATTENTION ! Dommages matériels !

- Les produits de nettoyage peuvent endommager les surfaces. N'utiliser que des produits de nettoyage doux.
- N'utiliser que des pièces de rechange d'origine agréées.

Nettoyage et inspection

Procédure

1. Éteindre le déshumidificateur.
2. Débrancher la fiche secteur.
3. Retirer et nettoyer le filtre à air (par ex. avec un aspirateur) ou le remplacer.
4. Vérifier le raccord d'évacuation et le tuyau de vidange.
5. Insérer le filtre neuf ou nettoyé. N'utiliser que des filtres d'origine.
6. Desserrer les vis des parties latérales du boîtier et du couvercle et retirer l'habillage du boîtier.

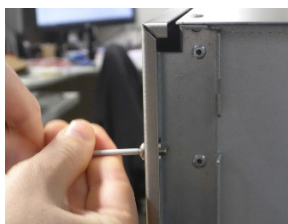

7. Desserrer les vis du couvercle de l'échangeur de chaleur et retirer le couvercle.
8. Tirer légèrement sur la cuve d'égouttement (pos. 1) et l'essuyer avec un chiffon.



9. Remettre la cuve d'égouttement.
10. **AVERTISSEMENT !** Risque de choc électrique dû à une fuite d'eau de condensation !

Après avoir nettoyé la cuve d'égouttement, s'assurer que le tuyau d'égouttement (pos. 2) est inséré dans l'ouverture de la pompe.

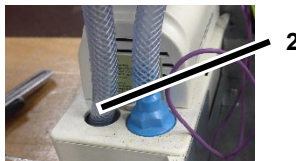

11. Souffler soigneusement l'appareil à l'air comprimé. Veiller à ce que tous les composants soient nettoyés.
12. Installer le couvercle de l'échangeur de chaleur.
13. Monter l'habillage du boîtier.
14. Brancher le câble secteur.

Pièces de rechange et service après-vente

Pour toute question concernant le déshumidificateur ou tout besoin de pièces de rechange, contacter un revendeur agréé ou le service après-vente AERIAL.

11 Dépannage

En cas de dysfonctionnement, vérifier les points suivants. Si nécessaire, contacter le service après-vente AERIAL.

AVERTISSEMENT !

Risque d'empoisonnement par réfrigérant, de brûlures, d'écrasement ou d'électrocution lors des travaux de maintenance !

- Les travaux de réparation ou de remise en état ne doivent être effectués que par le fabricant ou du personnel autorisé.
- En cas de dysfonctionnement, éteindre le déshumidificateur et s'assurer qu'il ne sera pas remis en marche.
- Laisser les composants chauds refroidir suffisamment avant d'effectuer des travaux sur ces composants.

Messages d'erreur

Affichage à l'écran	Cause possible	Remède
Error E1 <Room temp>	Température extérieure < 1 °C ou > 34 °C	L'appareil redémarre automatiquement dès que la température dépasse à nouveau 5 °C ou < 30°C.
Error E2 <cooling system>	Défaillance du système de refroidissement	Éteindre le déshumidificateur et régler de nouveau l'humidité ambiante souhaitée.

Dysfonctionnements

Problème	Cause possible	Remède
Le déshumidificateur a une performance de déshumidification faible ou nulle.	Le filtre à air est encrassé. Le déshumidificateur ne reçoit pas assez d'air. Les filtres sales peuvent endommager l'appareil à long terme.	Nettoyer le filtre ou le remplacer si nécessaire.
Le déshumidificateur est hors service/le ventilateur et le compresseur ne fonctionnent pas.	Le déshumidificateur est éteint.	Allumer le déshumidificateur.
	Le déshumidificateur n'est pas alimenté en courant.	Vérifier l'alimentation électrique.
Défaillance de la pompe	La pompe est bloquée, par exemple parce que l'eau ne peut pas s'écouler par le tuyau de vidange.	Vérifier le tuyau de vidange.
	Pompe défectueuse.	Contacter le service après-vente AERIAL.

12 Mise hors service, entreposage et élimination

Mise hors service

Procédure

1. Éteindre le déshumidificateur.
2. Débrancher la fiche secteur.
3. Couvrir le déshumidificateur avec un chiffon pour le protéger de la poussière.

Entreposage

PRUDENCE ! Risque de blessure !

- Ne pas empiler plus de deux déshumidificateurs l'un sur l'autre.
- Protéger le déshumidificateur contre le basculement.

Procédure

1. Entreposer le déshumidificateur entre 0 °C et +40 °C.

Élimination

ATTENTION ! Risque lié aux matériaux et aux substances

- Trier les matériaux par type et les recycler selon les règlements locaux.
- Pour l'élimination des matières auxiliaires et de service, respecter les réglementations locales et les informations figurant sur les fiches de données de sécurité.



Ne pas jeter le déshumidificateur avec les ordures ménagères, mais l'éliminer conformément à la législation en vigueur.

13 Déclaration de conformité CE

Déclaration de conformité CE au sens de la directive Machines 2006/42/CE
Annexe II 1.A

Fabricant : Dantherm GmbH Oststraße 148 22844 Norderstedt

Produit : Déshumidificateur

N° d'article : AD110

Description fonctionnelle : Le déshumidificateur sert à déshumidifier l'air à la pression atmosphérique dans des pièces fermées.

Il est expressément indiqué que le produit est conforme aux dispositions en vigueur des directives suivantes :

- 2006/42/EG Directive Machines
- 2014/ 30/ CE Directive sur la compatibilité électromagnétique (CEM)

Les normes harmonisées suivantes ont été appliquées :

- EN 60335-2-40:2003
- EN 60204-1:2006
- EN 378-2:2016
- EN ISO 12100:2010
- EN ISO 13857:2008
- EN ISO 14120:2015

Personne autorisée à établir la documentation technique : Manfred Föhlisch - Oststraße 148 - 22844 Norderstedt

Norderstedt, le 30/03/2020

VI. DA - BETJENINGSVEJLEDNING

1	Produktoversigt	54
2	Oversigt over betjeningspanel	56
3	Oversigt over vægfastgørelse	57
4	Om denne betjeningsvejledning.....	57
5	Produktbeskrivelse.....	57
6	Sikkerhed.....	58
7	Udpakning	59
8	Transport og tilslutning.....	59
9	Betjening	60
10	Vedligeholdelse og pleje	60
11	Afhjælpning af fejl.....	61
12	Udtagning af drift, opbevaring og bortskaffelse	62
13	EF-overensstemmelseserklæring.....	63

1 Produktoversigt

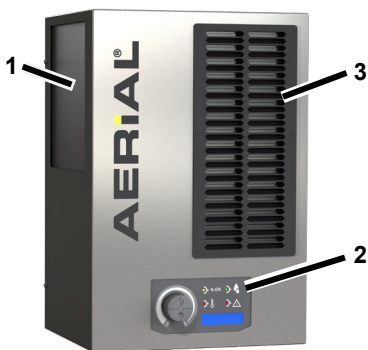

Fig. 1: Set forfra

1	Luftindtag med filter
2	Betjeningspanel
3	Luftudblæsning



Fig. 2: Set bagfra

1	Ophæng til vægholder
2	Afløbsstuds til afløbsslange
3	Netstik
4	Afløbsslange

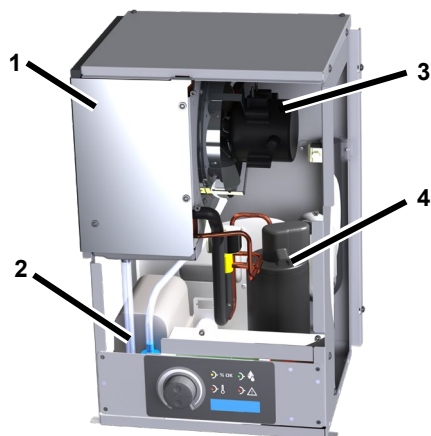

Fig. 3: Set indefra

1	Afskærmning varmeveksler
2	Pumpe
3	Ventilator
4	Kompressor

2 Oversigt over betjeningspanel

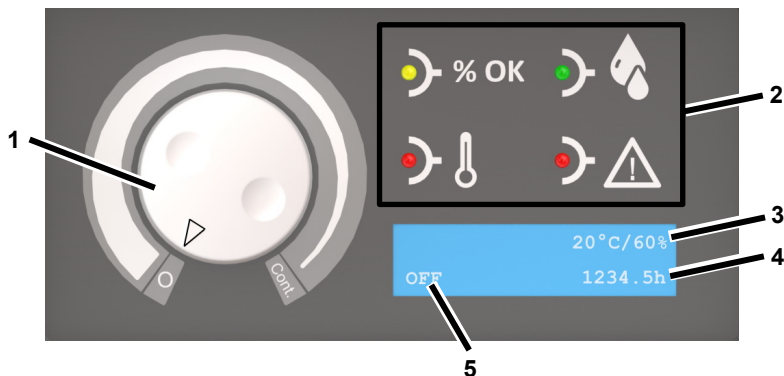
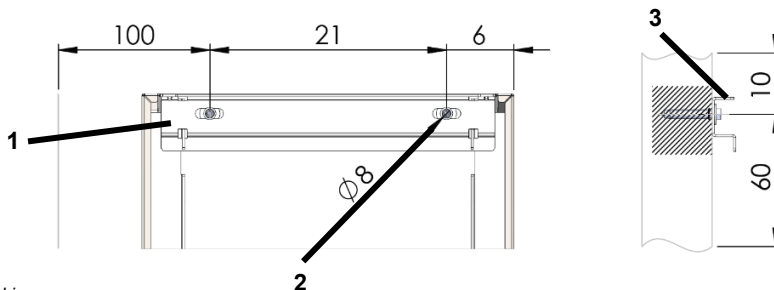

Fig. 4: Oversigt over betjeningspanel

1	Hygrostat: 0 = fra Cont. = kontinuerlig drift	4	Driftstimer
2	Signallampe	5	Driftstilstand/ Indstillet rumfugtighed
3	Faktisk rumtemperatur/ Faktisk rumfugtighed		

Signallampe	Tilstand	Betydning
	Lyser	Indstillet rumfugtighed nået
	Lyser	Rum affugtes
	Lyser	Udendørstemperatur <1°C eller > 34 °C
	Lyser	Fejl
	Blinker	Pumpefejl. Efter afhjælpning går pumpen automatisk i gang igen.

3 Oversigt over vægfastgørelse



Mål i cm

Fig 5: Oversigt over vægfastgørelse

1	Vægholder	3	Øverste kant vægholder
2	Boret hul Ø = 8 mm (2 styk)		

4 Om denne betjeningsvejledning

Denne betjeningsvejledning må ikke reproduceres, kopieres eller distribueres uden producentens skriftlige godkendelse.

Vigtigt: Læs betjeningsvejledningen omhyggeligt inden apparatet tages i brug. Betjeningsvejledningen skal opbevares med henblik på senere opslag.

5 Produktbeskrivelse

Luftaffugteren regulerer luftfugtigheden i rummet. Det opståede kondensvand pumpes væk via en afløbsslange. Luftaffugteren er udstyret med automatisk afrimning. Luftaffugteren er beregnet til montering på en væg.

Leveringsomfang

- Luftaffugter
- Betjeningsvejledning
- Vægholder
- Universalmonteringsæt til vægfastgørelse
- Afløbsslange 12 x 2 mm med slangeclips

Typeskilt

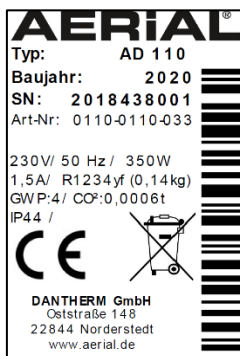

Typeskiltet er anbragt på kabinettet.

6 Sikkerhed

Tilsigtet brug og anvendelsesbetingelser

Luftaffugteren bruges til at affugte luft ved atmosfæretryk i lukkede indendørs rum som kældre, garager eller lagerrum og er beregnet til vægmontering.

Luftaffugteren må kun ophænges, benyttes og opbevares i rum med et grundareal større end 4 m².

Luftaffugteren må kun anvendes under overholdelse af de tekniske specifikationer (se sidste side).

Børn eller personer med nedsatte fysiske, sensoriske eller mentale evner må ikke benytte luftaffugteren.

Enhver bruger skal have læst og forstået betjeningsvejledningen.

Forkert brug, som kan forudses

Luftaffugteren må ikke benyttes:

- I rum med eksplosionsfarlig atmosfære.
- I rum med en aggressiv atmosfære (f.eks. på grund af kemikalier).
- I rum med vand, hvis pH-værdi ikke ligger inden for 7,0 til 7,4.
- I rum med salt eller væsker med et saltindhold > 1 %, f.eks. saltbade.
- I rum med ozonbehandlet luft, høj opløsningsmiddelkoncentration eller høj støvbelastning.

Generelle sikkerhedsoplysninger

ADVARSEL! Fare for eksplosion, forbrænding og forgiftning på grund af kølemiddel!

Enheden indeholder et lugtfrit, brændbart kølemiddel, der ved forkert håndtering kan forårsage eksplosion og brand samt skader og forgiftning. Kølemiddelkredsløbet står under tryk.

- ☞ Benyt ikke genstande til at fremskynde afrimningsprocessen.
- ☞ Opbevar ikke luftaffugteren i rum med permanente antændelseskilder såsom åben ild, tændte gasapparater eller elvarmeapparater.
- ☞ Der må ikke bores i luftaffugteren, og den må ikke brændes.
- ☞ Enheden må kun benyttes i et rum med tilstrækkelig ventilation og et grundareal større end 4 m².
- ☞ Enhver form for arbejde på kølemiddelkredsløbet må kun udføres af producenten eller fagpersonale autoriseret af denne. Inden der arbejdes på kølemiddelkredsløbet, skal det aflastes i de hertil beregnede anordninger.
- ☞ Vær opmærksom på nationale bestemmelser vedrørende gasinstallationer.
- ☞ Kølemedlet må ikke aftappes eller bortskaffes som husholdningsaffald.
- ☞ Undgå at komme i kontakt med kølemedlet.

ADVARSEL! Elektrisk stød!

Arbejde på spændingsførende komponenter eller vand på spændingsførende komponenter kan forårsage livsfarligt elektrisk stød.

- ☞ Undgå, at vand kommer i kontakt med spændingsførende komponenter.
- ☞ Sluk for luftaffugteren, og træk netstikket ud, hver gang den skal flyttes.
- ☞ Lad kun producenten eller autoriseret personale udføre arbejde på elektriske komponenter.

7 Udpakning

Fremgangsmåde

2. Kontrollér, at leveringen er fuldstændig. Kontakt forhandleren i tilfælde af skader, eller hvis leveringen er ufuldstændig.
3. Fjern emballagen, og bortskaf den i henhold til de lokale bestemmelser.

8 Transport og tilslutning

Transport

ADVARSEL! Fare for tilskadekomst, hvis luftaffugteren vælter!

- ☞ Transportér luftaffugteren i opret position, og sørg for, at den ikke kan vælte eller glide.
- ☞ Placer luftaffugteren på en plan og fast overflade.

ADVARSEL! Fare for skære- og klemskader ved forkert transporthåndtering

- ☞ Stik ikke hænderne ind i åbninger som luftfilteret.
- ☞ Transportér luftaffugteren med to personer, og anvend egnet løfte- og transportudstyr.

Fremgangsmåde

1. Sørg for, at afløbsslangen og strømkkablet er taget ud af enheden.
2. Transportér luftaffugteren til anvendelsesstedet.

Montering af luftaffugteren

ADVARSEL! Fare for, at luftaffugteren falder ned ved forkert montering!

- ☞ Anvend udelukkende den medfølgende vægholder og universal-monterings sættet.
- ☞ Montér luftaffugteren med to personer.
- ☞ Sørg for, at væggen er stabil og holdbar.

Krav

Luften skal kunne cirkulere frit. Luftåbningerne må ikke tildækkes. Frirummet foran luftåbningen og luftfilteret skal være mindst 100 cm.

For at muliggøre ophæng af enheden skal der mindst være en afstand på 10 cm over vægholderen til nærmeste objekt.

Under vægholderen skal der mindst være en afstand på 60 cm til nærmeste objekt.

Fremgangsmåde

1. Afmontér og gem de to skruer, som vægholderen er formonteret på luftaffugteren med.
2. Justér vægholderen vandret med et vaterpas, og fastgør den på væggen med universal-monterings sættet (se fig. 5). Boret hul $\varnothing = 8$ mm.
3. Hæng luftaffugteren med ophænget ind i vægholderen.
4. Skru luftaffugteren fast i vægholderen med de to skruer fra første trin for at sikre, at enheden ikke kan falde ned.

Tilslutning af afløbsslange

OBS! Utilstrækkelig effekt!

- ☞ Afløbsslangen må ikke bøjes.
- ☞ Det må ikke placeres genstande på slangen.

Fremgangsmåde

1. Fastgør afløbsslangen på afløbsstudsens bagside af enheden, og sørg for at sikre den med slangeclips.
2. Afløbsslangen føres væk fra luftaffugteren i et afløb (maksimal højdeforskel 3 m).

Elektrisk tilslutning

Fremgangsmåde

1. Kontrollér, at netspændingen svarer til tilslutningsspændingen i de tekniske data.
2. Sørg for at sikre stikkontakt og forsyningsnet tilstrækkeligt.
3. I fugtige rum/på byggepladser, skal der installeres et FI-relæ.
4. Kontrollér, at netstikket er egnet til stikkontakten i bygningen.
5. Kontrollér, at den benyttede stikkontakt er jordet.
6. Sæt netstikket i stikkontakten.

9 Betjening

Affugtning af rum

BEMÆRK: Lad luftaffugteren hvile i ca. 15 minutter på dens endelige position efter transport og efter længere tids opbevaring, inden den tages i brug.

Fremgangsmåde

1. Sørg for, at kondensvandet kan løbe væk via afløbsslangen.
2. Drej hygrostaten fra "0" i retning mod "Cont". Indstil den ønskede fugtighed på hygrostaten. Luftaffugteren starter kun, hvis den faktiske rumfugtighed er højere end den ønskede rumfugtighed.

Lampen  lyser. Driften starter.

Luftaffugteren kører i mindst 10 minutter. Når den indstillede rumfugtighed er nået, fortsætter ventilatoren med at køre i 30 minutter. Hvis den faktiske rumfugtighed stiger med 5% i ventilatorens efterløbstid,

blinker lampen , og kompressoren starter igen, når tiden er gået. Hvis hygrostaten står på "Cont", kører luftaffugteren kontinuerligt.

Frakobling

Fremgangsmåde

1. Stil hygrostaten på "0".

10 Vedligeholdelse og pleje

ADVARSEL! Sundhedsskader på grund af støv!

- ☞ Rengør kun luftaffugteren med trykluft i et åbent miljø.
- ☞ Bær beskyttelsesmaske og beskyttelsesbriller.

ADVARSEL! Fare for tilskadekomst på grund af roterende ventilator.

Før kabinetafdækningen åbnes:

- ☞ Træk netstikket ud, og vent mindst 15 sek.
- ☞ Kontrollér, at ventilatoren er standset.

FORSIGTIG! Forbrændingsfare på grund af varme ledninger!

Nogle af ledningerne under kabinettet kan blive varme og medføre lette forbrændinger.

- ☞ Lad ledningerne køle tilstrækkeligt af.

OBS! Materielle skader!

- ☞ Overflader kan tage skade af rengøringsmidler. Benyt kun milde rengøringsmidler.
- ☞ Benyt kun godkendte originale reservedele.

Rengøring og inspektion

Fremgangsmåde

1. Sluk for luftaffugteren.
2. Tag netstikket ud.
3. Tag luftfilteret ud, og rengør det (f.eks. med en støvsuger), eller udskift det.
4. Kontrollér afløbsstuds og afløbsslange.
5. Sæt det nye/rengjorte filter i. Benyt kun originale filtre.

- Løsn skruerne på indersiden af kabinettets sider og låget, og tag kabinetafdækningen af.

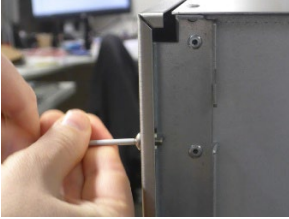

- Løsn skruerne til varmevekslerens afskærmning, og afmonter afskærmningen.
- Træk afdrypningsbakken (pos. 1) lidt ud, og tør den af med en klud.

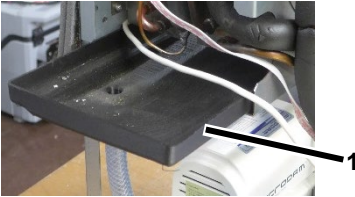

- Skub afdrypningsbakken tilbage igen.
- ADVARSEL!** Fare for elektrisk stød som følge af udløbende kondensvand! Kontrollér efter rengøring af afdrypningsbakken, at afdrypningsslangen (pos. 2) sidder i pumpeåbningen.

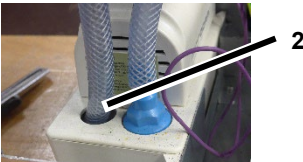

- Gennemblæs forsigtigt enheden med trykluft. Kontrollér, at alle komponenter rengøres.
- Monter afskærmningen til varmeveksleren.
- Monter kabinetafdækningen.
- Sæt strømkablet i.

Reserve dele og kundeservice

Kontakt forhandleren eller AERIAL-Service ved spørgsmål til luftaffugteren eller behov for reservedele.

11 Afhjælpning af fejl

Kontrollér nedenstående punkter i tilfælde af fejl. Kontakt AERIAL-Service om nødvendigt.

ADVARSEL! Forgiftning på grund af kølemiddel, forbrændinger, fastklemning eller elektrisk stød i forbindelse med vedligeholdelsesarbejde!

- ☞ Få kun reparationer og istandsættelsesarbejde udført af producenten eller autoriseret personale.
- ☞ Ved funktionsfejl skal luftaffugteren slukkes og sikres mod gentilkobling.
- ☞ Inden der udføres arbejde på varme komponenter, skal disse først køle af.

Fejlmeddelelser

Displayvisning	Mulig årsag	Afhjælpning
Error E1 <Room temp>	Udendørstemperatur <1°C eller > 34 °C	Enheden starter op igen automatisk, så snart temperaturen igen er > 5°C eller < 30°C.
Error E2 <cooling system>	Fejl på kølesystemet	Sluk for luftaffugteren, og indstil den ønskede rumfugtighed igen.

Fejl

Problem	Mulig årsag	Afhjælpning
Luftaffugterens affugtningseffekt er dårlig eller mangler helt.	Luftfilteret er snavset. Luftaffugteren tilføres for lidt luft. Snavsede filtre kan forårsage skader på enheden med tiden.	Rengør filteret, eller udskift det om nødvendigt.
Luftaffugteren virker ikke/ventilator og kompressor arbejder ikke.	Luftaffugteren er slukket.	Tænd for luftaffugteren.
	Luftaffugteren er uden strømforsyning.	Kontrollér strømforsyningen.
Pumpefejl	Pumpen er blokeret, f.eks. fordi vandet ikke kan løbe ud via afløbsslangen.	Kontrollér afløbsslangen.
	Pumpen er defekt.	Kontakt AERIAL-Service.

12 Udtagning af drift, opbevaring og bortskaffelse

Udtagning af drift

Fremgangsmåde

1. Sluk for luftaffugteren.
2. Tag netstikket ud.
3. Dæk luftaffugteren til med en klud
for at beskytte den mod støv.

Opbevaring

FORSIGTIG! Fare for tilskadekomst!

- ➔ Der må ikke stables mere end to
luftaffugtere oven på hinanden.
- ➔ Sikr luftaffugteren mod at vælte.

Frengangsmåde

1. Opbevar luftaffugteren ved en temperatur på mellem 0 °C og +40 °C.

Bortskaffelse

OBS! Fare på grund af materialer og stoffer

- Materialer adskilles og rensorteres i overensstemmelse med lokale bestemmelser og sendes til genbrug.

- Ved bortskaffelse af hjælpe- og driftsstoffer skal lokale bestemmelser og angivelserne på sikkerhedsdatabladene følges.



Luftaffugteren må ikke bortskaffes med husholdningsaffald, men skal bortskaffes iht. gældende lov.

13 EF-overensstemmelseserklæring

EG-overensstemmelseserklæring iht. maskindirektivet 2006/42/EF, bilag II 1.A

Producent: Dantherm GmbH Oststraße 148 22844 Norderstedt

Produkt: Luftaffugter

Produkt-nr.: AD110

Funktionsbeskrivelse: Luftaffugteren har til formål at affugte luften ved atmosfæretryk i lukkede rum.

Det erklæres udtrykkeligt, at produktet opfylder de relevante bestemmelser i følgende direktiver:

- 2006/42/EF maskindirektivet
- 2014/30/EU direktiv om elektromagnetisk kompatibilitet (EMC)

Følgende harmoniserede standarder er benyttet:

- EN 60335-2-40:2003
- EN 60204-1:2006
- EN 378-2:2016
- EN ISO 12100:2010
- EN ISO 13857:2008
- EN ISO 14120:2015

Person bemyndiget til oprettelse af det tekniske dossier: Manfred Föhlich - Oststraße 148 - 22844 Norderstedt

Norderstedt, 30-03-2020

VII. NO - BRUKSANVISNING

1	Produktoversikt.....	64
2	Oversikt over kontrollpanelet	66
3	Oversikt veggfeste.....	67
4	Om denne bruksanvisningen.....	67
5	Produktbeskrivelse.....	67
6	Sikkerhet.....	67
7	Utpakking	68
8	Transport og tilkobling.....	69
9	Betjening	70
10	Vedlikehold og pleie	70
11	Utbedring av feil.....	71
12	Avslutte bruken, sette til oppbevaring, kassering	72
13	EF-samsvarserklæring	73

1 Produktoversikt

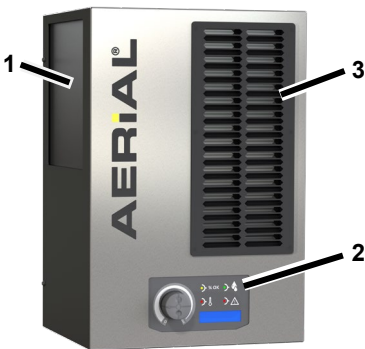

1	Luftinnsugning med filter
2	Kontrollpanel
3	Luftutløp

Fig. 1: Sett forfra



1	Oppheng for veggholder
2	Avløpsstuss for avløpsslange
3	Støpsel
4	Avløpsslange

Fig. 2: Sett bakfra

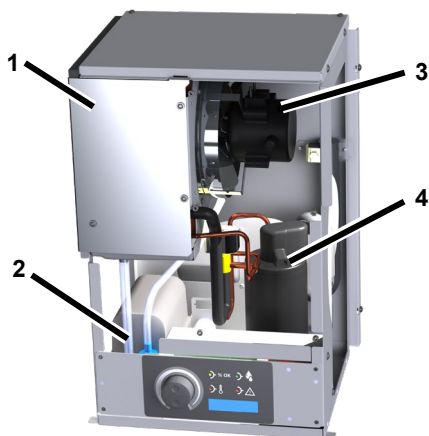

1	Deksel til varmeveksler
2	Pumpe
3	Ventilator
4	Kompressor

Fig. 3: Innvendige deler

2 Oversikt over kontrollpanelet

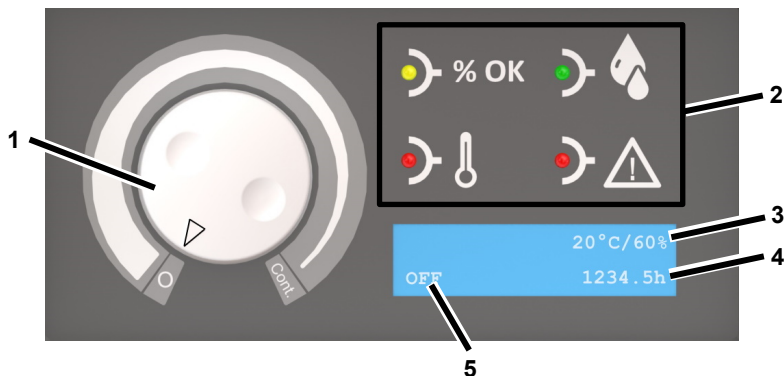
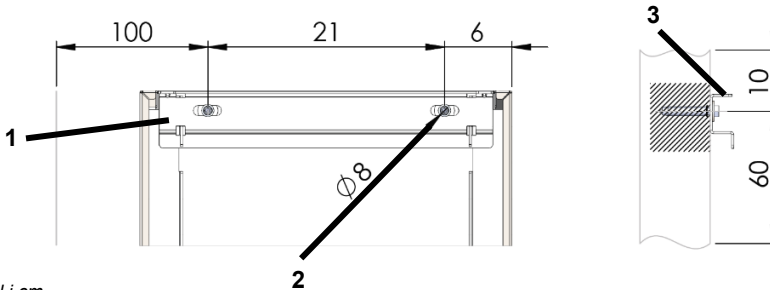

Fig. 4: Oversikt over kontrollpanelet

1	Hygrostat: 0 = av Cont. = kontinuerlig drift	4	Driftstimer
2	Signallamper	5	Driftstilstand/ Nominell romfuktighet
3	Faktisk romtemperatur/ Faktisk romfuktighet		

Signallys	Status	Betydning
	Lyser	Nominell romfuktighet er nådd
	Lyser	Rommet avfuktes
	Lyser	Utetemperatur <1°C eller > 34 °C
	Lyser	Feil
	Blinker	Pumpefeil. Etter utbedring av feilen starter pumpen igjen automatisk.

3 Oversikt veggfeste



Mål i cm

Fig 5: Oversikt veggfeste

1	Veggholder	3	Øvre kant på veggholder
2	Borehull Ø = 8 mm (2 stk.)		

4 Om denne bruksanvisningen

Denne bruksanvisningen må ikke reproduseres, kopieres og mangfoldiggjøres uten godkjennelse fra produsenten.

Viktig: Les nøye gjennom bruksanvisningen før bruk. Ta vare på den for å kunne slå opp i den senere.

5 Produktbeskrivelse

Luftavfukteren regulerer luftfuktigheten i rommet. Kondensen som oppstår, pumpes ut via en avløpslange. Luftavfukteren har automatisk avdugging. Luftavfukteren er dimensjonert for feste på vegg.

Pakkens innhold

- Luftavfukter
- Bruksanvisning
- Veggholder
- Universelt montasjesett for veggfeste

- Avløpslange 12 x 2 mm med slangeklemme

Typeskilt

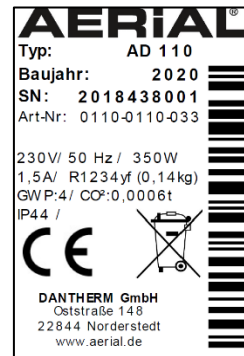

Typeskiltet er på apparathuset.

6 Sikkerhet

Tiltent bruk og betingelser for bruk

Luftavfukteren brukes til avfuktning av luft ved atmosfæretrykk i lukkede rom som kjellere, garasjer og lagerhaller, og er beregnet til veggfeste.

Luftavfukteren må kun monteres, brukes og oppbevares i rom med en grunnflate som er større enn 4 m².

Luftavfukteren må kun brukes i overensstemmelse med avsnittet om tekniske data (se siste side).

Luftavfukteren må ikke brukes av barn eller personer med fysiske eller psykiske begrensninger eller nedsatt sensorikk.

Hver bruker må ha lest og forstått bruksanvisningen.

Forutsebar feilbruk

Luftavfukteren må ikke brukes:

- I rom med eksplosjonsfarlig atmosfære.
- I rom med aggressiv atmosfære (f.eks. forårsaket av kjemikalier).
- I rom med vann som har en pH-verdi utenfor 7,0 til 7,4.
- I rom med salt eller væsker med et saltinnhold på > 1 %, f.eks. saltvannsbassenger.
- I rom med ozonbehandlet luft, høy løsemiddelkonsentrasjon eller høy støvbelastning.

Generelle sikkerhetsanvisninger

ADVARSEL! Kjølemiddel kan forårsake eksplosjonsfare, forbrenninger og forgiftning!

Luftavfukteren inneholder et luktfritt, brennbart kjølemiddel som kan føre til eksplosjoner, brann, personskader og forgiftning ved feil håndtering. Kjølemiddelkretsløpet står under trykk.

- ☞ Ikke bruk noen gjenstander for å fremskynde avduggingen.
- ☞ Ikke oppbevar luftavfukteren i rom med permanente tennkilder som åpne flammer, påslått gassutstyr eller elektriske ovner.
- ☞ Ikke bor i luftavfukteren eller svi den.

- ☞ Luftavfukteren må kun brukes i et godt ventilert rom med en grunnflate som er større enn 4 m².
- ☞ Alle slags arbeider på kjølemiddelkretsløpet må kun utføres av produsenten eller fagfolk som produsenten har autorisert. Før arbeider på kjølemiddelkretsløpet må trykket slippes ut av det ved hjelp av egne innretninger.
- ☞ Følg nasjonale forskrifter for gassinstallasjoner.
- ☞ Ikke tapp kjølemiddel eller kast det med husholdningsavfallet.
- ☞ Unngå kontakt med kjølemiddel.

ADVARSEL! Elektrisk støt!

Arbeider på spenningsførende komponenter eller vann på spenningsførende komponenter kan forårsake livsfarlige støt.

- ☞ Unngå kontakt mellom vann og spenningsførende komponenter.
- ☞ Hver gang luftavfukteren skal flyttes, må du først slå den av og trekke støpselet ut av stikkontakten.
- ☞ Arbeider på elektriske komponenter skal kun utføres av produsenten eller personale som produsenten har autorisert.

7 Utpakking

Fremgangsmåte

1. Kontroller at innholdet i pakken er komplett. Hvis det foreligger skader eller det mangler noe i pakken, må du kontakte forhandleren.
2. Fjern emballasjen og bortskaff den i henhold til de lokale bestemmelsene.

8 Transport og tilkobling

Transport

ADVARSEL! Manglende stabilitet kan føre til klemskader!

- Luftavfukteren må transporteres stående og sikres mot å velte eller skli.
- Still opp luftavfukteren på jevnt og fast underlag.

ADVARSEL! Fare for kutt- og klemskader på grunn av feilaktig håndtering under transport

- Ikke stikk fingrene inn i åpninger i luftfilteret.
- To personer skal forestå transport av luftavfukteren. Bruk egnet løfte- og transportmiddel.

Fremgangsmåte

1. Påse at avløpsslangen og strømkabelen er trukket ut av utstyret.
2. Transporter luftavfukteren til bruksstedet.

Montering av luftavfukteren

ADVARSEL! Luftavfukteren kan falle ned ved feilaktig montering.

- Bruk den medfølgende veggholderen og det universelle montasjesettet.
- Luftavfukteren skal monteres av to personer.
- Kontroller at veggen er stabil og i stand til å bære luftavfukteren.

Kraft

Luften må sirkulere fritt. Luftåpningene må ikke dekkes til. Det må være minst 100 cm frirom foran luftutløpet og luftfilteret. Over veggholderen må det være minst 10 cm avstand til neste gjenstand for å sikre at det er mulig å feste utstyret riktig.

Under veggholderen må det være minst 60 cm avstand til neste gjenstand.

Fremgangsmåte

1. Ta ut og ta vare på de to skruene som veggholderen er formontert på luftavfukteren med.
2. Rett inn veggholderen med vater og fest til veggen med det universelle montasjesettet som vist på fig. 5. Borehull-Ø = 8 mm.
3. Fest luftavfukteren med oppheng i veggholderen.
4. Skru fast luftavfukteren til veggholderen med de to skruene fra trin 1, slik at utstyret ikke kan falle ned.

Koble til avløpsslangen

Obs! Redusert ytelse fra utstyret!

- Avløpsslangen må ikke komme i knekk.
- Ikke plasser noen gjenstander oppå slangen.

Fremgangsmåte

1. Fest avløpsslangen på baksiden av luftavfukteren til avløpsstussen og sikre med slangeklemme.
2. La avløpsslangen fra luftavfukteren munne ut i et avløp (maks. høydeforskjell 3 m).

Elektrisk tilkobling

Fremgangsmåte

1. Påse at spenningen i nettet tilsvarer tilkoblingsspenningen i Tekniske data.
2. Sikre stikkkontakten og strømnettet tilstrekkelig.
3. I fuktige rom eller på byggeplasser må det installeres en jordfeilbryter. Påse at støpselet passer til stikkkontakten i bygningen.
4. Påse at du bruker en jordet stikkontakt.
5. Stikk støpselet i stikkkontakten.

9 Betjening

Avfuktning av rom

MERK: Før oppstart, etter transport og etter lengre tids oppbevaring må du la luftavfukteren hvile ca. 15 minutter i den endelige posisjonen.

Fremgangsmåte

1. Påse at kondensen ledes bort i en avløpsslange.
2. Vri hygrostaten fra "0" i retning "Cont". Still inn ønsket fuktighet på hygrostaten. Luftavfukteren starter kun når den faktiske romfuktigheten er høyere enn den nominelle romfuktigheten.

Lampen  lyser. Luftavfukteren starter. Luftavfukteren går i minst 10 minutter. Når den innstilte romfuktigheten er nådd, fortsetter ventilatoren å gå i ytterligere 30 minutter.

Dersom den faktiske luftfuktigheten stiger med 5 % i løpet av denne tiden, blinker lampen , og kompressoren starter på nytt når tiden er utløpt. Dersom hygrostaten står på "Cont", kjører luftavfukteren kontinuerlig.

Slå av

Fremgangsmåte

1. Still hygrostaten på "0".

10 Vedlikehold og pleie

ADVARSEL! Støv er helseskadelig!

- ☞ Luftavfukteren må rengjøres med trykkluft og kun i åpne omgivelser.
- ☞ Bruk beskyttelsesmaske og vernebriller.

ADVARSEL! Fare for personskade på grunn av roterende ventilator.

Før luftavfukterkledningen åpnes:

- ☞ Trekk ut støpselet og vent minst 15 sekunder.
- ☞ Kontroller at ventilatoren har stoppet.

FORSIKTIG! Fare for forbrenning på grunn av varme slanger!

Noen slanger i luftavfukteren kan være varme og føre til lette forbrenninger.

- ☞ La slangene avkjøles tilstrekkelig.

Obs! Materielle skader.

- ☞ Rengjøringsmiddel kan skade overflater. Bruk kun skånsomme rengjøringsmidler.
- ☞ Bruk kun godkjente, originale reservedeler.

Rengjøring og ettersyn

Fremgangsmåte

1. Slå av luftavfukteren.
2. Trekk ut støpselet.
3. Ta ut og rengjør luftfilteret (f.eks. med støvsuger), eller skift det helt ut.
4. Kontroller avløpsstussen og avløpsslangen.
5. Sett inn nytt eller rensset filter. Bruk kun originale filtre.
6. Løsne skruene på siden av luftfukteren og på dekselet, og ta av kledningen.

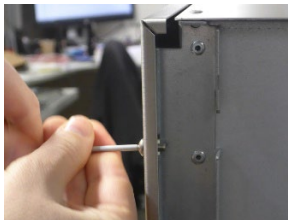

7. Løsne skruene på dekselet til varmeveksleren, og ta av dekselet.

8. Trekk ut dryppannen (1) noe, og tørk den med en klut.

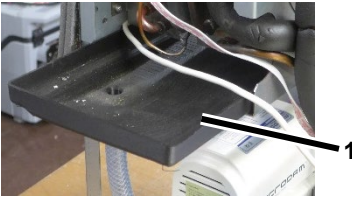

9. Skyv dryppannen tilbake igjen.
 10. **ADVARSEL!** Elektrisk støt på grunn av rennende kondens. Etter at dryppannen er rengjort, må det sikres at dryppslangen (2) er satt inn i pumpeåpningen.

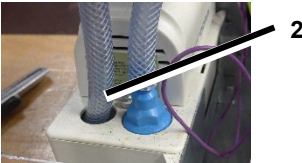

11. Blås forsiktig gjennom luftavfukteren med trykkluft. Kontroller samtidig at alle komponentene blir rengjort.
 12. Sett på dekselet til varmeveksleren.
 13. Monter kledningen på luftavfukteren.

14. Sett i strømkabelen.

Reservedeler og kundeservice

Ved spørsmål om luftavfukteren eller ved behov for reservedeler: Ta kontakt med forhandleren eller AERIAL-service.

11 Utbedring av feil

Kontroller punktene nedenfor ved feil. Kontakt AERIAL-service ved behov.

ADVARSEL! Under vedlikeholdsarbeider er det fare for forgiftning på grunn av kjølemiddel, forbrenninger, klemskader og elektrisk støt!

- ☞ Reparasjon eller utbedring skal kun utføres av produsenten eller personale som produsenten har autorisert.
- ☞ Ved funksjonsfeil må du slå av luftavfukteren og sikre den mot gjeninnkobling.
- ☞ Før arbeider på varme komponenter må du la dem avkjøles tilstrekkelig.

Feilmeldinger

I displayet	Mulig årsak	Tiltak
Error E1 <Room temp>	Utetemperatur <1 °C eller > 34 °C	Luftavfukterer begynner automatisk å gå igjen når temperatur er > 5° C eller < 30°C.
Error E2 <cooling system>	Feil på kjølesystemet	Slå av luftavfukteren, og still inn ønsket nominell romfuktighet på nytt.

Feil

Problem	Mulig årsak	Tiltak
Luftavfukteren fungerer dårlig eller ikke i det hele tatt.	Luftfilteret er skittent. Luftavfukteren får for lite luft. Skitne filtre kan skade luftavfukteren på sikt.	Rens filteret eller skift det ut ved behov.
Luftavfukteren er ute av drift / ventilatoren og kompressoren går ikke.	Luftavfukteren er slått av.	Slå på luftavfukteren.
	Luftavfukteren får ikke strøm.	Kontroller strømforsyningen.
Pumpefeil	Pumpen er blokkert, f.eks. fordi vannet ikke kan renne ut via avløpslangen.	Kontroller avløpslangen.
	Pumpen er defekt.	Kontakt AERIAL-service.

12 Avslutte bruken, sette til oppbevaring, kassering

Avslutte bruken

Fremgangsmåte

1. Slå av luftavfukteren.
2. Trekk ut støpselet.
3. Dekk luftavfukteren med en duk for å beskytte den mot støv.

Oppbevaring

FORSIKTIG! Personskade!

- ☞ Det må aldri stables mer enn to luftavfuktere oppå hverandre.
- ☞ Sikre luftavfukteren mot å velte.

Fremgangsmåte

1. Oppbevar luftavfukteren ved 0 °C til +40 °C.

Kassering

Obs! Fare på grunn av materialer og stoffer

- ☞ Sorter materialene og lever dem til gjenvinning i henhold til lokale forskrifter.
- ☞ Ved bortskaffing av hjelpestoffer og driftsstoffer må du følge de lokale forskriftene samt sikkerhetsdatabladene.



Luftavfukteren må ikke kastes sammen med husholdningsavfallet, men kasseres i henhold til lovbestemmelsene.

13 EF-samsvarserklæring

EF-samsvarserklæring i henhold til maskindirektivet 2006/42/EF vedlegg II 1.A

Produsent: Dantherm GmbH Oststraße 148 22844 Norderstedt

Produkt: Luftavfukter

Produktnr: AD110

Funksjonsbeskrivelse: Luftavfukteren brukes til å avfukte luft ved atmosfæretrykk i lukkede rom.

Det erklæres uttrykkelig at produktet oppfyller de relevante bestemmelsene i følgende direktiver:

- 2006/42/EF Maskindirektivet
- 2014/ 30/ EU Direktivet om elektromagnetisk kompatibilitet (EMC)

Følgende harmoniserte standarder er anvendt:

- EN 60335-2-40:2003
- EN 60204-1:2006
- EN 378-2:2016
- EN ISO 12100:2010
- EN ISO 13857:2008
- EN ISO 14120:2015

Person med fullmakt til å utarbeide teknisk dokumentasjon: Manfred Föhlisch - Oststraße 148 - 22844 Norderstedt

Norderstedt, 30.03.2020

VIII. PL - INSTRUKCJA EKSPLOATACJI

1	Przegląd produktów.....	74
2	Przegląd panelu sterowania.....	76
3	Przegląd mocowania ściennego.....	77
4	Informacje na temat niniejszej dokumentacji techniczno-ruchowej	77
5	Opis produktu	77
6	Bezpieczeństwo	78
7	Rozpakowanie.....	79
8	Transport i podłączenie.....	79
9	Obsługa	80
10	Konserwacja i przeglądy	80
11	Usuwanie usterek	82
12	Wyłączenie z eksploatacji, przechowywanie i utylizacja.....	83
13	Deklaracja zgodności WE	84

1 Przegląd produktów

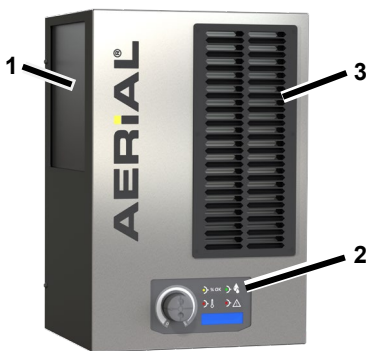

Rys. 1: Widok z przodu

1	Powierzchnia zasysania powietrza z filtrem
2	Panel sterowania
3	Wylot powietrza

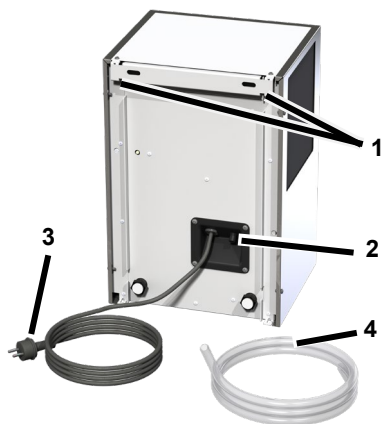

Rys. 2: Widok z tyłu

1	Zaczepek do uchwytu ściennego
2	Króciec odpływu do węża odpływowego
3	Wtyk sieciowy
4	Wąż odpływowy

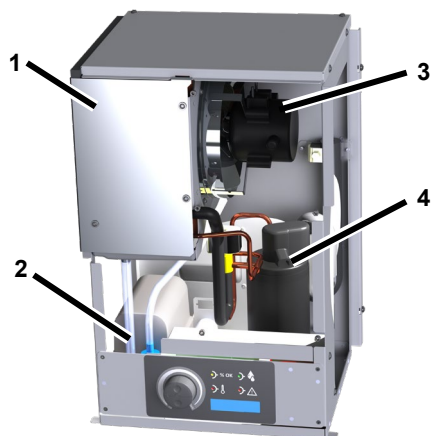

Rys. 3: Widok wnętrza

1	Pokrywa wymiennika ciepła
2	Pompa
3	Wentylator
4	Sprężarka

2 Przegląd panelu sterowania

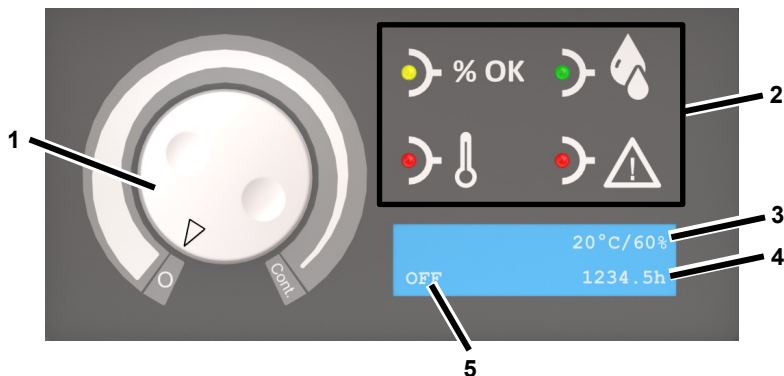

Rys. 4: Przegląd panelu sterowania

1	Higrostat: 0 = wyłączony Cont. = praca ciągła	4	Roboczegodziny
2	Lampki sygnalizacyjne	5	Stan pracy /Zadana wilgotność w pomieszczeniu
3	Rzeczywista temperatura pomieszczenia / Rzeczywista wilgotność w pomieszczeniu		

Lampka sygnalizacyjna	Stan	Znaczenie
	Świeci	Osiągnięta zadana wilgotność w pomieszczeniu
	Świeci	Pomieszczenie jest osuszane
	Świeci	Temperatura otoczenia < 1 °C lub > 34 °C
	Świeci	Usterka
	Miga	Usterka pompy. Po usunięciu usterki pompa automatycznie ponownie rusza.

3 Przegląd mocowania ściennego

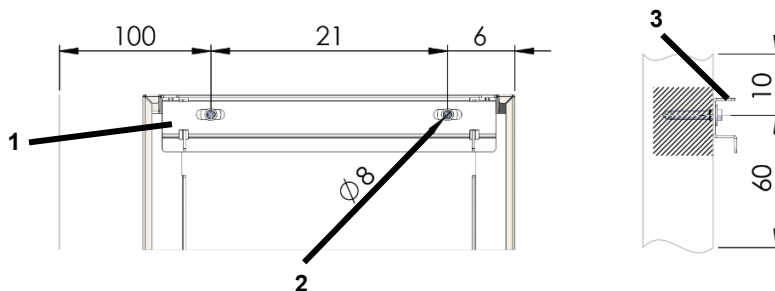

Dane w cm

Rys. 5: Przegląd mocowania ściennego

1	Uchwyt ścienny	3	Górna krawędź uchwytu ściennego
2	Średnica otworu = 8 mm (2 szt.)		

4 Informacje na temat niniejszej dokumentacji techniczno-ruchowej

Bez pisemnej zgody producenta nie wolno przedrukowywać, powielać ani rozpowszechniać niniejszej instrukcji eksploatacji.

Ważne: przed użyciem należy dokładnie zapoznać się z instrukcją. Zachować w celu przyszłego wyszukiwania informacji.

5 Opis produktu

Osuszacz powietrza reguluje wilgotność powietrza w pomieszczeniu. Powstające skropliny są odpompowywane przez wąż odpływowy. Osuszacz powietrza jest wyposażony w automatyczny układ odmrażania. Osuszacz powietrza jest wyposażony w mocowanie ścienne.

Zakres dostawy

- Osuszacz powietrza
- Instrukcja eksploatacji
- Uchwyt ścienny
- Uniwersalny zestaw montażowy do mocowania na ścianie
- Wąż odpływowy 12 × 2 mm z opaską zaciskową węża

Tabliczka znamionowa

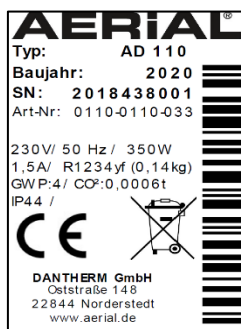

Tabliczka znamionowa znajduje się na obudowie.

6 Bezpieczeństwo

Zastosowanie zgodne z przeznaczeniem i warunki użytkowania

Osuszacz powietrza służy do osuszania powietrza w warunkach ciśnienia atmosferycznego w pomieszczeniach zamkniętych, takich jak piwnice, garaże lub hale magazynowe i jest przeznaczony do montażu na ścianie.

Osuszacz powietrza może być ustawiany, eksploatowany i magazynowany tylko w pomieszczeniach o powierzchni powyżej 4 m².

Osuszacz powietrza może być stosowany tylko z uwzględnieniem danych technicznych (patrz ostatnia strona).

Nie zezwala się na korzystanie z osuszacza powietrza dzieciom bądź osobom z ograniczeniami fizycznymi, sensorycznymi lub mentalnymi.

Każdy użytkownik musi przeczytać i zrozumieć niniejszą instrukcję eksploatacji.

Przewidywalne nieprawidłowe użytkowanie

Osuszacz powietrza nie może być stosowany w następujących sytuacjach:

- W pomieszczeniach z atmosferą zagrożoną wybuchem.
- W pomieszczeniach z agresywną atmosferą (np. z powodu środków chemicznych).
- W pomieszczeniach, w których wartość pH wody jest poza zakresem od 7,0 do 7,4.
- W pomieszczeniach z solą lub cieczami o zawartości soli > 1%, np. kąpielach solankowych.
- W pomieszczeniach z powietrzem ozonowanym, o dużym stężeniu

rozpuszczalnika lub o dużym zapyleniu.

Ogólne wskazówki dotyczące bezpieczeństwa

OSTRZEŻENIE! Niebezpieczeństwo wybuchu, poparzeń i zatruc z powodu czynnika chłodniczego!

W urządzeniu znajduje się bezwonne, palny czynnik chłodniczy, który, w przypadku niewłaściwego użytkowania, może spowodować wybuchy, pożar oraz obrażenia ciała i zatrucia. Obieg czynnika chłodniczego znajduje się pod ciśnieniem.

- Nie stosować żadnych przedmiotów do przyspieszania procesu roztopiania.
- Osuszacza powietrza nie przechowywać w pomieszczeniach z trwałymi źródłami zapłonu, takimi jak otwarte płomienie, włączone urządzenia gazowe lub grzejniki elektryczne.
- Nie nawiercać ani nie nadpalać osuszacza powietrza.
- Urządzenie użytkować tylko w pomieszczeniu dostatecznie wentylowanym o powierzchni większej niż 4 m².
- Wykonanie wszelkich prac przy obwodzie czynnika chłodniczego zlecać tylko producentowi lub upoważnionemu przez niego personelowi specjalistycznemu. Przed rozpoczęciem prac przy obiegu czynnika chłodniczego należy go rozprężyć w przeznaczonych do tego urządzeniach.
- Przestrzegać przepisów krajowych dotyczących instalacji gazu.
- Nie spuszczać czynnika chłodniczego ani nie utylizować z odpadami domowymi.
- Unikać kontaktu z czynnikiem chłodniczym.

OSTRZEŻENIE! Porażenie prądem elektrycznym!

Prace przy częściach przewodzących napięcie lub na których znajduje się woda mogą spowodować śmiertelnie niebezpieczne porażenia prądem elektrycznym.

- Unikać kontaktu między wodą a częściami przewodzącymi napięcie.
- Każdorazowo przed zmianą miejsca ustawienia urządzenia należy wyłączyć osuszacz powietrza i wyciągnąć wtyk z gniazda sieciowego.
- Prace przy częściach elektrycznych zlecać wyłącznie producentowi lub autoryzowanemu personelowi.

7 Rozpakowanie

Sposób postępowania

1. Sprawdzić kompletność zakresu dostawy. W przypadku uszkodzeń lub niekompletnej dostawy należy skontaktować się z dystrybutorem.
2. Zdjąć opakowanie i usunąć zgodnie z miejscowymi wymaganiami.

8 Transport i podłączenie

Transport

OSTRZEŻENIE! Zgniecenie wskutek utraty stateczności!

- Osuszacz powietrza transportować w pozycji pionowej i zabezpieczyć przed przewracaniem lub ześlizgiwaniem.
- Osuszacz powietrza ustawić na płaskim i równym podłożu.

OSTRZEŻENIE! Niebezpieczeństwo ran ciętych i zmięddeń wskutek niewłaściwego transportu

- Nie wkładać rąk w otwory takie jak filtr powietrza.

- Transportować osuszacz powietrza w dwie osoby, używając odpowiednich przyrządów do podnoszenia i środków transportu.

Sposób postępowania

1. Upewnić się, że wąż odpływowy i kabel sieciowy zostały odłączone od urządzenia.
2. Przetransportować osuszacz powietrza do miejsca zastosowania.

Montaż osuszacza powietrza

OSTRZEŻENIE! Upadek osuszacza powietrza wskutek nieprawidłowego montażu!

- Używać tylko uchwyty ściennego i uniwersalnego zestawu montażowego dostarczonego razem z urządzeniem.
- Montować osuszacz powietrza w dwie osoby.
- Upewnić się, że ściana jest wystarczająco stabilna i nośna.

Wymagania

Powietrze musi swobodnie cyrkulować. Nie zasłaniać otworów powietrza. Wolna przestrzeń przed wylotem powietrza a filtrem powietrza musi wynosić co najmniej 100 cm.

Nad uchwytem ściennym musi być zapewniony odstęp co najmniej 10 cm od innych elementów, aby umożliwić zawieszenie urządzenia.

Pod uchwytem ściennym musi być zapewniony odstęp co najmniej 60 cm od innych elementów.

Sposób postępowania

1. Wykręcić i przechować dwie śruby, którymi uchwyt ścienny jest wstępnie zamocowany do urządzenia.
2. Używając poziomnicy poziomo wyrównać uchwyt ścienny i zamocować do ściany za pomocą

uniwersalnego zestawu montażowego zgodnie z ilustracją 5.

Średnica otworu = 8 mm.

3. Zawiesić osuszacz powietrza za zaczep w uchwycie ściennym.
4. Używając dwóch śrub wykręconych w pierwszej operacji przykręcić osuszacz powietrza do uchwyty ściennego, aby zabezpieczyć go przed spadnięciem.

Podłączanie węża odpływowego

UWAGA! Niewystarczająca wydajność urządzenia!

- ⊖ Nie załamywać węża odpływowego.
- ⊖ Nie kłaść żadnych przedmiotów na wężu.

Sposób postępowania

1. Zamocować wąż odpływowy na tylnej ścianie urządzenia do króćca odpływowego i zabezpieczyć opaską zaciskową węża.
2. Poprowadzić wąż odpływowy od osuszacza powietrza do odpływu (maksymalna różnica wysokości 3 m).

Przyłącze elektryczne

Sposób postępowania

1. Upewnić się, że napięcie sieciowe jest zgodne z napięciem przyłączeniowym podanym w danych technicznych.
2. Odpowiednio zabezpieczyć gniazdo i sieć zasilającą.
3. W pomieszczeniach wilgotnych lub na placach budowy należy zainstalować wyłącznik różnicowoprądowy.
4. Upewnić się, że wtyk sieciowy jest odpowiedni do gniazda budynku.
5. Upewnić się, że używane gniazdo jest uziemione.
6. Wetknąć wtyk sieciowy do gniazda.



9 Obsługa

Osuszanie pomieszczenia

WSKAZÓWKA: przed uruchomieniem, po transporcie i po dłuższym przechowywaniu pozostawić osuszacz powietrza na ok. 15 minut w jego ostatecznej pozycji.

Sposób postępowania

1. Upewnić się, że skropliny mogą spływać przez wąż odpływowy.
2. Obracać higrostat z pozycji „0” w kierunku „Cont”. Ustawić higrostatem wymaganą wilgotność. Osuszacz powietrza uruchamia się tylko wtedy, gdy rzeczywista wilgotność w pomieszczeniu jest większa niż zadana wilgotność w pomieszczeniu.

Lampka  świeci. Rozpoczyna się praca. Osuszacz powietrza pracuje przez co najmniej 10 minut. Po osiągnięciu zadanej wilgotności w pomieszczeniu wentylator pracuje nadal przez 30 minut. Jeśli rzeczywista wilgotność w pomieszczeniu wzrośnie o 5% w czasie dobiegu, miga lampka  i po upływie tego czasu sprężarka uruchamia się ponownie. Jeżeli higrostat jest ustawiony w pozycji „Cont”, osuszacz powietrza pracuje ciągle.

Wyłączenie

Sposób postępowania

1. Ustawić higrostat w położeniu „0”.

10 Konserwacja i przeglądy

OSTRZEŻENIE! Dolegliwości zdrowotne z powodu pyłu!

- Osuszacz powietrza należy czyścić sprężonym powietrzem tylko w otwartym otoczeniu.
- Nosić maskę ochronną i okulary ochronne.

OSTRZEŻENIE! Niebezpieczeństwo obrażeń przez obracający się wentylator.

Przed otwarciem osłony obudowy:

- Odłączyć wtyk sieciowy i odczekać co najmniej 15 s.
- Upewnić się, że wentylator jest nieruchomy.

OSTROŻNIE! Niebezpieczeństwo poparzenia przez gorące przewody!

Niektóre przewody we wnętrzu obudowy mogą być gorące i powodować lekkie oparzenia.

- Odczekać do wystarczającego wystygnięcia przewodów.

UWAGA! Szkody rzeczowe!

- Środki do czyszczenia nie mogą spowodować uszkodzeń powierzchni. Stosować tylko łagodne środki do czyszczenia.
- Używać tylko dopuszczonych oryginalnych części zamiennych.

Czyszczenie i kontrole

Sposób postępowania

1. Wyłączyć osuszacz powietrza.
2. Wyciągnąć wtyk z gniazda sieciowego.
3. Wyjąć filtr powietrza i wyczyścić (np. odkurzaczem) lub wymienić.
4. Sprawdzić króciec odpływu i wąż odpływowy.
5. Włożyć nowy lub oczyszczony filtr. Stosować wyłącznie oryginalne filtry.

6. Odkręcić śruby boków obudowy i pokrywę, a następnie zdjąć obudowę.

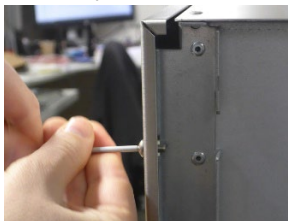

7. Odkręcić śruby pokrywę wymiennika ciepła i zdjąć pokrywę.
8. Nieco wyciągnąć wannę ociekową (poz. 1) i przetrzeć szmatką.

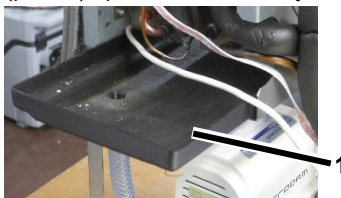

9. Z powrotem wsunąć wannę ociekową.
10. **OSTRZEŻENIE!** Porażenie prądem elektrycznym spowodowane wyciekaniem kropli! Po czyszczeniu wanny ociekowej upewnić się, że wąż odpływowy (poz. 2) jest wetknięty w otwór pompy.

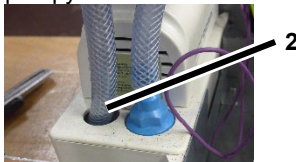

11. Ostrożnie przedmuchać urządzenie sprężonym powietrzem. Zwrócić uwagę na to, aby wyczyścić wszystkie podzespoły.
12. Zamontować pokrywę wymiennika ciepła.
13. Zamontować obudowę.
14. Podłączyć kabel sieciowy.

Części zamienne i serwis

W razie pytań dotyczących osuszacza powietrza lub jeżeli potrzebne są części zamienne, należy skontaktować się z autoryzowanym dystrybutorem lub serwisem AERIAL.

11 Usuwanie usterek

W przypadku usterek sprawdzić poniższe punkty. W razie potrzeby skontaktować się z serwisem AERIAL.

OSTRZEŻENIE! Zatrucia czynnikiem chłodniczym, oparzenia, zgniecenia lub porażenia prądem elektrycznym podczas prac konserwacyjnych!

- Naprawy lub remonty zlecać wyłącznie producentowi lub autoryzowanemu personelowi.
- W przypadku usterek działania osuszacz powietrza należy wyłączyć i zabezpieczyć go przed ponownym włączeniem.
- Przed przystąpieniem do prac przy rozgrzanych częściach należy odczekać do ich schłodzenia.

Komunikaty błędów

Komunikat wyświetlaczu	na	Możliwa przyczyna	Środki zaradcze
Error E1 <Room temp>		Temperatura otoczenia < 1 °C lub > 34 °C	Urządzenie uruchamia się samoczynnie ponownie, kiedy temperatura wyniesie znowu > 5 °C lub < 30 °C.
Error E2 <cooling system>		Błąd układu chłodzenia	Wyłączyć osuszacz powietrza i ponownie ustawić wymaganą wilgotność w pomieszczeniu.

Usterki

Problem	Możliwa przyczyna	Środki zaradcze
Osuszacz powietrza ma słabą moc osuszania lub nie osusza w ogóle.	Filtr powietrza jest zanieczyszczony. Osuszacz powietrza otrzymuje za mało powietrza. Zanieczyszczone filtry mogą spowodować trwałe uszkodzenia urządzenia.	Oczyszczyć filtr, w razie potrzeby wymienić.
Osuszacz powietrza nie pracuje, wentylator i sprężarka nie działają.	Osuszacz powietrza jest wyłączony.	Włączyć osuszacz powietrza.
	Brak zasilania energią elektryczną osuszacza powietrza.	Sprawdzić zasilanie energią elektryczną.
Usterka pompy	Pompa jest zablokowana, np. ponieważ woda nie może odpływać przez wąż odpływowy.	Sprawdzić wąż odpływowy.
	Uszkodzona pompa.	Skontaktować się z serwisem firmy AERIAL.

12 Wyłączenie z eksploatacji, przechowywanie i utylizacja

Wyłączenie z eksploatacji

Sposób postępowania

1. Wyłączyć osuszacz powietrza.
2. Wyciągnąć wtyk z gniazda sieciowego.
3. Osłonić osuszacz powietrza płachtą, aby chronić go przed pyłem.

Składowanie

OSTROŻNIE! Obrażenia!

- Nie ustawiać na sobie więcej niż dwóch osuszaczy powietrza.
- Zabezpieczyć osuszacza powietrza przed przechyleniem.

Sposób postępowania

1. Osuszacz powietrza przechowywać w temperaturze od 0 °C do +40 °C.

Utylizacja

UWAGA! Zagrożenie przez materiały i substancje

- Materiały segregować i przekazywać do recyklingu zgodnie z lokalnymi przepisami.
- Podczas utylizacji materiałów pomocniczych i eksploatacyjnych należy przestrzegać przepisów i informacji zawartych w kartach charakterystyki.



Osuszacz powietrza nie usuwać wraz z odpadami domowymi, lecz zgodnie z przepisami ustawowymi.

13 Deklaracja zgodności WE

Deklaracja zgodności WE w rozumieniu dyrektywy maszynowej 2006/42/WE załącznik II 1.A

Producent: Dantherm GmbH Oststraße 148 22844 Norderstedt

Produkt: Osuszacz powietrza

Nr produktu: AD110

Opis działania: Osuszacz powietrza służy do osuszania powietrza w warunkach ciśnienia atmosferycznego w zamkniętych pomieszczeniach.

Jednoznacznie oświadcza się, że produkt spełnia wszystkie właściwe postanowienia następujących obowiązujących dyrektyw:

- 2006/42/WE Dyrektywa maszynowa
- 2014/ 30/ EU Dyrektywa w sprawie kompatybilności elektromagnetycznej (EMC)

Zastosowano następujące normy zharmonizowane:

- EN 60335-2-40:2003
- EN 60204-1:2006
- EN 378-2:2016
- EN ISO 12100:2010
- EN ISO 13857:2008
- EN ISO 14120:2015

Pełnomocnik do opracowania dokumentacji technicznej: Manfred Föhlich - Oststraße 148 - 22844 Norderstedt

Norderstedt dnia 30.03.2020

IX. PT - MANUAL DE INSTRUÇÕES

1	Vista geral do produto.....	85
2	Vista geral do painel de controlo.....	87
3	Vista geral da fixação de parede	88
4	Sobre este manual de instruções.....	88
5	Descrição do produto.....	88
6	Segurança	89
7	Desembalagem.....	90
8	Transporte e ligação.....	90
9	Operação	91
10	Manutenção e conservação.....	91
11	Resolução de avarias	93
12	Desativação, armazenamento e eliminação	94
13	Declaração CE de Conformidade	95

1 Vista geral do produto

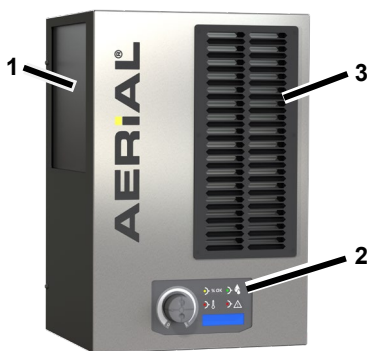

Fig. 1: Vista dianteira

1	Superfície de entrada de ar com filtro
2	Painel de controlo
3	Saída de ar



Fig. 2: Vista traseira

1	Suspensão para suporte de parede
2	Tubuladura de drenagem para mangueira de drenagem
3	Ficha de rede elétrica
4	Mangueira de drenagem

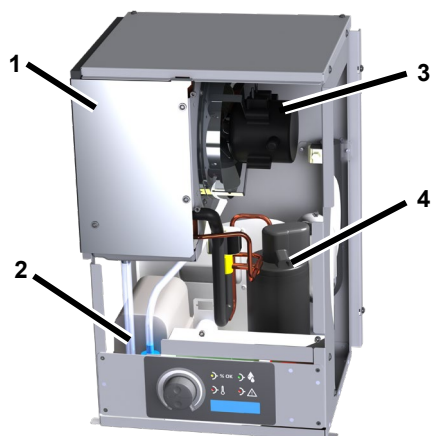

Fig. 3: Vista interior

1	Cobertura do permutador de calor
2	Bomba
3	Ventilador
4	Compressor

2 Vista geral do painel de controlo

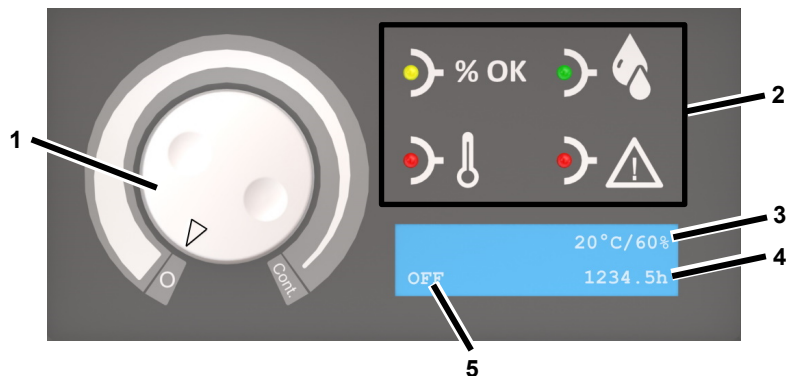
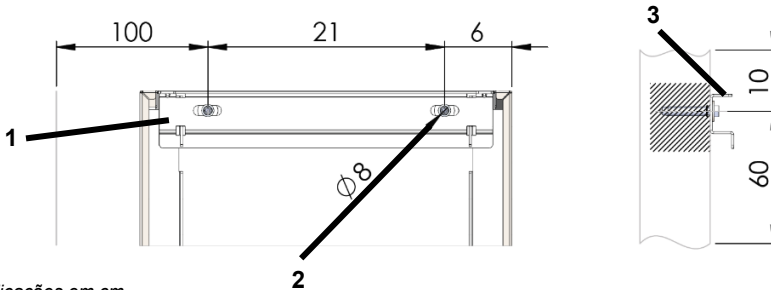

Fig. 4: Vista geral do painel de controlo

1	Higróstato: 0 = Desligado Cont. = Modo contínuo	4	Horas de funcionamento
2	Luzes de sinalização	5	Estado operacional/ Humidade ambiente nominal
3	Temperatura ambiente real/ Humidade ambiente real		

Luz de sinalização	Estado	Significado
	Acesa	Humidade ambiente nominal alcançada
	Acesa	A desumidificar o espaço
	Acesa	Temperatura exterior <1°C ou > 34 °C
	Acesa	Avaria
	Intermitente	Avaria da bomba. Após resolução, a bomba arranca automaticamente.

3 Vista geral da fixação de parede



Indicações em cm

Fig 5: Vista geral da fixação de parede

1	Suporte de parede	3	Canto superior do suporte de parede
2	Orifício Ø = 8 mm (2 unidades)		

4 Sobre este manual de instruções

O presente manual de instruções não pode ser reproduzido, copiado e divulgado sem autorização por escrito por parte do fabricante.

Importante: Ler cuidadosamente antes de utilizar. Conservar para referência futura.

5 Descrição do produto

O desumidificador regula a humidade do ar no espaço. A água de condensada que se formou é bombeada através de uma mangueira. O desumidificador está equipado com descongelação automática. O desumidificador foi concebido para a fixação na parede.

Material fornecido

- Desumidificador
- Manual de instruções
- Suporte de parede
- Conjunto de montagem universal para fixação na parede
- Mangueira de drenagem 12 x 2 mm com abraçadeira

Placa de características

AERIAL[®]

Typ: AD 110
 Baujahr: 2020
 SN: 2018438001
 Art-Nr: 0110-0110-033

230V/ 50 Hz / 350W
 1,5A/ R1234yf (0,14kg)
 GWP:4/ COP:0,0006t
 IP44 /

DANTHERM GmbH
 Oststraße 148
 22844 Norderstedt
 www.aerial.de

A placa de características está localizada no revestimento exterior.

6 Segurança

Utilização adequada e condições de utilização

O desumidificador destina-se a desumidificar o ar com pressão atmosférica em espaços interiores fechados, como caves, garagens ou armazéns e foi concebido para a montagem na parede.

O desumidificador só pode ser instalado, operado e armazenado em espaços com uma área de superfície superior a 4 m².

O desumidificador só pode ser utilizado em conformidade com os Dados Técnicos (ver última página).

Não é permitida a utilização do desumidificador por pessoas com limitações físicas, sensoriais ou mentais ou por crianças.

Todos os utilizadores devem ter lido e compreendido o manual de instruções.

Utilização indevida previsível

O desumidificador não pode ser utilizado:

- em espaços com atmosferas potencialmente explosivas.
- em espaços com atmosferas agressivas (p. ex. causadas por produtos químicos).
- em espaços com água, cujo valor de pH não se encontra entre 7,0 e 7,4.
- em espaços com sal ou líquidos com um teor de sal > 1 %, p. ex., piscinas de água salgada.
- em espaços com ar tratado com ozono, alta concentração de solventes ou elevada exposição ao pó.

Indicações gerais de segurança

AVISO! Perigo de explosão, queimaduras e intoxicações por agente de refrigeração!

O dispositivo contém um agente de refrigeração inodoro e inflamável, que pode levar a explosões e incêndios, assim como lesões e intoxicações se manuseado incorretamente. O circuito do agente de refrigeração está pressurizado.

- Não utilizar objetos para acelerar o processo de descongelação.
- Não armazenar o desumidificador em espaços com fontes de ignição permanentes, como chamas desprotegidas, aparelhos a gás ou aquecedores elétricos ligados.
- Não perfurar nem queimar o desumidificador.
- Apenas operar o aparelho num espaço suficientemente arejado com uma área de superfície superior a 4 m².
- Todos os trabalhos no circuito do agente de refrigeração só podem ser realizados pelo fabricante ou por pessoal especializado autorizado pelo mesmo. Antes de trabalhar no circuito do agente de refrigeração, este deve ser purgado nos equipamentos destinados para este efeito.
- Ter em atenção as disposições nacionais para instalações de gás.
- Não esvaziar nem eliminar agentes de refrigeração juntamente com os resíduos domésticos.
- Evitar o contacto com agentes de refrigeração.

AVISO! Choque elétrico!

Os trabalhos em componentes condutores de tensão ou água em componentes condutores de tensão pode causar choques elétricos com perigo de morte.

- ↻ Evitar o contacto entre água e componentes condutores de tensão.
- ↻ Antes de mudar a localização do aparelho, desligar o desumidificador e a ficha de rede elétrica.
- ↻ Os trabalhos nos componentes elétricos devem ser realizados apenas pelo fabricante ou por pessoal autorizado.

7 Desembalagem

Procedimento

1. Verificar se o material fornecido está completo. Contactar o revendedor especializado no caso de danos ou de fornecimento incompleto.
2. Remover a embalagem e eliminá-la de acordo com as normas locais.

8 Transporte e ligação

Transporte

AVISO! Esmagamento devido à perda de estabilidade!

- ↻ Transportar o desumidificador verticalmente e protegê-lo contra quedas ou deslizamentos.
- ↻ Colocar o desumidificador sobre superfícies planas e fixas.

AVISO! Ferimentos por corte e esmagamento devido a manuseamento incorreto durante o transporte

- ↻ Não tocar em aberturas como o filtro de ar.
- ↻ O desumidificador deve ser transportado por duas pessoas e sob utilização de meios de elevação e de transporte adequados.

Procedimento

1. Garantir que a mangueira de drenagem e o cabo de rede estão desconectados do aparelho.
2. Transportar o desumidificador para o local de utilização.

Montar o desumidificador

AVISO! Queda do desumidificador devido a montagem incorreta!

- ↻ Apenas utilizar o suporte de parede e o conjunto de montagem universal.
- ↻ A montagem do desumidificador deve ser efetuada por duas pessoas.
- ↻ Garantir que a parede é estável e tem capacidade de suporte.

Requisitos

O ar deve circular livremente. Não cobrir as aberturas para o ar. O espaço livre antes da saída de ar e do filtro de ar deve ser de, pelo menos, 100 cm.

Acima na parede devem existir, no mínimo, 10 cm de distância relativamente ao objeto seguinte de modo a permitir a suspensão do aparelho.

Abaixo na parede devem existir, no mínimo, 60 cm de distância relativamente ao objeto seguinte.

Procedimento

1. Remover e guardar os dois parafusos, com os quais o suporte de parede está pré-montado no desumidificador.
2. Alinhar o suporte de parede com um nível de bolha de ar na horizontal e fixar na parede com o conjunto de montagem universal conforme a fig. 5.
Orifício $\varnothing = 8 \text{ mm}$.
3. Suspender o desumidificador com a suspensão no suporte de parede.

4. Aparafusar o desumidificador co dois parafusos do 1.º passo de ação no suporte de parede para proteger o aparelho contra queda.

Ligar a mangueira de drenagem

ATENÇÃO! Desempenho insuficiente do aparelho!

- Não dobrar a mangueira de drenagem.
- Não colocar objetos sobre a mangueira.

Procedimento

1. Fixar a mangueira de drenagem na tubuladura de drenagem na parte posterior do aparelho e proteger com abraçadeira.
2. Direcionar a mangueira de drenagem afastada do desumidificador para um dreno (diferença máxima de altura: 3 m).

Ligação elétrica

Procedimento

1. Certificar-se de que a tensão de rede corresponde à tensão de alimentação nos dados técnicos.
2. Proteger adequadamente a tomada e a rede elétrica.
3. Instalar um interruptor de corrente diferencial residual em locais húmidos ou locais de construção.
4. Certificar-se de que a ficha de rede elétrica é adequada à tomada do edifício.
5. Certificar-se de que a tomada utilizada está ligada à terra.
6. Inserir a ficha de rede elétrica na tomada.

9 Operação

Desumidificar o espaço

INDICAÇÃO: Deixar o desumidificador repousar na sua posição final durante cerca de 15 minutos antes da colocação em funcionamento, depois do transporte e depois de um armazenamento prolongado.

Procedimento

1. Certificar-se de que a água condensada consegue ser escoada através de uma mangueira de drenagem.
2. Rodar o higróstato de "0" no sentido de "Cont". Ajustar a humidade pretendida no higróstato. O desumidificador inicia-se apenas se a humidade ambiente real for superior à humidade ambiente nominal.

A luz  acende. O funcionamento inicia. O desumidificador funciona durante, pelo menos, 10 minutos. Assim que a humidade ambiente nominal seja alcançada, o ventilador continua a funcionar durante 30 minutos.

Se a humidade ambiente real subir 5% durante este tempo, a luz  fica a piscar e o compressor reinicia após o final deste tempo. Caso o higróstato esteja em "Cont", o desumidificador funciona no modo contínuo.

Desligar

Procedimento

1. Colocar o higróstato em "0".

10 Manutenção e conservação

AVISO! Danos para a saúde devido a pó!

- Realizar a limpeza do desumidificador com ar comprimido apenas em ambientes abertos.
- Utilizar máscara e óculos de proteção.

AVISO! Perigo de ferimentos devido a ventilador em rotação.

Antes da abertura do revestimento da caixa:

- Tirar a ficha e aguardar, no mínimo, 15 s.
- Garantir que o ventilador parou.

CUIDADO! Perigo de queimaduras devido a tubagens quentes!

Algumas tubagens no interior da caixa podem aquecer e conduzir a queimaduras ligeiras.

- Deixar as tubagens arrefecer suficientemente.

ATENÇÃO! Danos materiais!

- Os produtos de limpeza podem danificar superfícies. Utilizar apenas produtos de limpeza suaves.
- Utilizar apenas peças sobressalentes originais e autorizadas.

Limpeza e inspeção

Procedimento

1. Desligar o desumidificador.
2. Retirar a ficha de rede elétrica da tomada.
3. Remover o filtro de ar e limpar (p. ex. com aspirador) ou substituir.
4. Inspeccionar a tubuladura de drenagem e a mangueira de drenagem.
5. Colocar filtros novos ou limpos. Utilizar apenas filtros originais.
6. Soltar os parafusos das peças da caixa e da tampa e remover o revestimento da caixa.

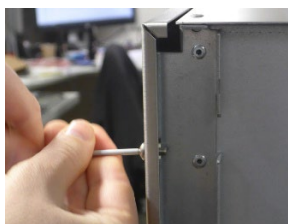

7. Soltar os parafusos da cobertura do permutador de calor e remover a cobertura.
8. Puxar ligeiramente para fora o depósito de água (pos. 1) e limpar com um pano.

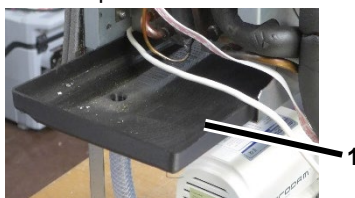

9. Voltar a inserir o depósito de água.
10. **AVISO!** Choque elétrico devido a vazamento de água condensada! Após limpeza do depósito de água, garantir que a mangueira de escoamento (pos. 2) está inserida na abertura da bomba.

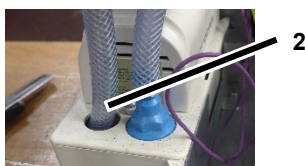

11. Com cuidado, soprar o aparelho com ar comprimido. Ter atenção para que todos os componentes sejam limpos.
12. Montar a cobertura do permutador de calor.
13. Montar o revestimento da caixa.
14. Ligar o cabo de alimentação à tomada.

Peças sobressalentes e serviço de apoio ao cliente

No caso de dúvidas sobre o desumidificador ou caso sejam necessárias peças sobressalentes, entrar em contacto com o revendedor autorizado ou com o serviço de assistência técnica da AERIAL.

11 Resolução de avarias

No caso de avarias verificar os seguintes aspetos. Se for necessário, entrar em contacto com o serviço de assistência técnica da AERIAL.

AVISO! Intoxicações por agentes de refrigeração, queimaduras, esmagamento ou choque elétrico durante os trabalhos de manutenção!

- ⇒ As reparações ou os trabalhos de manutenção devem ser realizados apenas pelo fabricante ou por pessoal autorizado.
- ⇒ Em caso de mau funcionamento, desligar o desumidificador e protegê-lo contra um arranque indesejado.
- ⇒ Deixar os componentes quentes arrefecerem suficientemente antes de iniciar os trabalhos.

Mensagens de erro

Exibição no visor	Causa possível	Solução
Error E1 <Room temp>	Temperatura exterior <1°C ou > 34 °C	O aparelho reinicia automaticamente assim que a temperatura voltar a > 5 °C ou < 30°C.
Error E2 <cooling system>	Erro do sistema de refrigeração	Desligar o desumidificador e voltar a ajustar a humidade ambiente nominal pretendida.

Avarias

Problema	Causa possível	Solução
O desumidificador apresenta uma potência de desumidificação má ou nenhuma.	O filtro de ar está sujo. O desumidificador recebe muito pouco ar. Os filtros sujos podem causar danos permanentes no aparelho.	Limpar o filtro ou substituí-lo, se for necessário.
O desumidificador está fora de funcionamento/ O ventilador e o compressor não funcionam.	O desumidificador está desligado.	Ligar o desumidificador.
	O desumidificador está sem alimentação de energia.	Verificar a alimentação de energia.
Avaria da bomba	A bomba está bloqueada, por ex., porque a água não pode escoar pela mangueira de drenagem.	Inspeccionar a mangueira de drenagem.
	Defeito na bomba.	Entrar em contacto com o serviço de assistência técnica da AERIAL.

12 Desativação, armazenamento e eliminação

Desativação

Procedimento

15. Desligar o desumidificador.
16. Retirar a ficha de rede elétrica da tomada.
17. Cobrir o desumidificador com um pano para protegê-lo do pó.

Armazenamento

CUIDADO! Ferimentos!

- Não empilhar mais do que dois desumidificadores em cima um do outro.
- Proteger o desumidificador contra quedas.

Procedimento

18. Armazenar o desumidificador entre 0 °C e +40 °C.

Eliminação

ATENÇÃO! Perigo devido a materiais e substâncias

- Separar os materiais e reciclá-los de acordo com as regulamentações locais.
- Ter em atenção as regulamentações locais e as indicações das folhas de dados de segurança para a eliminação de materiais auxiliares e de trabalho.



Não deitar o desumidificador fora juntamente com os resíduos domésticos, mas sim eliminá-lo de acordo com as normas legais.

13 Declaração CE de Conformidade

Declaração CE de Conformidade de acordo com a diretiva relativa às máquinas 2006/42/CE anexo II 1.A

Fabricante: Dantherm GmbH Oststraße 148 22844 Norderstedt

Produto: Desumidificador

N.º de produto: AD110

Descrição de funções: O desumidificador destina-se a desumidificar o ar com pressão atmosférica em espaços fechados.

É expressamente declarado que o produto está em conformidade com as normas aplicáveis das seguintes diretivas:

- 2006/42/CE Diretiva relativa às máquinas
- 2014/ 30/ EU Diretiva relativa à compatibilidade eletromagnética (CEM)

Foram aplicadas as seguintes normas harmonizadas:

- EN 60335-2-40:2003
- EN 60204-1:2006
- EN 378-2:2016
- EN ISO 12100:2010
- EN ISO 13857:2008
- EN ISO 14120:2015

Pessoa autorizada a compilar a documentação técnica: Manfred Föhlich - Oststraße 148 - 22844 Norderstedt

Norderstedt, 30/03/2020

X. SV - Bruksanvisning

1	Produktöversikt.....	96
2	Översikt över manöverpanel.....	98
3	Översikt över väggfäste	99
4	Om den här bruksanvisningen	99
5	Produktbeskrivning	99
6	Säkerhet.....	99
7	Uppackning	100
8	Transport och anslutning.....	101
9	Handhavande	102
10	Underhåll och skötsel.....	102
11	Åtgärd fel	103
12	Urdrifttagning, lagring och avfallshantering	104
13	Intyg om EU-överensstämmelse.....	105

1 Produktöversikt

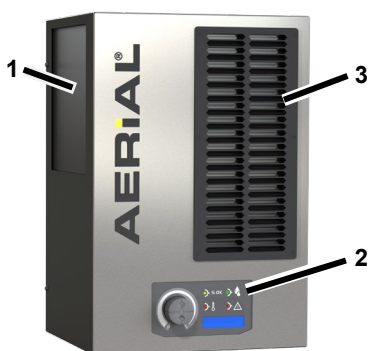

1	Luftinsug med filter
2	Manöverpanel
3	Luftutlopp

Fig. 1: Framifrån



1	Upphängning för väggållare
2	Utloppsstuts till utloppsslang
3	Nätkontakt
4	Utloppsslang

Fig. 2: Bakifrån

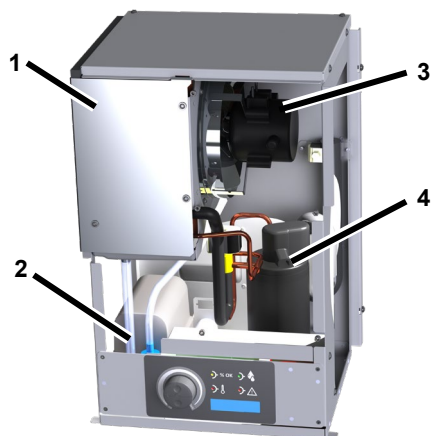

1	Skyddsplåt till värmväxlare
2	Pump
3	Fläkt
4	Kompressor

Fig. 3: Inifrån

2 Översikt över manöverpanel

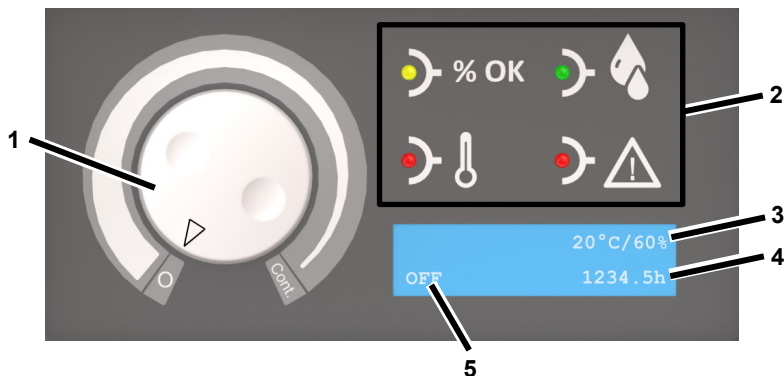
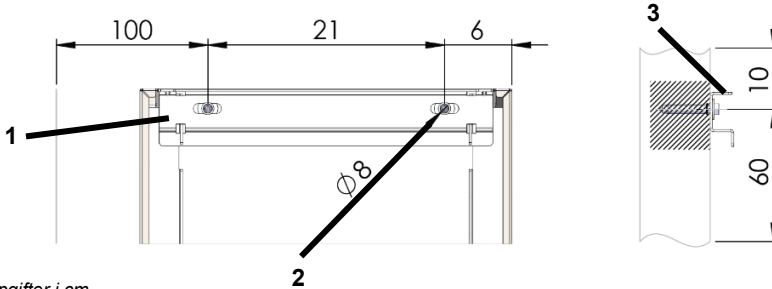

Fig. 4: Översikt över manöverpanel

1	Hygrostat: 0 = från Cont. = kontinuerlig drift	4	Drifttimmar
2	Signallampor	5	Driftstatus/ Luftfuktighet (bör)
3	Rumstemperatur (är)/ Luftfuktighet (är)		

Signallampa	Status	Innebörd
	Lyser	Börvärdet för luftfuktigheten har uppnåtts
	Lyser	Rummet avfuktas
	Lyser	Utomhustemperatur < 1 °C eller > 34 °C
	Lyser	Fel
	Blinkar	Fel på pumpen. När felet har åtgärdats startar pumpen automatiskt igen.

3 Översikt över väggfäste



Uppgifter i cm

Fig 5: Översikt över väggfäste

1	Vägghållare	3	Vägghållarens övre kant
2	Borrhål Ø = 8 mm (2 st.)		

4 Om den här bruksanvisningen

Denna bruksanvisning får inte reproduceras, mångfaldigas eller spridas utan skriftlig tillåtelse från tillverkaren.

Viktigt: Läs noga före användning. Spara för senare användning.

5 Produktbeskrivning

Luftavfuktaren reglerar luftfuktigheten i rummet. Kondensatvattnet som då uppstår pumpas bort via en utloppsslang. Luftavfuktaren är utrustad med en automatisk avfrostare. Luftavfuktaren är konstruerad att fästas på väggen.

Leveransomfattning

- Luftavfuktare
- Bruksanvisning
- Vägghållare
- Universalmonteringssats för fastsättning på vägg

- Utloppsslang 12 x 2 mm med slangklämma

Typskylt

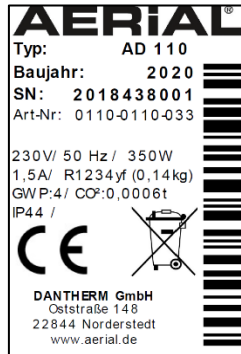

Typskylten sitter på huset.

6 Säkerhet

Avsedd användning och driftvillkor

Luftavfuktaren används för avfuktning av luft vid atmosfärstryck i stängda utrymmen som källare, garage eller

lagerhallar och är konstruerad för monterning på väggen.

Luftavfuktaren får bara hängas upp, användas och förvaras i utrymmen som är större än 4 m².

Luftavfuktaren får endast användas enligt de tekniska specifikationerna (se sista sidan).

Barn och personer med fysiska, sensoriska eller psykiska begränsningar får inte använda apparaten.

Alla som använder apparaten måste ha läst och förstått bruksanvisningen.

Ej tillåten användning

Luftavfuktaren får inte användas under följande omständigheter:

- I utrymmen med explosionsrisk.
- I utrymmen med aggressiv atmosfär (t.ex. på grund av kemikalier).
- I utrymmen med vatten vars pH-värde inte ligger mellan 7,0 till 7,4.
- I utrymmen med salt eller vätskor med en salthalt > 1 %, t.ex. bad med hög salthalt.
- I rum med ozon-behandlad luft, hög koncentration av lösningsmedel eller hög dammbelastning.

Allmänna säkerhetsanvisningar

WARNING! Risk för explosion, brännskador och förgiftning på grund av kylmedel!

Apparaten innehåller ett luktfritt, brännbart kylmedium, som vid felaktig hantering kan orsaka explosion och brand, samt personsador och förgiftning. Kylmedelskretsen är trycksatt.

- ☞ Använd inga föremål för att påskynda upptiningen.
- ☞ Förvara inte luftavfuktaren i utrymmen med permanenta antändningskällor som öppna

flammar, inkopplade gasapparater eller elektriska värmekällor.

- ☞ Det är inte tillåtet att borra eller elda på luftavfuktaren.
- ☞ Apparaten får bara användas i utrymmen större än 4 m², med tillräcklig ventilation.
- ☞ Alla arbeten på kylmedelskretsen får endast utföras av tillverkaren eller av fackpersonal som auktoriserats av denne. Före arbeten på kylmedelskretsen ska den avlastas från alla anordningar.
- ☞ Följ nationellt gällande föreskrifter gällande gasinstallationer.
- ☞ Kylmedlet får inte tappas ut eller kastas i hushållssoporna.
- ☞ Undvik kontakt med kylmedlet.

WARNING! Risk för stötar!

Arbeten på och vattenkontakt med spänningsförande komponenter kan leda till livsfara på grund av elstötar.

- ☞ Undvik kontakt mellan vatten och spänningsförande komponenter.
- ☞ Stäng av luftavfuktaren och dra ut nätkontakten innan apparaten flyttas.
- ☞ Arbeten på elektriska komponenter får endast utföras av tillverkaren eller fackpersonal som auktoriserats av denne.

7 Uppackning

Gör så här

1. Kontrollera att leveransen är komplett. Kontakta din fackhandlare vid skador eller om delar saknas.
2. Ta bort förpackningen och avfallshanterar enligt lokalt gällande bestämmelser.

8 Transport och anslutning

Transport

WARNING! Klämrisk vid instabilitet!

- Luftavfuktaren ska transporteras stående och säkras så att den inte kan välta eller glida.
- Placera bara luftavfuktaren på plana och fast ytor.

WARNING! Risk för skär- och klämskador vid felaktig hantering under transport

- Stick inte in händerna i öppningar, t.ex. vid luftfiltret.
- Luftavfuktaren ska transporteras av två personer, och lämpliga lyft- och transportredskap ska användas.

Gör så här

1. Kontrollera att utloppsslangen och nätkabeln dragits ut ur apparaten.
2. Transportera luftavfuktaren till användningsplatsen.

Montera luftavfuktaren

WARNING! Luftavfuktaren kan falla ned om den monteras felaktigt!

- Använd endast den medföljande vägghållaren och universalmonteringsatsen.
- Luftavfuktaren ska monteras av två personer.
- Förvissa dig om att väggen håller och är stabil.

Krav

Luften måste kunna cirkulera fritt. Täck inte över luftöppningarna. Det måste finnas ett fritt luftutrymme på minst 100 cm framför luftutloppet och luftfiltret.

För att det ska gå att haka fast apparaten måste avståndet till närmaste föremål ovanför vägghållaren vara minst 10 cm.

Nedanför vägghållaren måste det vara minst 60 cm avstånd till närmaste föremål.

Gör så här

1. Ta bort och spara de två skruvarna med vilka vägghållaren är förmonterad på luftavfuktaren.
2. Rikta in vägghållaren horisontellt med ett vattenpass och fäst den i väggen med universalmonteringsatsen enligt fig. 5.
Borrhåls- $\varnothing = 8$ mm.
3. Haka fast luftavfuktaren med upphängningen i vägghållaren.
4. Skruva fast luftavfuktaren i vägghållaren med de båda skruvarna från steg 1 för att se till att apparaten inte faller ned.

Anslut utloppsslangen

OBS! Otillräckliga apparatprestanda!

- Böj inte utloppsslangen.
- Ställ inga föremål på slangen.

Gör så här

1. Fäst utloppsslangen i utloppsstutsen på apparatens baksida och säkra den med en slangklämma.
2. Dra slangänden från luftavfuktaren till ett avlopp (max. höjdskillnad 3 m).

Elanslutning

Gör så här

1. Kontrollera att nätspänningen motsvarar anslutningsspänningen enligt de tekniska specifikationerna.
2. Kontrollera att uttaget och försörjningsnätet är tillräckligt avsäkrat.
3. Installera en FI-skyddsbrytare i fuktutrymmen resp. på byggplatser.
4. Kontrollera att nätkontakten är lämplig för uttagen i byggnaden.

5. Kontrollera att uttaget är jordat.
6. Sätt kontakten i uttaget.

9 Handhavande

Avfuktning av utrymmen

HÄNVISNING! Låt luftavfuktaren vila ca 15 minuter i rätt läge innan den tas i drift efter transport och längre förvaring.

Gör så här

1. Kontrollera att kondensatvattnet kan rinna ut genom utloppsslangen
2. Vrid hygrostaten från "0" till "Cont". Ställ in önskad luftfuktighet på hygrostaten. Luftavfuktaren startar bara när luftfuktigheten i rummet (är) överstiger det inställda värdet (bör).

Lampan  lyser. Driften startar.

Luftavfuktaren går i minst 10 minuter. När den inställda luftfuktigheten nåtts körs fläkten i ytterligare 30 minuter. Om luftfuktigheten i rummet ökar med 5 % under eftergångstiden så blinkar lampan  och när tiden löpt ut startas kompressorn igen. Om hygrostaten står på "Cont" körs luftavfuktaren i kontinuerlig drift.

Stänga av

Gör så här

1. Ställ hygrostaten på "0".

10 Underhåll och skötsel

WARNING! Hälsorisker på grund av damm!

- ☞ Luftavfuktaren får endast rengöras i öppna utrymmen med tryckluft.
- ☞ Använd skyddsmask och skyddsglasögon.

WARNING! Risk för personskador på grund av roterande fläkt.

Gör följande innan du öppnar huskåpan:

- ☞ dra ur kontakten och vänta minst 15 s.
- ☞ kontrollera att fläkten har stannat.

VAR FÖRSIKTIG! Risk för brännskador på grund av varma ledningar!

Vissa ledningar inuti huset kan bli varma och orsaka lätta brännskador.

- ☞ Låt ledningarna svalna tillräckligt.

OBS! Materiella skador!

- ☞ Rengöringsmedel kan skada ytan. Använd endast milda rengöringsmedel.
- ☞ Använd endast godkända originalreservdelar.

Rengöring och kontroll

Gör så här

1. Stäng av luftavfuktaren.
2. Dra ur nätkontakten.
3. Ta ut luftfiltret och rengör det (t.ex. med dammsugare), eller byt vid behov.
4. Kontrollera utloppsstutsen och utloppsslangen.
5. Sätt in nya resp. rengjorda filter. Använd endast originalfilter.
6. Lossa skruvarna till husets sidodelar och locket och ta bort huskåpan.

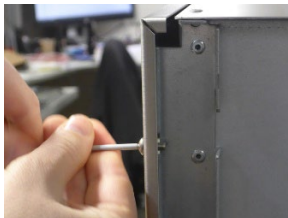

7. Lossa skruvarna till värmväxlarens skyddsplåt och ta bort skyddsplåten.

8. Dra ut tråget (pos. 1) en bit och torka av det med en trasa.



9. Skjut in tråget igen.
 10. **WARNING!** Risk för elstötar om kondensvatten rinner ut!
 När du har rengjort tråget ska du se till att avrinningsslangen (pos. 2) sitter fast i öppningen i pumpen.

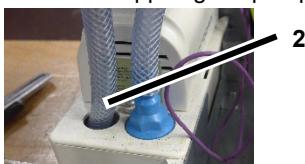

11. Blås försiktigt rent apparaten med tryckluft. Se till att alla komponenter blir rena.
 12. Montera värmeväxlarens skyddsplåt.
 13. Montera huskåpan.

14. Anslut nätkabeln.

Reservdelar och kundtjänst

Om du har frågor om luftavfuktaren eller behöver reservdelar kontakta du din leverantör eller AERIAL kundtjänst.

11 Åtgärd fel

Kontrollera följande punkter vid fel. Kontakta vid behov AERIAL kundtjänst.

WARNING! Risk för förgiftningar orsakade av kylmedel, brännskador, klämskador eller elstötar under underhållsarbete!

- ☞ Reparationer och underhållsarbete får endast utföras av tillverkaren eller fackpersonal som auktoriserats av denne.
- ☞ Vid funktionsstörningar ska luftavfuktaren stängas av och säkras så att den inte kan starta igen.
- ☞ Låt varma komponenter svalna innan du utför arbete på dem.

Felmeddelanden

Visning på display	Möjlig orsak	Åtgärd
Error E1 <Room temp>	Utomhustemperatur < 1°C eller > 34 °C	Apparaten startar själv igen när temperaturen återigen är > 5 °C eller < 30°C.
Error E2 <cooling system>	Fel i kylsystemet	Stäng av luftavfuktaren och ställ in önskad luftfuktighet (bör) igen.

Störning

Problem	Möjlig orsak	Åtgärd
Luftavfuktaren avfuktar dåligt eller inte alls.	Smutsigt luftfilter. Luftavfuktaren får för lite luft. Smutsiga luftfilter kan på sikt skada apparaten.	Rengör filtret, förnya vid behov.
Luftavfuktaren är inte i drift/fläkten och kompressorn arbetar inte.	Luftavfuktaren är avstängd.	Starta luftavfuktaren.
	Luftavfuktaren har ingen strömförsörjning.	Kontrollera strömförsörjningen.
Fel på pumpen	Pumpen är blockerad, t.ex. för att vattnet inte kan rinna bort via utloppsslangen.	Kontrollera utloppsslangen.
	Pumpen defekt.	Kontakta AERIAL kundtjänst.

12 Urdrifftagning, lagring och avfallshantering

Urdrifftagning

Gör så här

1. Stäng av luftavfuktaren.
2. Dra ur nätkontakten.
3. Täck över luftavfuktaren för att skydda den mot damm.

Förvaring

VAR FÖRSIKTIG! Risk för personskador!

- ☞ Stapla inte mer än två luftavfuktare på varandra.
- ☞ Säkra luftavfuktaren så att den inte kan tippa.

Gör så här

1. Förvara luftavfuktaren vid 0-40 °C.

Avfallshantering

OBS! Material och ämnen kan utgöra risker

- ☞ Materialen ska avskiljas efter materialtyp och återvinnas enligt lokalt gällande regler.
- ☞ Följ lokalt gällande regler samt säkerhetsdatablad gällande avfallshantering av hjälp- och driftmaterial.



Luftavfuktaren ska inte kastas i hushållssoporna, utan avfallshandteras enligt lokalt gällande regler.

13 Intyg om EU-överensstämmelse

Intyg om EG-överensstämmelser enligt maskindirektivet 2006/42/EG bilaga II 1.A

Tillverkare: Dantherm GmbH Oststraße 148 22844 Norderstedt

Produkt: Luftavfuktare

Produktnr: AD110

Funktionsbeskrivning: Luftavfuktaren används för avfuktning av luft vid atmosfärstryck i stängda utrymmen.

Härmed förklaras att produkten motsvarar bestämmelserna i följande riktlinjer:

- 2006/42/EG Maskindirektivet
- 2014/ 30/ EU Riktlinjerna för elektromagnetisk kompatibilitet (EMC)

Följande harmoniserade standarder har använts:

- EN 60335-2-40:2003
- EN 60204-1:2006
- EN 378-2:2016
- EN ISO 12100:2010
- EN ISO 13857:2008
- EN ISO 14120:2015

Ansvarig med fullmakt för sammanställningen av den tekniska dokumentationen:

Manfred Föhlisch - Oststraße 148 - 22844 Norderstedt

Norderstedt 2020-03-30

XI. ES – MANUAL DE INSTRUCCIONES (Original)

1	Visión del producto	106
2	Vista del cuadro de mandos	108
3	Descripción del montaje en la pared.....	109
4	Sobre este manual de instrucciones.....	109
5	Descripción del producto.....	109
6	Seguridad	110
7	Desembalar	111
8	Transporte y conexión	111
9	Funcionamiento	112
10	Mantenimiento y cuidado.....	112
11	Resolución de fallos	113
12	Puesta fuera de servicio, Almacenamiento y eliminación	115
13	Declaración de conformidad CE.....	116

1 Visión del producto

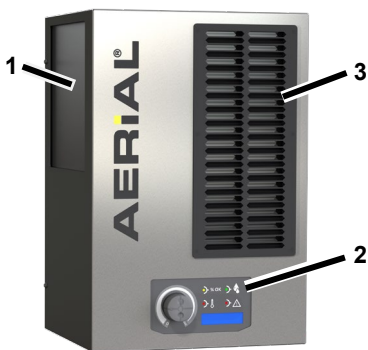

Fig. 1: Vista delantera

1	Superficie de entrada de aire con filtro
2	Cuadro de mandos
3	Salida de aire



Fig. 2: Vista trasera

1	Suspensión para el montaje en la pared
2	Conexión de drenaje para la manguera de drenaje
3	Enchufe
4	Manguera de desagüe

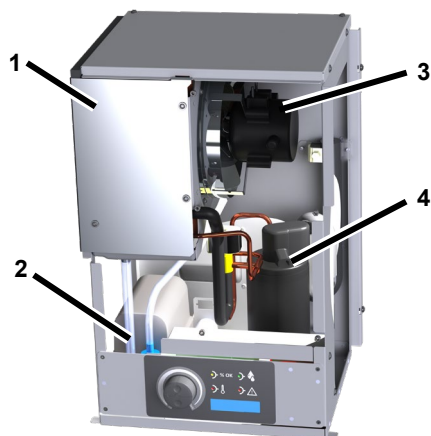

Fig. 3: Vista interior

1	Cubierta del intercambiador de calor
2	Bomba
3	Ventilador
4	Compresor

2 Vista del cuadro de mandos

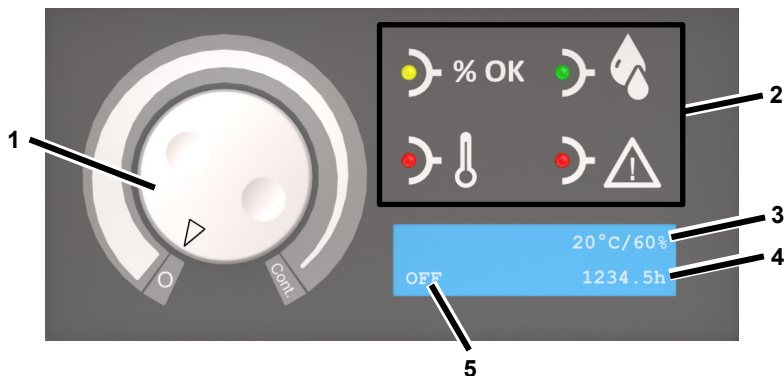
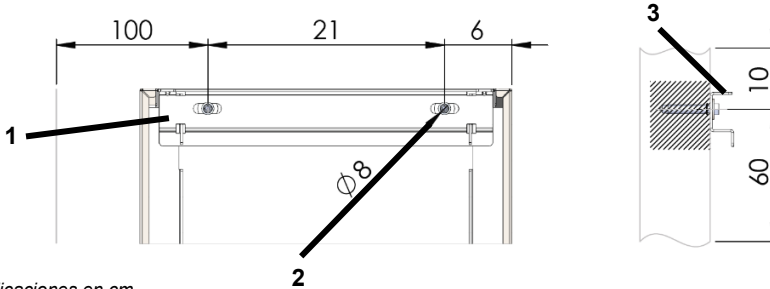

Fig. 4: Vista del cuadro de mandos

1	Higrostat: 0 = salida Cont. = Funcionamiento continuo	4	Horas de servicio
2	Luces de señalización	5	Estado de funcionamiento/ Humedad ambiental objetivo
3	Temperatura ambiental real/ Humedad ambiental real		

Luces de señalización	Estado	Significado
	Se ilumina	Se ha alcanzado la humedad ambiental objetivo
	Se ilumina	La habitación se deshumidifica
	Se ilumina	Temperatura exterior <1 °C o > 34 °C
	Se ilumina	Fallo
	Parpadea	Fallo de la bomba. La bomba se reinicia automáticamente después de la reparación del fallo.

3 Descripción del montaje en la pared



Indicaciones en cm

Fig 5: Descripción del montaje en la pared

1	Soporte de pared	3	Borde superior soporte de pared
2	Agujero de perforación Ø = 8 mm (2 unidades)		

4 Sobre este manual de instrucciones

Queda prohibida la reproducción, duplicación o distribución de este manual de instrucciones sin el consentimiento por escrito del fabricante.

Importante: Leer detenidamente antes del uso. Guardar para ulterior uso.

5 Descripción del producto

El deshumidificador regula la humedad de la habitación. El agua condensada resultante se bombea a través de una manguera de drenaje. El deshumidificador está equipado con un sistema automático de descongelación. El deshumidificador está diseñado para ser montado en la pared.

Volumen de suministro

- Deshumidificador
- Manual instrucciones
- Soporte de pared
- Kit de montaje universal para montaje en la pared
- Manguera de drenaje 12 x 2 mm con abrazadera

Placa de tipo

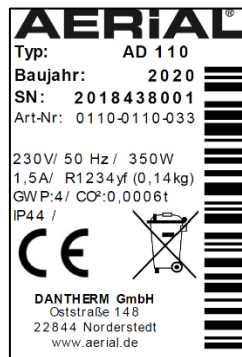

La placa de tipo de encuentra en la carcasa.

6 Seguridad

Condiciones previstas de uso y funcionamiento

El deshumidificador se utiliza para deshumidificar el aire a presión atmosférica en interiores cerrados como sótanos, garajes o almacenes y está diseñado para ser montado en la pared.

El deshumidificador solo puede colgarse, usarse y almacenarse en habitaciones con una superficie superior a 4 m².

El deshumidificador solo puede utilizarse de acuerdo con los datos técnicos (véase la última página).

El uso del deshumidificador no está permitido para personas con deficiencias físicas, sensoriales o psicológicas o para niños.

El usuario debe haber leído y comprendido el manual de instrucciones.

Uso incorrecto predecible

El deshumidificador no debe utilizarse:

- En salas con atmósferas potencialmente explosivas.
- En salas con atmósferas agresivas (p. ej. causadas por productos químicos).
- En salas con agua cuyo valor pH esté fuera de 7,0 a 7,4.
- En salas con sal o líquidos con un contenido de sal >1 %, por ejemplo, en baños de salmuera.
- En salas con aire tratado con ozono, alta concentración de disolventes o alta contaminación por polvo.

Indicaciones de seguridad generales

¡ADVERTENCIA! ¡Peligro de explosión, quemaduras y envenenamiento por refrigerantes!

La unidad contiene un refrigerante inodoro e inflamable que, si se manipula incorrectamente, puede provocar explosiones, incendios, lesiones y envenenamientos. El circuito de refrigerante está bajo presión.

- No utilice objetos para acelerar el proceso de descongelación.
- No almacene los deshumidificadores en habitaciones con fuentes de ignición permanentes, como llamas, aparatos de gas encendidos o calentadores eléctricos.
- No taladre ni quemé el deshumidificador.
- Utilice el aparato únicamente en una habitación suficientemente ventilada con una superficie de suelo superior a 4 m².
- Los trabajos en el circuito de refrigeración deben ser realizados exclusivamente por el fabricante o por personal cualificado autorizado por este. Antes de realizar cualquier trabajo en el circuito de refrigerante, este debe ser descargado de la carga del equipo suministrado.
- Respete las disposiciones nacionales para instalaciones de gas.
- No drene el refrigerante ni lo deseche en la basura doméstica.
- Evite el contacto con el refrigerante.

¡ADVERTENCIA! ¡Electrocución!

Trabajar con componentes bajo tensión o con agua en componentes bajo tensión puede causar descargas eléctricas que pongan en peligro la vida.

- Evite el contacto entre el agua y los componentes vivos.
- Apague el deshumidificador y desconecte el enchufe de la red antes de cambiar la ubicación del aparato.
- Los trabajos en los componentes eléctricos solo pueden ser realizados por el fabricante o por personal autorizado.

7 Desembalar

Procedimiento

1. Compruebe la integridad del volumen de suministro. En caso de daños o entrega incompleta, póngase en contacto con su distribuidor.
2. Retire el embalaje y deséchelo de acuerdo con las regulaciones locales.

8 Transporte y conexión

Transporte

¡ADVERTENCIA! ¡Aplastamiento por pérdida de estabilidad!

- Transporte el deshumidificador verticalmente y asegúrelo contra vuelco o deslizamiento.
- Instale el deshumidificador en superficies planas y firmes.

¡ADVERTENCIA! Lesiones por corte y aplastamiento debidas a la manipulación incorrecta en el transporte

- No meta la mano en las aberturas, como los filtros de aire.
- Transporte el deshumidificador con dos personas y utilice el equipo de elevación y transporte adecuado.

Procedimiento

1. Asegúrese de que la manguera de drenaje y el cable de alimentación estén desconectados de la unidad.
2. Transporte los deshumidificadores por las asas.

Monte el deshumidificador.

¡ADVERTENCIA! ¡El deshumidificador puede caerse debido a una instalación incorrecta!

- Utilice solo el soporte de pared suministrado y el kit de montaje universal.
- Instale el deshumidificador con dos personas.
- Asegúrese de que la pared sea estable y de que soporte la carga.

Requisitos

El aire debe circular sin problemas. No cubra los orificios de ventilación. El espacio libre delante de la salida de aire y del filtro de aire debe ser de al menos 100 cm.

Debe haber al menos 10 cm de espacio libre por encima del soporte de la pared hasta el objeto más cercano para permitir que la unidad se cuelgue.

Debe haber al menos 60 cm de espacio debajo del soporte de la pared para el siguiente objeto.

Procedimiento

1. Retire y guarde los dos tornillos con los que se premona el soporte de pared en el deshumidificador.
2. Alinee el soporte de pared horizontalmente con un nivel de burbuja y fíjelo a la pared con el kit de montaje universal según la Fig. 5.
Agujero de perforación - $\varnothing = 8$ mm.
3. Cuelgue el deshumidificador en el soporte de pared usando la suspensión.
4. Atornille el deshumidificador al soporte de pared con los dos

tornillos del paso 1 para evitar que la unidad se caiga.

Conectar la manguera de desagüe.

¡ATENCIÓN! ¡Rendimiento insuficiente del dispositivo!

- No doble la manguera de desagüe.
- No coloque ningún objeto sobre la manguera.

Procedimiento

1. Conecte la manguera de drenaje a la conexión de drenaje en la parte posterior de la unidad y asegúrela con una abrazadera de manguera.
2. Dirija la manguera de drenaje lejos del deshumidificador hacia un desagüe (diferencia de altura máxima de 3 m).

Conexión eléctrica

Procedimiento

1. Asegúrese de que la tensión de red coincide con la tensión de alimentación de los datos técnicos.
2. Asegúrese de que la toma de corriente y la fuente de alimentación estén suficientemente fundidas.
3. Instale un disyuntor de corriente residual en habitaciones húmedas o en obras.
4. Asegúrese de que el enchufe de la red eléctrica es adecuado para la toma de corriente del edificio.
5. Asegúrese de que la toma de corriente utilizada esté conectada a tierra.
6. Conecte el enchufe.

9 Funcionamiento

Deshumidificar la sala

ADVERTENCIA: Deje reposar el deshumidificador en su posición final durante unos 15 minutos antes de la

puesta en marcha, después del transporte y después de un almacenamiento prolongado.

Procedimiento

1. Asegúrese de que el agua condensada se descargue a través de una manguera de drenaje.
2. Gire el higrostató desde "0" en dirección "Cont". Ponga la humedad deseada en el higrostató. El deshumidificador solo se pone en marcha si la humedad ambiental real es superior a la humedad ambiental deseada.

El indicador luminoso  se ilumina. Empieza el funcionamiento. El deshumidificador funciona durante al menos 10 minutos.

Tan pronto como se alcanza el punto de ajuste de la humedad de la habitación, el ventilador sigue funcionando durante 30 minutos. Si la humedad real de la habitación aumenta un 5% durante el tiempo de funcionamiento, la luz  parpadea y el compresor se reinicia una vez transcurrido el tiempo. Si el higrostató está ajustado a "Cont", el deshumidificador funciona de forma continua.

Desconectar

Procedimiento

1. Ponga el higrostató a "0".

10 Mantenimiento y cuidado

¡ADVERTENCIA! ¡Daños a la salud debidos al polvo!

- Solo limpie el deshumidificador con aire comprimido en un ambiente abierto.
- Utilice máscara y gafas de protección.

¡ADVERTENCIA! Riesgo de lesiones debido a la rotación del ventilador.

Antes de abrir la tapa de la carcasa:

- Desenchufe y espere al menos 15 s.
- Asegúrese de que el ventilador se ha detenido.

¡CUIDADO! ¡Peligro de quemaduras por las tuberías calientes!

Algunos cables dentro de la carcasa pueden calentarse y causar ligeras quemaduras.

- Deje que los cables se enfríen lo suficiente.

¡ATENCIÓN! ¡Daños materiales!

- Los productos de limpieza pueden dañar las superficies. Solo utilice agentes de limpieza suaves.
- Utilice solo piezas de repuesto originales.

Limpeza e inspección

Procedimiento

1. Desconecte el deshumidificador.
2. Desconecte el enchufe.
3. Retire y limpie el filtro de aire (por ejemplo, con una aspiradora) o reemplácelo.
4. Revise la conexión de drenaje y la manguera de drenaje.
5. Coloque filtros nuevos o limpios. Utilice solo filtros originales.
6. Afloje los tornillos de las partes laterales de la carcasa y la tapa y retire la tapa de la carcasa.

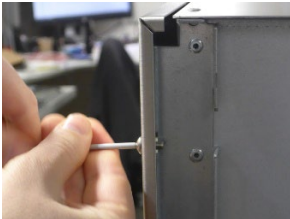

7. Afloje los tornillos de la cubierta del intercambiador de calor y retire la cubierta.
8. Saque la bandeja de goteo (pos. 1) un poco y límpiela con un paño.

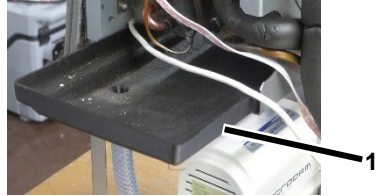

9. Empuje la bandeja de goteo de nuevo.
10. **¡ADVERTENCIA! ¡Descarga eléctrica debido a la fuga de agua de condensación!** Después de limpiar la bandeja de goteo, asegúrese de que el tubo de goteo (pos. 2) se inserta en la abertura de la bomba.

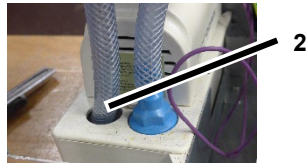

11. Sople el dispositivo con cuidado con aire comprimido. Asegúrese de que todos los componentes se limpien.
12. Monte la cubierta del intercambiador de calor.
13. Monte la cubierta de la carcasa.
14. Conecte el cable.

Piezas de repuesto y servicio de atención al cliente

Si tiene alguna pregunta sobre el deshumidificador o si necesita piezas de repuesto, póngase en contacto con un distribuidor autorizado o con el servicio técnico de AERIAL.

11 Resolución de fallos

En caso de averías compruebe los siguientes puntos. En caso necesario,

póngase en contacto con el servicio de atención de AERIAL.

¡ADVERTENCIA! Envenenamiento por refrigerante, quemaduras, aplastamiento o descarga eléctrica durante los trabajos de mantenimiento.

↻ Las reparaciones o trabajos de mantenimiento solo pueden ser

realizados por el fabricante o por personal autorizado.

- ↻ En caso de avería, desconecte el deshumidificador y asegúrelo para que no pueda volver a conectarse.
- ↻ Deje que los componentes calientes se enfríen lo suficiente antes de trabajar en ellos.

Notificación de fallos

Mensajes en la pantalla	Causa potencial	Ayuda
Error E1 <Room temp>	Temperatura exterior <1 °C o > 34 °C	El aparato vuelve a arrancar automáticamente en cuanto la temperatura vuelve a superar los 5 °C o < 30°C.
Error E2 <cooling system>	Fallo del sistema de refrigeración	Desconecte el deshumidificador y vuelva a establecer la humedad deseada en la habitación.

Averías

Problema	Causa potencial	Ayuda
El deshumidificador tiene un rendimiento de deshumidificación pobre o nulo.	El filtro de aire está sucio. El deshumidificador recibe muy poco aire. Los filtros sucios pueden causar daños permanentes a la unidad.	Limpie el filtro o cámbielo, si es necesario.
El deshumidificador está averiado/el ventilador y el compresor no funcionan.	El deshumidificador está apagado.	Conecte el deshumidificador.
	El deshumidificador no tiene fuente de alimentación.	Compruebe el suministro eléctrico.
Fallo de la bomba	La bomba está bloqueada, por ejemplo, porque el agua no puede salir por la manguera de drenaje.	Control la manguera de drenaje.
	Bomba defectuosa	Póngase en contacto con el servicio de atención de AERIAL.

12 Puesta fuera de servicio, Almacenamiento y eliminación

Puesta fuera de servicio

Procedimiento

1. Desconecte el deshumidificador.
2. Desconecte el enchufe.
3. Cubra el deshumidificador con un paño para protegerlo del polvo.

Almacenamiento

¡CUIDADO! ¡Daños!

- No apile más de dos deshumidificadores uno encima del otro.
- Asegure el deshumidificador para que no se vuelque.

Procedimiento

1. Almacene el deshumidificador entre 0 °C a +40 °C.

Eliminación

¡ATENCIÓN! Peligro por materiales y sustancias

- Separe los materiales por tipo y recicle de acuerdo con las regulaciones locales.
- Para la eliminación de materiales auxiliares y de servicio, observe las prescripciones locales y las indicaciones de las fichas de datos de seguridad.



No tire el deshumidificador a la basura doméstica, sino que deséchelo de acuerdo con las normas legales.

13 Declaración de conformidad CE

Declaración de conformidad CE según la Directiva de Máquinas 2006/42/CE
Anexo II 1.A

Fabricante: Dantherm GmbH Oststraße 148 22844 Norderstedt

Producto: Deshumidificador

N.º producto: AD110

Descripción de funcionamiento: El deshumidificador sirve para deshumidificar el aire a presión atmosférica en espacios cerrados.

Se declara expresamente que el producto cumple con las disposiciones pertinentes de las siguientes directivas:

- 2006/42/CE Directiva sobre máquinas
- 2014/ 30/ EU Directiva de Compatibilidad Electromagnética (EMC)

Se aplicaron las siguientes normas armonizadas:

- EN 60335-2-40:2003
- EN 60204-1:2006
- EN 378-2:2016
- EN ISO 12100:2010
- EN ISO 13857:2008
- EN ISO 14120:2015

Persona autorizada para elaborar la documentación técnica: Manfred Föhlich - Oststraße 148 - 22844 Norderstedt / Norderstedt, a 30.03.2020

XIII. NL - BEDIENINGSHANDLEIDING

1	Productoverzicht.....	117
2	Overzicht bedieningspaneel	119
3	Overzicht wandmontage	120
4	Over deze bedieningshandleiding.....	120
5	Productbeschrijving	120
6	Veiligheid.....	121
7	Uitpakken.....	122
8	Transport en aansluiting	122
9	Bediening	123
10	Onderhoud en verzorging.....	123
11	Probleemoplossing.....	124
12	Buitenbedrijfstelling, opslag en verwerking.....	126
13	EG-conformiteitsverklaring.....	127

1 Productoverzicht

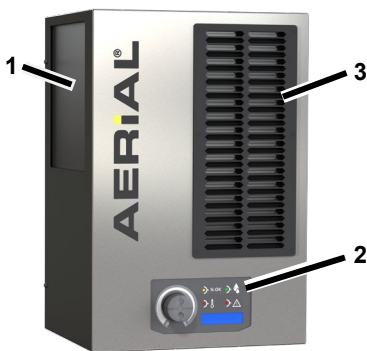

Afb. 1: Vooraanzicht

1	Aanzuigvlak met filter
2	Bedieningspaneel
3	Luchtuitlaat



1	Ophanging voor wandhouder
2	Afvoertuitlaat voor afvoerslang
3	Netstekker
4	Afvoerslang

Afb. 2: Achteraanzicht

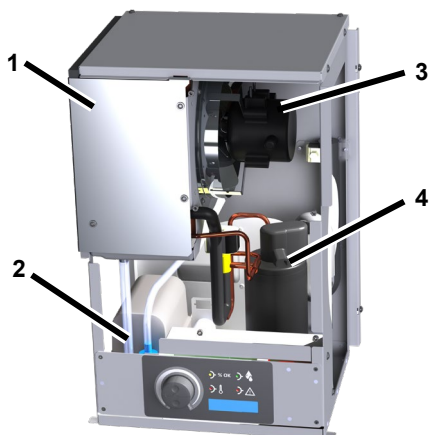

1	Afdekking warmtewisselaar
2	Pomp
3	Ventilator
4	Compressor

Afb. 3: Binnenansicht

2 Overzicht bedieningspaneel

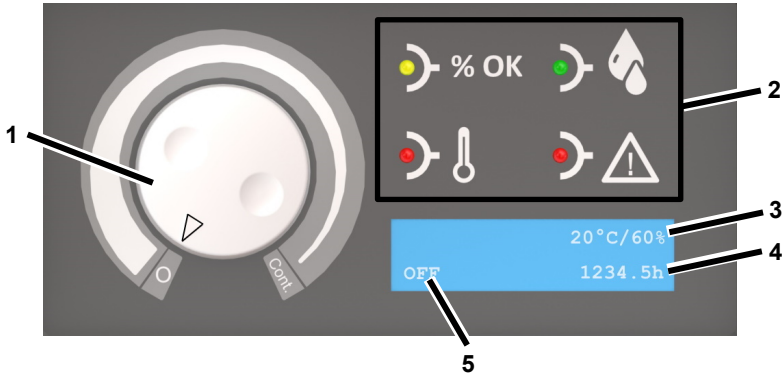

Afb. 4: Overzicht bedieningspaneel

1	Hygrostaat: 0 = Aus Cont. = continubedrijf	4	Bedrijfsuren
2	Signaallampjes	5	Bedrijfstoestand / Gewenste luchtvochtigheid
3	Actuele kamertemperatuur/ Actuele luchtvochtigheid		

Signaallampje	Toestand	Betekenis
	Licht op	Gewenste luchtvochtigheid bereikt
	Licht op	Ruimte wordt ontvochtigd
	Licht op	Buitentemperatuur <1 °C of > 34 °C
	Licht op	Storing
	Knippert	Pompstoring. De pomp start automatisch opnieuw nadat het probleem is opgelost.

3 Overzicht wandmontage

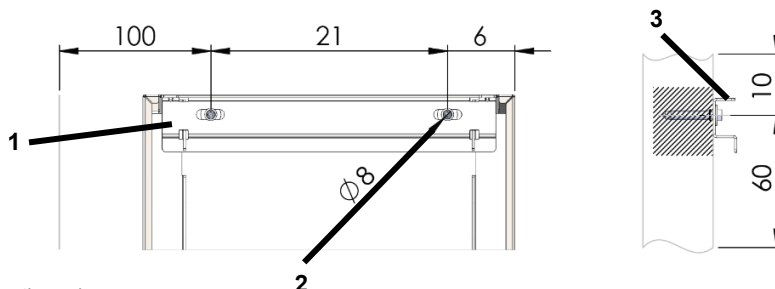

Afmetingen in cm

Afb 5: Overzicht wandmontage

1	Wandhouder	3	Bovenkant wandhouder
2	Boorgat Ø = 8 mm (2 stuks)		

4 Over deze bedieningshandleiding

Deze bedieningshandleiding mag zonder schriftelijke toestemming van de fabrikant niet worden gereproduceerd, vermenigvuldigd of verspreid.

Belangrijk: Lees de handleiding zorgvuldig vóór gebruik. Bewaar de handleiding om deze later te kunnen raadplegen.

5 Productbeschrijving

De luchtontvochtiger reguleert de luchtvochtigheid in de ruimte. Het condenswater dat daarbij ontstaat, wordt via een afvoerslang weggepompt. De luchtontvochtiger is voorzien van een automatische ontdooifunctie. De luchtontvochtiger is ontworpen voor wandmontage.

Leveringsomvang

- Luchtontvochtiger
- Bedieningshandleiding
- Wandhouder
- Universele montageset voor wandmontage
- Afvoerslang 12 x 2 mm met slangkleem

Typeplaatje

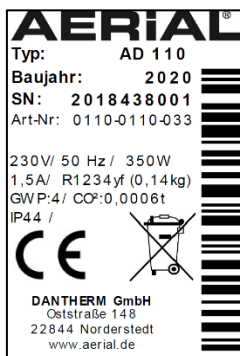

Het typeplaatje bevindt zich op de behuizing.

6 Veiligheid

Beoogd gebruik en gebruiksomstandigheden

De luchtontvochtiger dient voor het ontvochtigen van lucht bij een atmosferische druk in gesloten binnenruimtes zoals kelders, garages en opslagloodsen en is ontworpen voor wandmontage.

De luchtontvochtiger mag alleen in ruimtes met een grondoppervlak van meer dan 4 m² worden opgehangen, bediend en opgeslagen.

De luchtontvochtiger mag alleen bij inachtneming van de technische gegevens worden gebruikt (zie laatste pagina).

Het gebruik van de luchtontvochtiger is niet toegestaan voor personen met fysieke, sensorische of psychische beperkingen en kinderen.

Elke gebruiker moet de bedieningshandleiding gelezen en begrepen hebben.

Voorzienbaar verkeerd gebruik

De luchtontvochtiger mag niet worden gebruikt:

- in ruimtes waar ontploffingsgevaar kan heersen;
- in ruimtes met een agressieve atmosfeer (bijv. veroorzaakt door chemicaliën);
- in ruimtes met water, waarvan de pH-waarde buiten het bereik van 7,0 tot 7,4 ligt;
- in ruimtes met zout of vloeistoffen met een zoutgehalte van > 1 %, zoals zoutwaterbaden;
- in ruimtes met ozonbehandelde lucht, een hoge concentratie oplosmiddelen of hoog stofgehalte.

Algemene veiligheidsvoorschriften

WARNUNG! Ontploffings-, verbrandings- en vergiftigingsgevaar door koelmiddelen!

In het apparaat bevindt zich een reukloos, brandbaar koelmiddel dat bij onjuist gebruik kan leiden tot ontploffing, brand, letsel en vergiftiging. Der Kältemittelkreislauf steht unter Druck.

- Gebruik geen voorwerpen ter versnelling van het ontdooiproces.
- Berg de luchtontvochtiger niet op in ruimtes met permanente ontstekingsbronnen zoals open vuur, ingeschakelde gastoestellen of elektrische verwarmingen.
- De luchtontvochtiger mag niet worden aangeboord of aangestoken.
- Het apparaat mag alleen worden bediend in een voldoende geventileerde ruimte met een grondoppervlak van meer dan 4 m².
- Alle werkzaamheden aan het koelmiddelcircuit mogen uitsluitend worden uitgevoerd door de fabrikant of door hem gemachtigde gekwalificeerde medewerkers. Voorafgaand aan de werkzaamheden moet het koelmiddelcircuit drukloos worden gemaakt via de ter beschikking gestelde voorzieningen.
- Neem de nationale voorschriften voor gasinstallaties in acht.
- Laat de koelmiddelen niet wegvloeien en gooi ze niet bij het huishoudelijk afval.
- Vermijd contact met koelmiddelen.

WARNUNG! Elektrische schok!

Werkzaamheden aan onderdelen die onder spanning staan of water op onderdelen die onder spanning staan kunnen levensgevaarlijke elektrische schokken veroorzaken.

- Vermijd contact tussen water en onderdelen die onder spanning staan.
- Schakel de luchtontvochtiger altijd uit als het apparaat wordt verplaatst en verwijder de netstekker.
- Werkzaamheden aan elektrische onderdelen mogen uitsluitend worden uitgevoerd door de fabrikant of gemachtigde medewerkers.

7 Uitpakken

Werkwijze

1. Controleer of de levering volledig is. Neem in geval van schade of onvolledige levering contact op met de vakhandelaar.
2. Verwijder de verpakking en gooi deze weg conform de lokale regelgeving.

8 Transport en aansluiting

Transport

WAARSchUWING! Beknelling door verlies aan stabiliteit!

- Transporteer de luchtontvochtiger rechtop en beveilig het apparaat tegen kantelen of wegglijden.
- Plaats de luchtontvochtiger op een vlakke en vaste ondergrond.

WAARSchUWING! Snijwonden en kneuzingen door fout transport

- Grijp niet in openingen van de luchtfilter.
- Transporteer de luchtontvochtiger met twee personen en gebruik geschikte hef- en transportmiddelen.

Werkwijze

1. Controleer of de afvoerslang en de netkabel van het apparaat zijn verwijderd.

2. Transporteer de luchtontvochtiger naar de gebruiksplaats.

Installatie van de luchtontvochtiger

WAARSchUWING! De luchtontvochtiger kan door verkeerde montage naar beneden vallen!

- Gebruik alleen de meegeleverde wandhouder en universele montageset.
- Installeer de luchtontvochtiger met twee personen.
- Zorg ervoor dat de wand stabiel en draagkrachtig is.

Vereisten

De lucht moet vrij kunnen circuleren. Dek de luchtopeningen niet af. De vrije ruimte voor de luchtuitlaat en luchtfilter moet minstens 100 cm bedragen.

Boven de wandhouder moet minstens 10 cm afstand tot het volgende voorwerp zijn om het apparaat te kunnen installeren.

Onder de wandhouder moet minstens 60 cm afstand tot het volgende voorwerp zijn.

Werkwijze

1. Verwijder de twee schroeven waarmee de wandhouder is voorge monteerd op de luchtontvochtiger en bewaar ze.
2. Lijn de wandhouder horizontaal uit met behulp van een waterpas en bevestig deze conform afb. 5 aan de wand.
Boorgat-Ø = 8 mm.
3. Hang de luchtontvochtiger met de ophanging in de wandhouder.
4. Schroef de luchtontvochtiger met de twee schroeven uit de 1e stap aan de wandhouder om het apparaat tegen vallen te beveiligen.

Afvoerslang aansluiten

OPGELET! Onvoldoende prestatie van het apparaat!

- Buig de afvoerslang niet.
- Zet geen voorwerpen op de slang.

Werkwijze

1. Bevestig de afvoerslang op de achterkant van het apparaat aan de afvoeruitlaat en zet deze vast met de slangklem.
2. Leid de afvoerslang weg van de luchtontvochtiger naar een afvoer (maximaal hoogteverschil: 3 m).

Elektrische aansluiting

Werkwijze

1. Controleer of de netspanning overeenkomt met de voedingsspanning in de technische gegevens.
2. Bescherm de contactdoos en het voedingsnet voldoende.
3. In vochtige ruimtes en/of op bouwterreinen moet een aardlekschakelaar worden geïnstalleerd.
4. Controleer of de netstekker geschikt is voor de contactdoos van het gebouw.
5. Controleer of de gebruikte contactdoos geaard is.
6. Steek de netstekker in de contactdoos.

9 Bediening

Ruimte ontvochtigen

OPMERKING: Laat de luchtontvochtiger voor ingebruikname, na het transport en na langere opslag ca. 15 minuten in zijn definitieve positie rusten.

Werkwijze

1. Controleer of het condenswater via een afvoerslang kan wegstromen.
2. Draai de hygrostaat van "0" naar "Cont". Stel de gewenste vochtigheid in op de hygrostaat. De luchtontvochtiger start alleen als de actuele luchtvochtigheid hoger is dan de gewenste luchtvochtigheid.

De lampje  licht op. Het apparaat treedt in werking. De luchtontvochtiger draait minstens 10 minuten. Zodra de gewenste luchtvochtigheid is bereikt, loopt de ventilator 30 minuten door.

Als de actuele luchtvochtigheid tijdens de nalooptijd met 5% toeneemt, knippert de lampje  en de compressor start na het verstrijken van de tijd opnieuw.

Als de hygrostaat is ingesteld op "Cont" is de luchtontvochtiger in continubedrijf.

Uitschakelen

Werkwijze

1. Hygrostat auf „0“ stellen.

10 Onderhoud en verzorging

WARNING! Gezondheidschade door stof!

- Reinig de luchtontvochtiger met perslucht uitsluitend in een open omgeving.
- Draag een beschermend masker en een veiligheidsbril.

WAARSCHUWING! Risico op letsel door draaiende ventilator.

Voor het openen van de deksel van de behuizing moet u:

- de netstekker uit de contactdoos trekken en minstens 15 s wachten;
- ervoor zorgen dat de ventilator gestopt is.

VOORZICHTIG! Risico op brandwonden door hete buizen!

Sommige buizen aan de binnenkant van de behuizing kunnen heet worden en lichte brandwonden veroorzaken.

- Laat de buizen voldoende afkoelen.

OPGELET! Materiële schade!

- Poetsmiddelen kunnen oppervlakken beschadigen. Gebruik uitsluitend milde reinigingsmiddelen.
- Gebruik uitsluitend originele reserveonderdelen.

Reiniging en inspectie

Werkwijze

1. Schakel de luchtontvochtiger uit.
2. Trek de netstekker uit de contactdoos.
3. Verwijder de luchtfilter en reinig (bijv. met een stofzuiger) of vervang deze.
4. Controleer de afvoeruitlaat en de afvoerslang
5. Plaats de gereinigde filter of een nieuwe filter. Gebruik uitsluitend originele filters.
6. Schroef de schroeven van de behuizing en de deksel los en verwijder de bekleding van de behuizing.

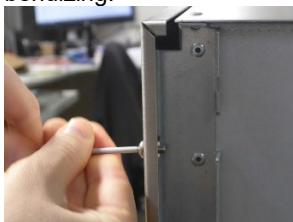

7. Schroef de schroeven van de afdekking van de warmtewisselaar los en verwijder de afdekking.
8. Trek de opvangbak (punt 1) een beetje uit en veeg deze af met een doek



9. Schuif de opvangbak weer terug.
10. **WAARSCHUWING!** Elektrische schok door wegstromend condenswater!
Zorg er na de reiniging van de opvangbak voor dat de druppelslang (punt 2) in de opening van de pomp wordt gestoken.

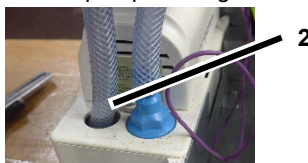

11. Blaas het apparaat voorzichtig uit met perslucht. Let erop dat alle onderdelen gereinigd worden.
12. Installeer de afdekking van de warmtewisselaar.
13. Monteer de bekleding van de behuizing.
14. Sluit de netkabel aan.

Reserveonderdelen en klantenservice

Bij vragen over de luchtontvochtiger of indien reserveonderdelen nodig zijn, kunt u contact opnemen met een officiële distributeur of met AERIAL-service.

11 Probleemoplossing

Bij storingen moet u de volgende punten te controleren. Neem zo nodig contact op met AERIAL-service.

WAARUNG! Vergiftiging door koelmiddelen, brandwonden, beknelling of elektrische schok tijdens onderhoudswerkzaamheden!

➤ Reparaties of onderhoudswerkzaamheden mogen uitsluitend worden

uitgevoerd door de fabrikant of gemachtigde medewerkers.

- Schakel de luchtontvochtiger bij storingen uit en beveilig het apparaat tegen herinschakeling.
- Laat hete onderdelen voldoende afkoelen vóór het uitvoeren van werkzaamheden.

Foutmeldingen

Displayweergave	Mogelijke oorzaak	Oplossing
Error E1 <Room temp>	Buitentemperatuur <1°C oder > 34 °C	Apparaat start automatisch weer op zodra de temperatuur weer ligt in het bereik van > 5 °C en< 30°C.
Error E2 <cooling system>	Storing van het koelsysteem	Storing van het koelsysteem

Storingen

Probleem	Mogelijke oorzaak	Oplossing
De luchtontvochtiger levert een slechte en/of geen ontvochtigingsprestatie.	De luchtfilter is vervuild. De luchtontvochtiger krijgt te weinig lucht. Vervuilde filters kunnen het apparaat op den duur beschadigen.	Reinig de filter of vervang deze indien nodig.
De luchtontvochtiger is buiten bedrijf/ventilator en compressor werken niet.	De luchtontvochtiger is uitgeschakeld.	Schakel de luchtontvochtiger in.
	De luchtontvochtiger krijgt geen stroom.	Controleer de stroomvoorziening.
Pompstoring	De pomp is geblokkeerd, bijv. omdat het water niet via de afvoerslang kan wegstromen.	Controleer de afvoerslang.
	Pomp defect.	Neem contact op met AERIAL-service.

12 Buitenbedrijfstelling, opslag en verwerking

Buitenbedrijfstelling

Werkwijze

1. Schakel de luchtontvochtiger uit.
2. Trek de netstekker uit de contactdoos.
3. Dek de luchtontvochtiger af met een doek ter bescherming tegen stof.

Opslag

- **VOORZICHTIG!** Letsel!
- Stapel niet meer dan twee luchtontvochtigers op elkaar.
- Beveilig de luchtontvochtiger tegen kantelen.

Werkwijze

1. Sla de luchtontvochtiger op bij 0 °C tot +40 °C.

Verwerking

- **OPGELET!** Gevaar door materiaal en stoffen
- Sorteert materialen naar type en overeenkomstig de plaatselijke recyclingsvoorschriften.
- Neem voor het verwijderen van grondstoffen en hulpstoffen de plaatselijke voorschriften en informatie in de veiligheidsgegevensbladen in acht.



Gooi de luchtontvochtiger niet weg bij het huishoudelijk afval, maar overeenkomstig de wettelijke bepalingen.

13 EG-conformiteitsverklaring

EG-conformiteitsverklaring in de zin van de Machinerichtlijn 2006/42/EG
bijlage II 1.A

Fabrikant: Dantherm GmbH Oststraße 148 22844 Norderstedt

Product: Luchtontvochtiger

Productnr.: AD110

Functionele beschrijving: De luchtontvochtiger dient voor het ontvochtigen van lucht bij atmosferische druk in gesloten ruimtes.

Er wordt uitdrukkelijk verklaard dat het product voldoet aan de relevante bepalingen van de volgende richtlijnen:











- 2006/42/EG Machinerichtlijn
- 2014/ 30/ EU Richtlijn inzake elektromagnetische compatibiliteit (EMC)

De volgende geharmoniseerde normen zijn toegepast:

- EN 60335-2-40:2003
- EN 60204-1:2006
- EN 378-2:2016
- EN ISO 12100:2010
- EN ISO 13857:2008
- EN ISO 14120:2015

De gevolmachtigde voor het samenstellen van de technische documentatie:
Manfred Föhlich - Oststraße 148 - 22844 Norderstedt
Norderstedt, 30-3-2020

Technische Daten/Technical Data

	AD110
	230 V / 50 Hz
W max	350 W
	IP 44
	46 dB/A
 H/W/L	490 x 330 x 280 mm
	18,5 kg
GWP / CO ₂	4 / 0,0006 t
	Rotary
	R-1234yf/0,14 kg
	+ 1 °C - + 34 °C
△%	35 % - 99 %
 H	3 m
	225 m ³ /h
 30 °C / 80 %	15 l/d
 20 °C / 60 %	8.5 l/d

AERIAL®

Dantherm GmbH · Systeme zur Luftbehandlung
 Oststraße 148 · D-22844 Norderstedt
 Phone 0049 (0) 40 526 879 0 · Telefax 526 879 20
 E-Mail: info.de@dantherm.com · Internet: www.aerial.de